

SPLIT KLIMAGERÄT

Bedienungsanleitung

Ultra Comfort Series

Alle Modelle

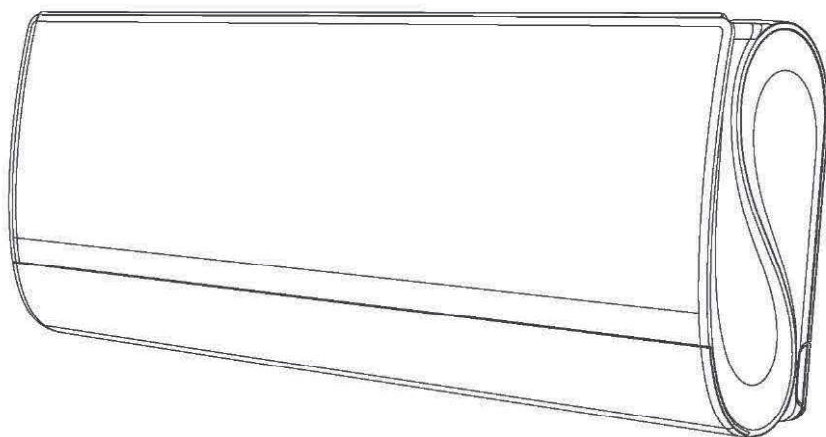

WICHTIGER HINWEIS:

Lesen Sie diese Bedienungsanleitung sorgfältig durch, bevor Sie Ihr neues Klimagerät installieren oder in Betrieb nehmen. Bewahren Sie diese Anleitung für ein späteres Nachschlagen sorgfältig auf.



Inhalt

Bedienungsanleitung

0 Sicherheitshinweise.....04

1 Spezifikationen und Funktionen des Geräts06

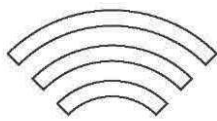

2 Manuelle Bedienung
(ohne Fernbedienung).....11

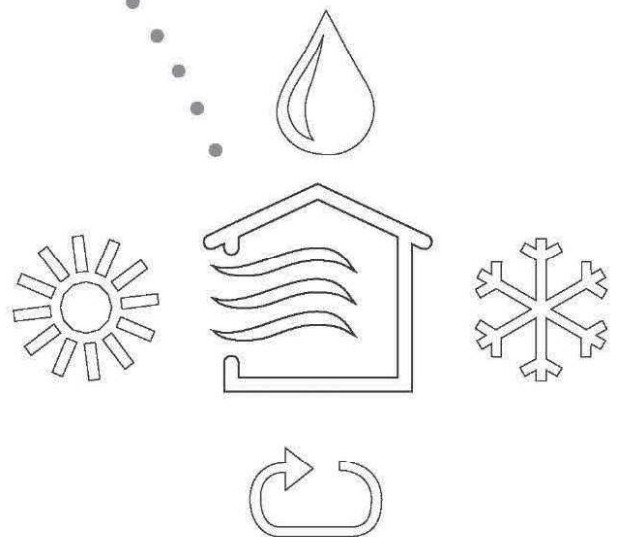

3 Pflege und Wartung 12

4 Spezifikationen und Funktionen des Geräts 14

5 Europäische Entsorgungsrichtlinien 18

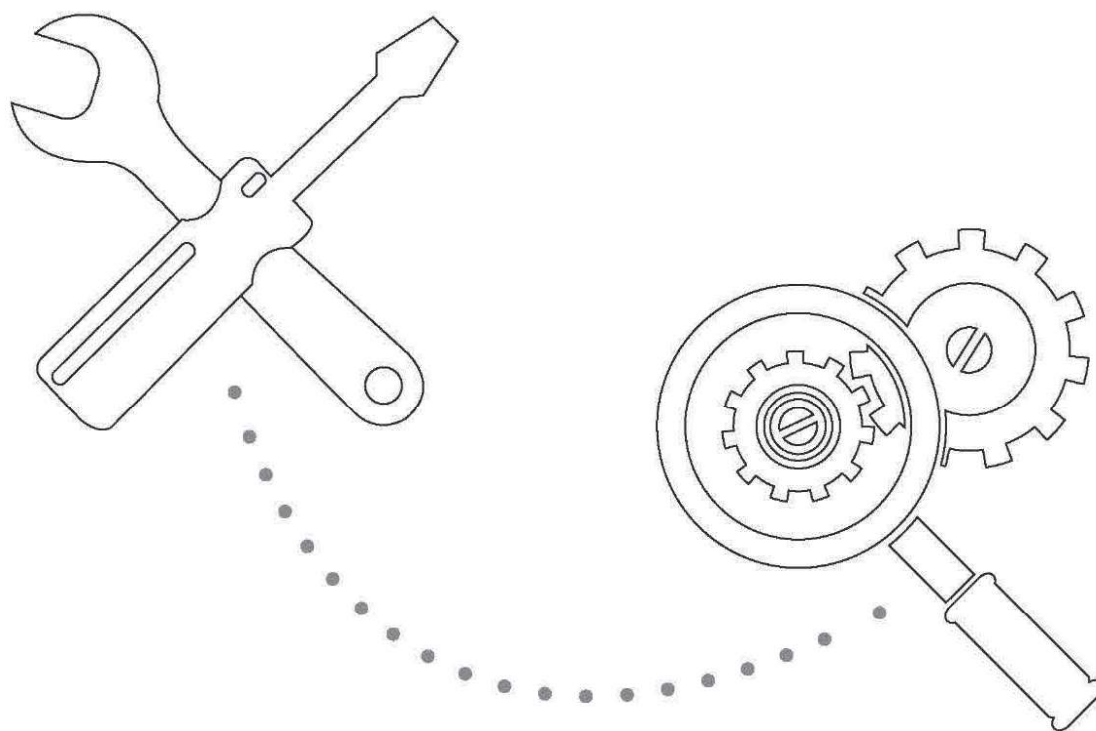

Sicherheitshinweise

Lesen Sie die Sicherheitshinweise vor dem Installieren

Falsche Installation aufgrund von Nichtbeachtung der Anleitung kann zu schweren Schäden oder Verletzungen führen.

Die Schwere der möglichen Schäden oder Verletzungen wird entweder als **WARNUNG** oder **VORSICHT** eingestuft.



Dieses Symbol weist darauf hin, dass die Nichtbeachtung der Anweisungen den Tod oder schwere Verletzungen zur Folge haben kann.



Dieses Symbol weist darauf hin, dass die Nichtbeachtung der Anweisungen zu leichten Verletzungen oder Schäden am Gerät oder anderen Gegenständen führen kann.

WARNUNG

Dieses Gerät kann von Erwachsenen und Kindern ab 8 Jahren betrieben werden, sowie von Personen mit eingeschränkten physischen, sensorischen oder geistigen Fähigkeiten oder mangelnder Erfahrung, wenn eine angemessene Aufsicht vorhanden ist oder eine ausführliche Anleitung zur Benutzung des Geräts erteilt wurde, damit es in einer sicheren Weise betrieben werden kann. Kinder dürfen mit dem Gerät nicht spielen. Die Reinigung und Wartung darf nicht von Kindern ohne Aufsicht durchgeführt werden.

INSTALLATIONSHINWEISE

- Wenden Sie sich an einen autorisierten Händler, um das Klimagerät zu installieren. Unsachgemäße Installation kann zu Wasserschäden, Stromschlag oder Feuer führen.
- Alle Reparaturen, Wartungen und Versetzungen des Geräts dürfen nur von einem autorisierten Kundendiensttechniker durchgeführt werden. Unsachgemäße Reparaturen können zu schweren Verletzungen oder Produktausfällen führen.

WARNHINWEISE ZUR PRODUKTNUTZUNG

- Sollte eine abnormale Situation eintreten (wie z. B. Brandgeruch), schalten Sie das Gerät sofort aus und ziehen Sie den Netzstecker. Wenden Sie sich an Ihren Händler, um Stromschläge, Feuer oder Verletzungen zu vermeiden.
- **Stecken Sie keine** Finger, Stäbe oder andere Gegenstände in den Lufteinlass oder -auslass. Dies kann zu Verletzungen führen, da sich der Ventilator mit hohen Geschwindigkeiten drehen kann.
- **Verwenden Sie keine** brennbaren Sprays wie Haar- oder Lackspray in der Nähe des Geräts. Dies kann zu Feuer oder Verbrennung führen.
- **Betreiben Sie das Klimagerät nicht** in der Umgebung von brennbaren Gasen. Austretendes Gas kann sich um das Gerät sammeln und Explosionen verursachen.
- **Betreiben Sie das Klimagerät nicht** in einem nassen Raum (z. B. Badezimmer oder Waschküche). Dies kann einen elektrischen Schlag verursachen und dem Produkt schaden.
- **Setzen Sie Ihren Körper nicht** über längere Zeit der Kühlluft aus.

ELEKTRISCHE WARNHINWEISE

- Verwenden Sie nur das angegebene Netzkabel. Wenn das Netzkabel beschädigt ist, muss es durch den Hersteller oder zertifizierten Kundendienst ersetzt werden.
- Halten Sie den Netzstecker sauber. Entfernen Sie Staub oder Schmutz, der sich an oder um den Stecker herum ansammelt. Verschmutzte Stecker können Feuer oder einen elektrischen Schlag verursachen.
- **Ziehen Sie nicht** am Netzkabel, um das Gerät auszustecken. Fassen Sie den Stecker und ziehen Sie ihn aus der Steckdose. Durch Ziehen am Kabel kann es beschädigt werden, was zu einem Brand oder einen Stromschlag führen kann.
- **Verwenden Sie kein** Verlängerungskabel, verlängern Sie das Netzkabel nicht und schließen Sie keine anderen Geräte an der Steckdose des Klimageräts an. Schlechte elektrische Verbindungen, defekte Isolierungen und unzureichende Spannung können einen Brand verursachen.

REINIGUNGS- UND WARTUNGSHINWEISE

- Schalten Sie das Gerät aus und ziehen Sie den Netzstecker vor der Reinigung. Andernfalls besteht Stromschlaggefahr.
- **Reinigen Sie das Klimagerät nicht** mit zu viel Wasser.
- **Reinigen Sie das Klimagerät nicht** mit brennbaren Reinigungsmitteln. Brennbare Reinigungsmittel können Feuer oder Verformungen verursachen.



VORSICHT

- Wenn das Klimagerät zusammen mit Brennern oder anderen Heizgeräten verwendet wird, muss der Raum sorgfältig belüftet werden, um Sauerstoffmangel zu vermeiden.
- Schalten Sie das Klimagerät aus und ziehen Sie den Netzstecker, wenn Sie das Gerät längere Zeit nicht benutzen.
- Schalten Sie bei Gewittern das Gerät aus und ziehen Sie den Netzstecker.
- Stellen Sie sicher, dass das Kondenswasser ungehindert ablaufen kann.
- **Bedienen Sie das Klimagerät nicht** mit nassen Händen. Dies kann einen elektrischen Schlag verursachen.
- **Benutzen Sie das Gerät nicht** für andere Zwecke als den bestimmungsgemäßen Gebrauch.
- **Stellen Sie sich nicht** auf das Außengerät oder stellen Sie keine Gegenstände darauf.
- **Lassen Sie das Klimagerät nicht** für längere Zeit bei geöffneten Türen oder Fenstern arbeiten, oder wenn die Luftfeuchtigkeit sehr hoch ist.

Spezifikationen und Funktionen des Geräts

1

des Geräts

Teile des Geräts

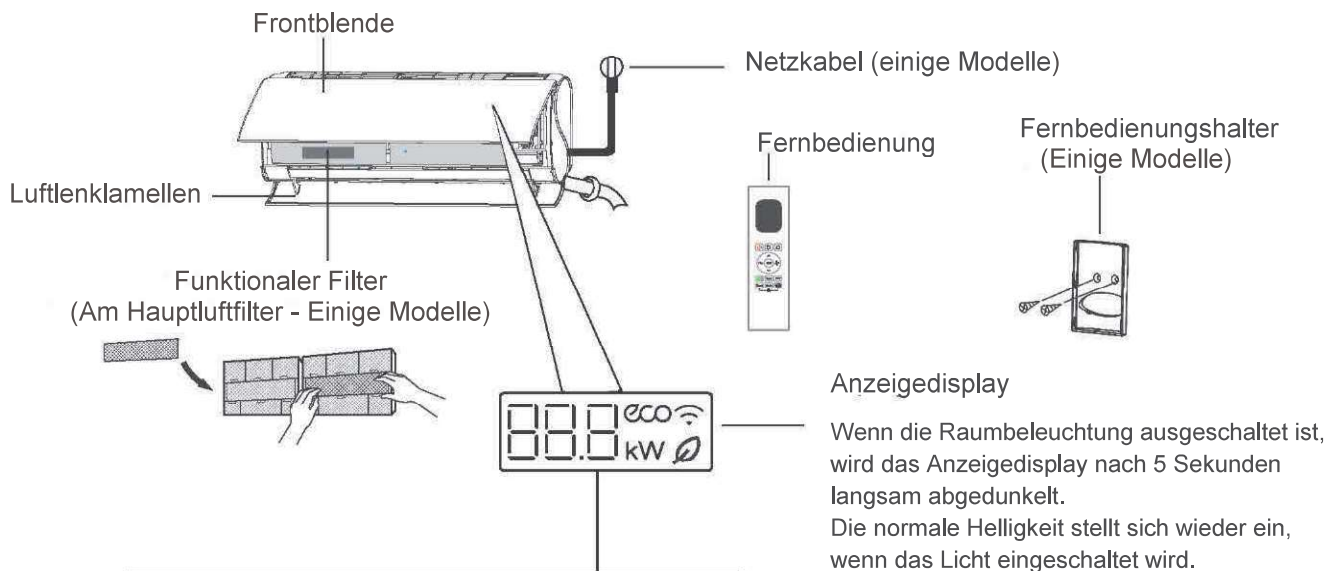

" **88.8** " Am Display werden Temperaturen, Betriebsarten und Fehlercodes angezeigt.

" **01** " 3 Sekunden lang, wenn:

- TIMER EIN eingestellt wird
- die Funktion ERFRISCHEN, OSZILLIEREN, TURBO oder RUHE eingeschaltet wird

" **0F** " 3 Sekunden lang, wenn:

- TIMER AUS eingestellt wird
- die Funktion ERFRISCHEN, OSZILLIEREN, TURBO oder RUHE ausgeschaltet wird

" **cF** " wenn die Funktion Anti-Kaltluft eingeschaltet ist

" **dF** " beim Abtauen

" **SC** " wenn das Gerät bei der Selbstreinigung ist (manche Modelle)

" **FP** " wenn der Frostschutz eingeschaltet ist (manche Modelle)

" **☐** " wenn die Funktion Erfrischen eingeschaltet ist (manche Modelle)

" **eco** " wenn die Funktion ECO eingeschaltet ist (manche Modelle)

" **☐** " wenn die Funktion Drahtlos-Steuerung eingeschaltet ist (manche Modelle)

" **kW** " zeigt den aktuellen Energieverbrauch an

Bedeutung
der Anzeigen

In der Betriebsart Ventilator wird die Raumtemperatur angezeigt

In den anderen Betriebsarten wird die gewählte Temperatureinstellung angezeigt

Wenn Sie die Taste LED auf der Fernbedienung drücken, wird die Anzeige ausgeschaltet.

Wenn Sie die Taste LED neuerlich drücken, wird die Raumtemperatur angezeigt, wenn Sie ein drittes Mal drücken, wird der aktuelle Energieverbrauch angezeigt, wenn Sie ein viertes Mal drücken kehrt die Anzeige zur eingestellten Temperatur zurück.

HINWEIS: Eine Anleitung zur Bedienung der Infrarot-Fernbedienung ist in dieser Bedienungsanleitung nicht enthalten.

Erzielen einer optimalen Leistung

Eine optimale Leistung in den Betriebsarten KÜHLEN, HEIZEN und TROCKNEN kann mit den folgenden Temperatureinstellungen erreicht werden. Wenn Ihr Klimagerät außerhalb dieser Bereiche betrieben wird, werden bestimmte Sicherheitsfunktionen aktiviert, die dazu führen, dass das Gerät nicht optimal arbeitet.

Inverter-Split Modelle

	KÜHLEN	HEIZEN	TROCKNEN
Raumtemperatur	16°C - 32°C (60°F - 90°F)	0°C - 30°C (32°F - 86°F)	10°C - 32°C (50°F - 90°F)
Außentemperatur	0°C - 50°C (32°F - 122°F)	-15°C - 30°C (5°F - 86°F)	0°C - 50°C (32°F - 122°F)
	-15°C - 50°C (5°F - 122°F) (Für Modelle mit Niedrigtemperatur-Kühlsystemen)		
	0°C - 60°C (32°F - 140°F) (Für spezielle Tropenmodelle)		0°C - 60°C (32°F - 140°F) (Für spezielle Tropenmodelle)

FÜR AUSSENGERÄTE MIT ELEKTRISCHER ZUSATZHEIZUNG

Wenn die Außentemperatur unter 0°C (32°F) liegt, empfehlen wir, das Gerät dauernd in Betrieb zu halten, um eine gleichmäßige Leistung zu erzielen.

Modelle mit fester Drehzahl

	KÜHLEN	HEIZEN	TROCKNEN
Raumtemperatur	16°-32°C (60°-90°F)	0°-30°C (32°-86°F)	10°-32°C (50°-90°F)
Außentemperatur	18°-43°C (64°-109°F)	-7°-24°C (19°-75°F)	11°-43°C (52°-109°F)
	-7°-43°C (19°-109°F) (Für Modelle mit Niedrigtemperatur-Kühlsystemen)		18°-43°C (64°-109°F)
	18°-54°C (64°-129°F) (Für spezielle Tropenmodelle)		18°-54°C (64°-129°F) (Für spezielle Tropenmodelle)

Um die Leistung Ihres Geräts weiter zu optimieren, treffen Sie die folgenden Maßnahmen:

- Halten Sie Türen und Fenster geschlossen.
- Reduzieren Sie den Energieverbrauch mit den Funktionen TIMER EIN und TIMER AUS.
- Blockieren Sie keine Lufteinlässe oder -auslässe.
- Überprüfen und reinigen Sie die Luftfilter regelmäßig.

Für eine detaillierte Erklärung der einzelnen Funktionen, siehe die **Bedienungsanleitung der Fernbedienung**.

Weitere Funktionen

- **Auto-Neustart**
Wenn das Gerät die Netzspannung verliert, startet es automatisch mit den letzten Einstellungen, sobald die Stromversorgung wiederhergestellt wurde.
- **Anti-Schimmel (manche Modelle)**
Wenn das Gerät in den Betriebsarten KÜHLEN, AUTOMATIK (KÜHLEN) oder TROCKNEN ausgeschaltet wird, arbeitet es bei stark reduzierter Leistung weiter, um das Kondenswasser aufzutrocknen und das Schimmelwachstum zu verhindern.
- **Silky-Cool**
 - Die optimierte Luftauslasskonstruktion vergrößert den Luftströmungswinkel, so dass Sie noch komfortabler kühlen als zuvor.
 - Der vergrößerte Deflektor bläst den Kühlluftstrom nach oben, wodurch ein direkter Luftstrom auf den Körper vermieden wird.
 - Der innovative Luftstromdeflektor mit Tausenden von kleinen Löchern trennt den Luftstrom in tausende kleine und sanfte Luftstrahlen auf. Die Empfindung ist so sanft und angenehm wie kühlende Seide.
- **Energie sparen (nur für Inverter-Modelle)**
Drücken Sie auf die Taste „Gear“ auf der Fernbedienung, um die Energiesparfunktion zu aktivieren. Der Energieverbrauch wird je nach dem von Ihnen vorgewählten Modus reduziert. Siehe die Bedienung der Fernbedienung für weitere Details.

- **Drahtlos-Steuerung (manche Modelle)**
Mit der drahtlosen Steuerung können Sie Ihre Klimaanlage mit Ihrem Mobiltelefon und einer drahtlosen Verbindung steuern.

Für das USB-Gerät müssen die Zugangs-, Austausch- und Wartungsarbeiten von Fachleuten durchgeführt werden.

- **Luftlamellenwinkel Speicherung**
Wenn Sie Ihr Gerät einschalten, wird der zuletzt eingestellte Winkel der Luftlenklamellen automatisch wieder eingestellt.
- **Kältemittel-Leckageerkennung (manche Modelle)**
Bei einem Verlust von Kältemittel zeigt das Innengerät „EC“ an.
- **Erfrischen-Funktion (manche Modelle)**

Die innovative Air-Magic-Technologie eliminiert effektiv Bakterien, Viren, Mikroben und andere schädliche Substanzen und frischt die Luft auf.

Für eine detaillierte Beschreibung der erweiterten Funktionalität Ihres Geräts (wie der TURBO-Modus und die Selbstreinigungsfunktion), konsultieren Sie bitte die **Bedienungsanleitung der Fernbedienung**.

HINWEIS ZU DEN ABBILDUNGEN

Die Abbildungen in dieser Bedienungsanleitung dienen der Erläuterung. Die tatsächliche Form des Innengeräts kann davon etwas abweichen. Die tatsächliche Form ist maßgebend.

• Einstellen des Luftstromwinkels

Einstellen des vertikalen Luftstromwinkels

Verwenden Sie bei eingeschaltetem Gerät die Taste **SWING (vertikaler Luftstrom)**, um die Richtung des Luftstroms einzustellen.

1. Drücken Sie die Taste **SWING (vertikaler Luftstrom)** auf der Fernbedienung einmal, um die Luftlenklamellen zu aktivieren. Mit jedem Druck auf die Taste, ändert sich der Winkel der Luftlenklamellen um 6°. Drücken Sie so lange auf die Taste, bis die gewünschte Stellung erreicht ist.
2. Um die Lamellen automatisch auf und ab oszillieren zu lassen, drücken Sie die Taste **SWING (vertikaler Luftstrom)** 3 Sekunden lang. Um das Oszillieren auszuschalten, neuerlich drücken. (siehe **Abb.A**)

Abb. A



Abb. B

Einstellen des horizontalen Luftstromwinkels

Verwenden Sie bei eingeschaltetem Gerät die Taste **SWING (horizontaler Luftstrom)**, um die Richtung des Luftstroms einzustellen.

1. Drücken Sie die Taste **SWING (horizontaler Luftstrom)** auf der Fernbedienung einmal, um die Luftlenklamellen zu aktivieren. Mit jedem Druck auf die Taste, ändert sich der Winkel der Luftlenklamellen um 6°. Drücken Sie so lange auf die Taste, bis die gewünschte Stellung erreicht ist.
2. Um die Lamellen automatisch von rechts nach links und zurück oszillieren zu lassen, drücken Sie die Taste **SWING (horizontaler Luftstrom)** 3 Sekunden lang. Um das Oszillieren auszuschalten, neuerlich drücken. (siehe **Abb.B**)

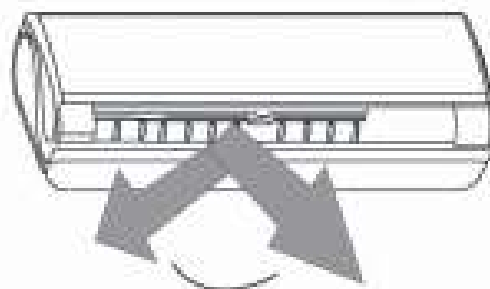
! VORSICHT

Halten Sie Ihre Finger von den Ansaug- und Ausblasöffnungen des Geräts fern. Der Hochgeschwindigkeitsventilator im Gerät kann Verletzungen verursachen.

HINWEIS ZU DEN LUFTLENKLAMELLEN

Bewegen Sie die Luftlenklamellen nicht per Hand. Sonst verlieren die Lamellen ihre Synchronisation. Wenn dies geschieht, schalten Sie das Gerät aus und ziehen Sie den Netzstecker für mehrere Sekunden, dann starten Sie das Gerät neu. Dies stellt die Luftlenklamellen zurück.

• Silky-Cool Betrieb

Drücken Sie die Taste **Silky** auf der Fernbedienung, um den Silky-Cool Betrieb zu aktivieren. Das Klimagerät wird den Winkel der Luftlenklamellen automatisch auf Grundlage der Raumtemperatur und der Luftfeuchtigkeit anpassen. Es gibt vier verschiedene Betriebszustände, siehe **Abb. C1**, **Abb. C2**, **Abb. C3** und **Abb. C4**.



Abb. C1



Abb. C2

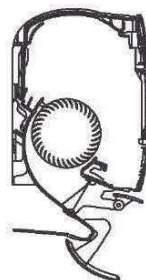

Abb. C3

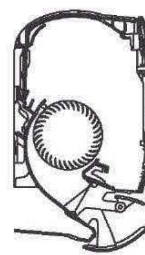

Abb. C4

- **Schlafen-Modus**

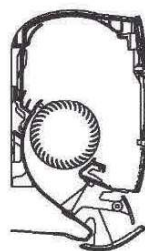
Die SCHLAFEN-Funktion wird verwendet, um den Energieverbrauch während Sie schlafen zu senken (und Sie nicht die gleichen Temperatureinstellungen benötigen). Diese Funktion kann nur über die Fernbedienung gewählt werden.

Drücken Sie die Taste **SLEEP** wenn Sie zu Bett gehen. In der Betriebsart KÜHLEN erhöht das Gerät die eingestellte Temperatur nach einer Stunde um 1°C (2°F) und nach einer weiteren Stunde noch einmal um 1°C (2°F). In der Betriebsart HEIZEN senkt das Gerät die eingestellte Temperatur nach einer Stunde um 1°C (2°F) ab und nach einer weiteren Stunde noch einmal um 1°C (2°F). Und die Ventilatorgeschwindigkeit wird auf niedrig gestellt.

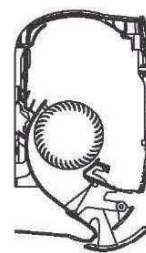
Die neuen Temperaturwerte werden für 6 Stunden aufrecht erhalten, dann wird die Schlafen-Funktion beendet, das Gerät nimmt die ursprüngliche Betriebsart wieder auf, aber die Temperatur wird nicht verändert.

Hinweis: Die SCHLAFEN-Funktion steht in den Betriebsarten VENTILATOR oder TROCKNEN nicht zur Verfügung.

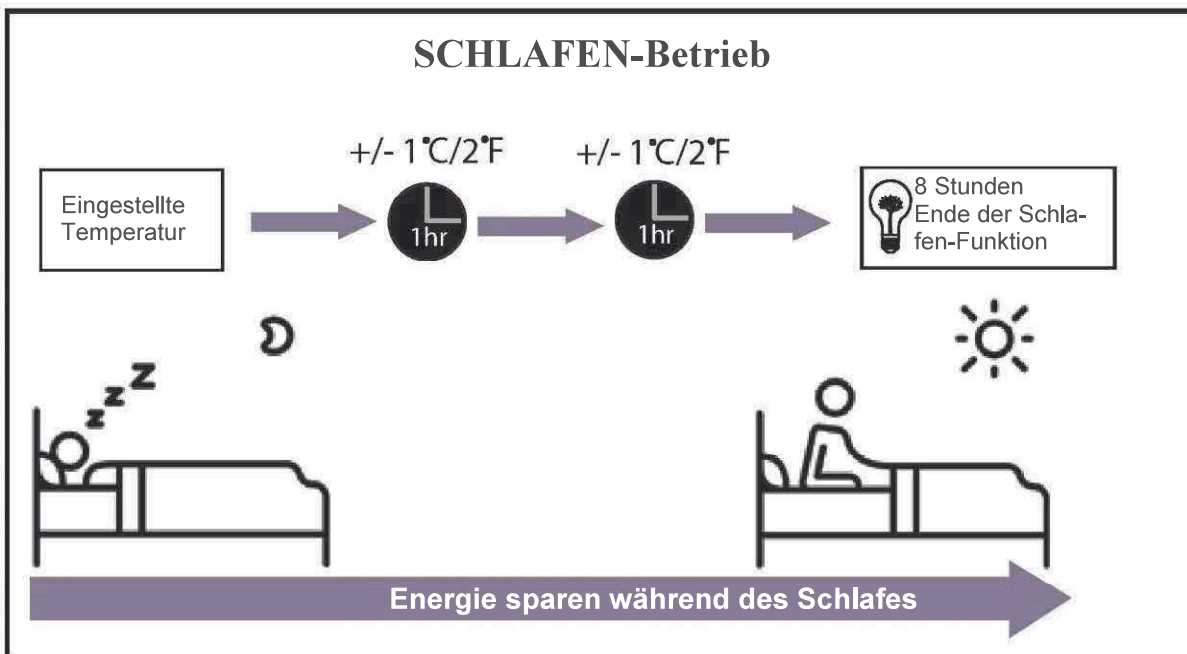

Wie Sie Ihr Gerät ohne Fernbedienung betreiben

Sollte Ihre Fernbedienung einmal nicht funktionieren, können Sie das Gerät auch über die Taste **MANUELLE STEUERUNG** am Innengerät bedienen. Beachten Sie, dass der manuelle Betrieb keine langfristige Lösung ist und die Bedienung Ihres Geräts mit Fernbedienung dringend empfohlen wird.

VOR DER MANUELLEN BEDIENUNG

Das Klimagerät muss vor dem manuellen Betrieb ausgeschaltet werden.

Um Ihr Gerät manuell zu betreiben:

1. Heben Sie die Frontblende des Innengeräts bis zum Einrasten an. Verwenden Sie die Stützstäbe, um die Blende abzustützen.
2. Finden Sie die **Taste zur MANUELLEN STEUERUNG** auf der rechten Seite des Gehäuses der Anzeige.
3. Drücken Sie die **Taste der MANUELLEN STEUERUNG** einmal, um den ERZWUNGENEN AUTOMATIK-MODUS zu aktivieren.
4. Drücken Sie die **Taste der MANUELLEN STEUERUNG** noch einmal, um den ERZWUNGENEN KÜHLEN-MODUS zu aktivieren.
5. Drücken Sie die **Taste der MANUELLEN STEUERUNG** ein drittes Mal, um das Gerät auszuschalten.
6. Lösen Sie die Stützstäbe und schließen Sie die Frontblende.

! VORSICHT

Die Taste für die manuelle Steuerung ist nur für Testzwecke und den Notbetrieb gedacht. Verwenden Sie diese Funktion nur dann, wenn die Fernbedienung verloren gegangen ist und es absolut notwendig ist. Um den normalen Betrieb wieder aufzunehmen, verwenden Sie die Fernbedienung, um das Gerät zu aktivieren.

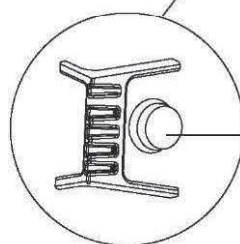
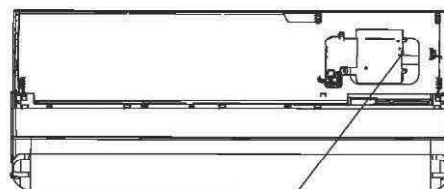
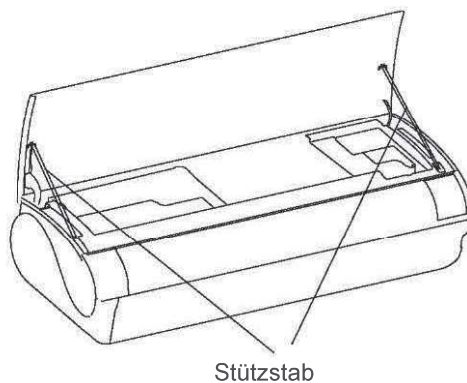

Taste zur manuellen Steuerung

Reinigen des Innengeräts

VOR REINIGUNGS- ODER WARTUNGSARBEITEN

SCHALTEN SIE DAS KLIMAGERÄT AUS UND ZIEHEN SIE DEN NETZSTECKER, BEVOR SIE REINIGUNGS- ODER WARTUNGSARBEITEN DURCHFÜHREN.

VORSICHT

Reinigen Sie das Gerät nur mit einem weichen, trockenen Tuch. Wenn das Gerät besonders stark verschmutzt ist, können Sie es mit einem feuchten Tuch reinigen.

- **Verwenden Sie keine** Chemikalien, um das Gerät zu reinigen
- **Verwenden Sie keinesfalls** Benzin, Farbverdünnung, Scheuermittel oder andere Lösungsmittel, um das Gerät zu reinigen. Das kann dazu führen, dass die Kunststoffoberfläche bricht oder sich verformt.
- **Verwenden Sie kein** Wasser mit mehr als 40°C (104°F), um die Frontblende zu reinigen. Dies kann dazu führen, dass sich die Blende verformt oder verfärbt.

Reinigung des Luftfilters

Ein verlegter Luftfilter kann die Kühlleistung Ihres Geräts reduzieren und auch Ihrer Gesundheit schaden. Reinigen Sie den Luftfilter alle zwei Wochen.

1. Öffnen Sie die Frontblende des Innengeräts.
2. Drücken Sie zuerst die Lasche unten am Filter, um Verschluss zu öffnen, heben Sie ihn an und ziehen Sie ihn zu sich.
3. Nehmen Sie die Filter heraus.
4. Wenn Ihr Filter über einen kleinen Lufterfrischungsfilter verfügt, lösen Sie ihn vom größeren Filter ab. Reinigen Sie diesen Lufterfrischungsfilter mit einem Handstaubsauger.
5. Reinigen Sie den großen Luftfilter mit warmem Seifenwasser. Verwenden Sie nur ein mildes Waschmittel.

6. Spülen Sie den Filter mit frischem Wasser und schütteln Sie überschüssiges Wasser ab.
7. Trocknen Sie den Filter an einem kühlen, trockenen Ort und geschützt vor direktem Sonnenlicht.
8. Nach dem Trocknen den Luftauffrischungsfiler wieder in den größeren Filter einclippen und in das Innengerät schieben.
9. Schließen Sie die Frontblende des Innengeräts.

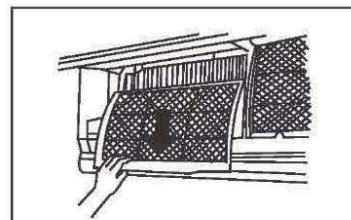
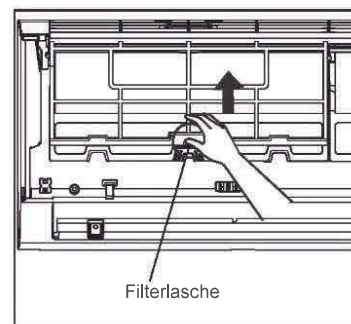

VORSICHT

Warten Sie zumindest 10 Minuten ab dem Ausschalten des Geräts, bevor Sie den Luftauffrischungsfiler (Plasma) berühren.

! VORSICHT

- Bevor Sie den Filter wechseln und reinigen, schalten Sie das Gerät aus und ziehen Sie den Netzstecker.
- Wenn Sie den Filter tauschen, berühren Sie keine Metallteile im Gerät. Sie können sich an den scharfkantigen Teilen schneiden.
- Verwenden Sie kein Wasser, um den Innenraum des Geräts zu reinigen. Dies kann die Isolierung zerstören und einen elektrischen Schlag verursachen.
- Setzen Sie den Filter beim Trocknen keinem direkten Sonnenlicht aus. Dadurch kann der Filter schrumpfen.

Luftfilter Erinnerung (Optional)

Erinnerung zum Reinigen des Luftfilters

Nach 240 Betriebsstunden blinkt „CL“ auf der Anzeige des Innengeräts. Dies ist eine Erinnerung, Ihren Luftfilter zu reinigen. Nach 15 Sekunden kehrt das Gerät zur vorherigen Anzeige zurück.

Um die Erinnerungsfunktion zurückzusetzen, drücken Sie die Taste **LED** auf Ihrer Fernbedienung 4 Mal, oder drücken Sie den Knopf **MANUELLE STEUERUNG** 3 Mal. Wenn Sie die Erinnerung nicht zurücksetzen, wird beim Einschalten des Geräts weiterhin „CL“ angezeigt.

Erinnerung zum Austausch des Luftfilters

Nach 2.880 Betriebsstunden blinkt „nF“ auf der Anzeige des Innengeräts. Dies ist eine Erinnerung, Ihren Luftfilter auszuwechseln. Nach 15 Sekunden kehrt das Gerät zur vorherigen Anzeige zurück.

Um die Erinnerungsfunktion zurückzusetzen, drücken Sie die Taste **LED** auf Ihrer Fernbedienung 4 Mal, oder drücken Sie den Knopf **MANUELLE STEUERUNG** 3 Mal. Wenn Sie die Erinnerung nicht zurücksetzen, wird beim Einschalten des Geräts weiterhin „nF“ angezeigt.

! VORSICHT

- Jede Wartung und Reinigung des Außengeräts sollte von einem autorisierten Fachhändler oder einem zugelassenen Servicebetrieb durchgeführt werden.
- Reparaturen am Gerät sollten von einem autorisierten Händler oder einem lizenzierten Diensteanbieter durchgeführt werden.

Wartung - Längere Zeit der Nichtbenutzung

Wenn Sie Ihr Klimagerät für einen längeren Zeitraum nicht verwenden möchten, gehen Sie wie folgt vor:

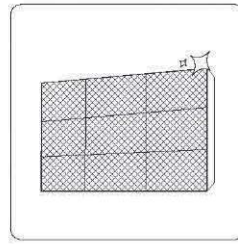

Reinigen Sie alle Filter

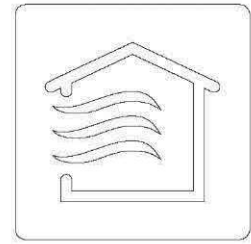

Schalten Sie die Betriebsart VENTILATOR ein, bis das Gerät vollständig aufgetrocknet ist

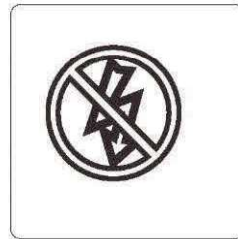

Schalten Sie das Gerät aus und trennen Sie es vom Netz

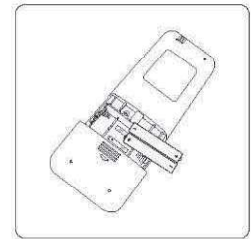

Nehmen Sie die Batterien aus der Fernbedienung heraus

Wartung - Vorsaisonüberprüfung

Nach langer Zeit der Nichtbenutzung oder vor Beginn der Saison, gehen Sie wie folgt vor:

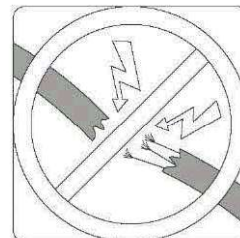

Prüfen Sie die Kabel auf Beschädigungen

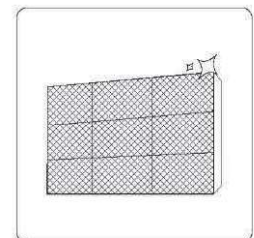

Reinigen Sie alle Filter



Auf Dichtheit prüfen

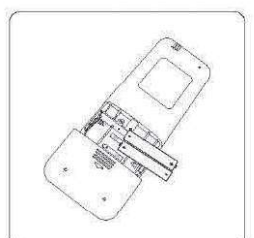

Tauschen Sie die Batterien aus

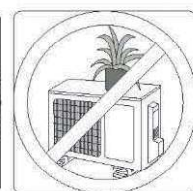
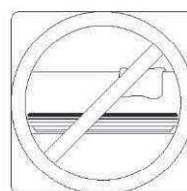

Stellen Sie sicher, dass keine Lufteinlass- und Luftaustrittsöffnungen blockiert sind

! SICHERHEITSHINWEISE

Wenn IRGEND EINE der folgenden Situationen auftritt, schalten Sie Ihr Gerät sofort aus!

- Das Netzkabel ist beschädigt oder unnatürlich warm
- Sie bemerken einen Brandgeruch
- Das Gerät macht laute oder ungewöhnliche Geräusche
- Eine Schmelzsicherung brennt durch oder der Sicherungsautomat fällt häufig
- Wasser oder irgendwelche Gegenstände sind in das Gerät eingedrungen

VERSUCHEN SIE NICHT, DIE STÖRUNG SELBST ZU BEHEBEN! KONTAKTIEREN SIE UNVERZÜGLICH DEN AUTORISIERTEN SERVICEBETRIEB!

Häufige Probleme

Die folgenden Probleme sind keine Fehlfunktionen und bedürfen in den meisten Situationen keiner Reparatur.

Problem	Mögliche Ursachen
Das Gerät schaltet sich nicht ein, wenn Sie die Taste ON/OFF drücken	Das Gerät verfügt über eine 3 minütige Schutzfunktion, die es vor einer Überlastung schützt. Das Gerät kann nach dem Ausschalten drei Minuten lang nicht wieder eingeschaltet werden.
Das Gerät wechselt vom Kühlen in den Heizbetrieb	Das Gerät kann seine Einstellungen verändern, um das gebildete Eis wieder abzutauen. Wenn die Temperatur angestiegen ist, wechselt das Gerät wieder in den ursprünglichen Betriebsmodus.
Wechsel in den Ventilatorbetrieb	Wenn die voreingestellte Temperatur erreicht ist, schaltet das Gerät den Kompressor ab. Das Gerät nimmt den Betrieb wieder auf, wenn sich die Temperatur wieder verändert.
Weißer Nebel tritt aus dem Innengerät aus	In feuchten Gegenden kann eine große Differenz zwischen Raum- und Austrittstemperatur verursachen, dass ein weißer Nebel gebildet wird.
Weißer Nebel tritt sowohl aus dem Außengerät als auch aus dem Innengerät aus	Wenn das Gerät nach dem Abtauprozess wieder in die Betriebsart Heizen wechselt, kann aufgrund der erzeugten Feuchtigkeit beim Abtauen weißer Nebel entstehen.

Problem	Mögliche Ursachen 1
Das Innengerät macht Geräusche	Ein Strömungsrauschen der Luft kann auftreten, wenn die Luftlenklamellen ihre Position zurücksetzen.
	Ein quietschendes Geräusch kann auftreten, nachdem das Gerät im Heizmodus betrieben wurde aufgrund der sich ausdehnenden und zusammenziehenden Kunststoffteile im Gerät.
Sowohl das Innengerät als auch das Außengerät machen Geräusche	Ein leises Zischen während des Betriebs: Das ist normal und entsteht, wenn das Kältemittel durch das Innen- und Außengerät strömt.
	Ein leises Zischen, wenn das System startet, gerade ausgeschaltet wurde oder beim Abtauen ist: Dieses Geräusch ist normal und wird verursacht, wenn das Kältemittel stoppt oder die Strömungsrichtung ändert.
	Quietschendes Geräusch: Normale Expansionen und Kontraktionen von Kunststoff- und Metallteilen aufgrund von Temperaturveränderungen im Betrieb können quietschende Geräusche verursachen.
Das Außengerät macht Geräusche	Das Gerät macht unterschiedliche Geräusche in den verschiedenen Betriebszuständen.
Staub tritt beim Außen- oder Innengerät aus	Im Gerät kann sich Staub ansammeln, wenn es längere Zeit nicht in Betrieb war und dann eingeschaltet wird. Das kann durch Abdecken des Geräts während langer Stillstandszeiten verringert werden.
Das Gerät gibt einen unangenehmen Geruch ab	Das Gerät kann Gerüche aus der Umgebung aufnehmen (wie Möbel- oder Küchengerüche, Zigarettenrauch etc.), die dann im Betrieb wieder abgegeben werden.
	Im Filter des Geräts hat sich Schimmel gebildet und sollte gereinigt werden.
Der Ventilator des Außengeräts arbeitet nicht	Im Betrieb wird die Ventilatorgeschwindigkeit geregelt, um den Betrieb des Produkts zu optimieren.
Der Betrieb ist unberechenbar oder unvorhersehbar	Interferenzen durch Mobiltelefonsender und Remote-Booster können zu Funktionsstörungen des Gerätes führen. In diesem Fall versuchen Sie Folgendes: <ul style="list-style-type: none"> • Trennen Sie die Stromversorgung und schalten Sie sie wieder an. • Drücken Sie die Taste ON/OFF auf der Fernbedienung, um den Betrieb neu zu starten.

HINWEIS: Wenn das Problem weiterhin besteht, wenden Sie sich bitte an einen örtlichen Händler oder Ihr nächstgelegenes Kundendienstzentrum. Geben Sie ihnen eine detaillierte Beschreibung der Gerätestörung sowie Ihre Modellnummer.

Fehlerbehebung

Wenn Probleme auftreten, überprüfen Sie bitte die folgenden Punkte, bevor Sie eine Reparaturfirma kontaktieren.

Problem	Mögliche Ursachen	Lösung
Schlechte Kühlleistung	Die Temperaturvorgabe könnte höher als die Raumtemperatur sein	Stellen Sie die Temperatur tiefer ein
	Der Wärmetauscher der Innen- oder Außeneinheit ist verschmutzt	Reinigen Sie den betroffenen Wärmetauscher
	Der Luftfilter ist verschmutzt	Entfernen Sie den Filter und reinigen Sie ihn gemäß den Anweisungen
	Der Lufteintritt oder -austritt eines der beiden Geräte ist blockiert	Schalten Sie das Gerät aus, entfernen Sie das Hindernis und schalten Sie es wieder ein
	Türen oder Fenster sind offen	Achten Sie darauf, dass alle Türen und Fenster während des Betriebs geschlossen sind
	Übermäßige Hitze wird durch die Sonneneinstrahlung erzeugt	Schließen Sie Fenster und Vorhänge während der Zeiten hoher Hitze oder starker Sonneneinstrahlung
	Zu viele Wärmequellen befinden sich im Raum (Menschen, Computer, Elektronik etc.)	Reduzieren Sie die Wärmequellen
	Fehlendes Kältemittel aufgrund von Leckagen oder langen Betrieb	Suchen Sie nach Lecks, dichten Sie gegebenenfalls die Leitungen ein und füllen Sie das Kältemittel auf
	Die RUHE-Funktion ist aktiviert (optionale Funktion)	Die RUHE-Funktion kann die Leistung des Geräts durch Verringerung der Betriebsfrequenz verringern. Schalten Sie die RUHE-Funktion aus.

Problem	Mögliche Ursachen	Lösung
Das Gerät arbeitet nicht	Keine Netzspannung	Warten Sie, bis die Stromversorgung wiederhergestellt ist
	Die Stromversorgung ist abgestellt	Schalten Sie die Stromversorgung wieder ein
	Eine Sicherung ist gefallen	Tauschen Sie die Sicherung aus oder schalten Sie den Sicherungsautomaten wieder ein
	Die Batterien der Fernbedienung sind leer	Tauschen Sie die Batterien aus
	Die 3 Minuten Schutzfunktion ist aktiv	Warten Sie drei Minuten bevor Sie das Gerät wieder einschalten
	Der Timer ist aktiviert	Schalten Sie den Timer aus
Das Gerät startet und stoppt häufig	Es ist zu viel oder zu wenig Kältemittel im System	Auf Lecks prüfen und das Kältemittel im System erneuern.
	Inkompressibles Gas oder Feuchtigkeit ist in das System eingedrungen.	Entleeren Sie das Kühlsystem und füllen Sie es mit Kältemittel neu auf
	Der Kompressor ist defekt	Tauschen Sie den Kompressor
	Die Netzspannung ist zu hoch oder zu niedrig	Installieren Sie ein Spannungsregler, um die Spannung zu regulieren
Schlechte Heizleistung	Die Außentemperatur ist extrem niedrig	Setzen Sie zusätzliche Heizgeräte ein
	Kalte Luft tritt durch Türen und Fenster ein	Achten Sie darauf, dass alle Türen und Fenster während des Betriebs geschlossen sind
	Fehlendes Kältemittel aufgrund von Leckagen oder langen Betrieb	Suchen Sie nach Lecks, dichten Sie gegebenenfalls die Leitungen ein und füllen Sie das Kältemittel auf
Die Leuchtanzeigen blinken dauernd	Das Gerät kann den Betrieb stoppen oder weiterhin laufen. Wenn die Leuchtanzeigen blinken oder Fehlercodes angezeigt werden, warten Sie etwa 10 Minuten. Das Problem kann sich selbst beheben.	
Ein Fehlercode wird auf der Anzeige des Innengeräts angezeigt:	Wenn nicht, trennen Sie die Stromversorgung und schalten Sie sie dann wieder ein. Schalten Sie das Gerät ein.	
<ul style="list-style-type: none"> • E0, E1, E2... • P1, P2, P3... • F1, F2, F3... 	Wenn das Problem weiterhin besteht, ziehen Sie den Netzstecker und wenden Sie sich bitte an Ihr nächstgelegenes Kundendienstzentrum.	

HINWEIS: Wenn das Problem nach den oben beschriebenen Überprüfungen und Lösungsmöglichkeiten weiterhin besteht, schalten Sie Ihr Gerät sofort aus und setzen mit einem autorisierten Kundendienst in Verbindung.

Dieses Gerät enthält Kältemittel und andere potentiell gefährliche Stoffe. Bei der Entsorgung dieses Geräts erfordert das Gesetz eine gesonderte Sammlung und besondere Behandlung. **Entsorgen Sie dieses Produkt nicht** über den unsortierten Hausmüll.

Wenn Sie dieses Gerät entsorgen, haben Sie die folgenden Möglichkeiten:

- Entsorgen Sie das Gerät in der dafür vorgesehenen kommunalen Sammelstelle für Elektrogeräte.
- Wenn Sie ein neues Gerät kaufen, nimmt der Einzelhändler ihr Altgerät kostenlos zurück.
- Der Hersteller nimmt ihr Altgerät kostenlos zurück.
- Verkaufen Sie das Gerät an einen zertifizierten Altmetallhändler.

Besonderer Hinweis

Die Entsorgung dieses Gerätes im Wald oder in der freien Natur gefährdet Ihre Gesundheit und ist für die Umwelt schädlich. Gefährliche Stoffe können ins Grundwasser und in die Nahrungskette gelangen.



Das Design und die Spezifikationen können im Sinne der Produktentwicklung ohne Ankündigung verändert werden. Kontaktieren Sie die Verkaufsstelle oder den Hersteller für weitere Details.