

# **KLIMAANLAGE**

## **ILLUSTRATION DER FERNBEDIENUNG**

Konstruktion und Spezifikationen können zur Produktverbesserung ohne vorherige Ankündigung geändert werden. Zu Details fragen Sie den Verkaufsvertreter oder Hersteller.

CR170-RG70A  
16117000000634

Vielen Dank, dass Sie unsere Klimaanlage gekauft haben. Lesen Sie diese Bedienungsanleitung bitte sorgfältig, bevor Sie Ihre Klimaanlage verwenden.

## INHALT

Spezifikationen der Fernbedienung .....	1
Funktion der Tasten .....	2
Anzeigen im LCD .....	6
Wie Sie die Tasten nutzen .....	7
Betriebsarten AUTO/KÜHLEN .....	7
Betriebsarten TROCKNEN/LÜFTEN .....	8
Betriebsart HEIZEN .....	9
Timer-Funktion einstellen .....	9
Umgang mit der Fernbedienung .....	13

### Spezifikationen der Fernbedienung

Modell	RG70A/BGEF, RG70E/BGEF
Nennspannung	3,0V (Trockenbatterien R03/LR03×2)
Signalempfangsbereich	8m
Umgebungsbedingung	-5°C ~ 60°C

### Funktion der Tasten

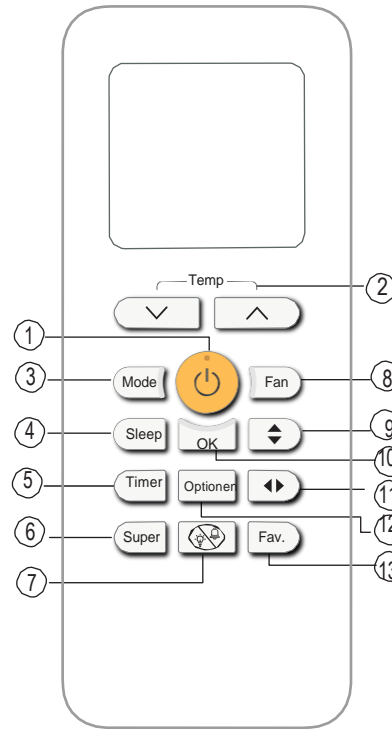

RG70A/BGEF

- 1 EIN/AUS Taste ( ⏻ )**  
Diese Taste schaltet die Klimaanlage EIN und AUS.
  - 2 Taste Temp hoch ( ⬆ )**  
Mit dieser Taste erhöhen Sie die eingestellte Temperatur oder die Stunden der Timer-Einstellung.
- Taste Temp runter ( ⬆ )**  
Mit dieser Taste verringern Sie die eingestellte Temperatur oder die Stunden der Timer-Einstellung.

#### HINWEIS:

- Wenn die Klimaanlage im Heizbetrieb mit einer eingestellten Temperatur von 17°C ist, drücken Sie **⬆** fortlaufend zweimal, um das Heizen auf 8 Grad einzuschalten. Die Anzeige der Inneneinheit zeigt "FP".

#### **3 Mode-Taste**

Mit dieser Taste ändern Sie die Betriebsart der Klimaanlage in nachstehender Reihenfolge:

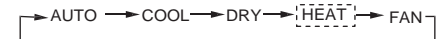

**HINWEIS:** Bitte wählen Sie nicht die Betriebsart HEIZEN, falls Sie ein Nur-Kühl-Modell gekauft haben. Der Heizbetrieb wird vom Nur-Kühl-Modell nicht unterstützt.

#### **4 Sleep-Taste (nur bei RG70A/BGEF)**

Dient zum Ein-/Ausschalten des Schlaf-Modus. Er kann die angenehmste Temperatur einhalten und Energie sparen. Diese Funktion ist nur in den Betriebsarten KÜHLEN, HEIZEN und AUTO verfügbar. Für Details sehen Sie beim Schlaf-Betrieb in der BEDIENUNGSANLEITUNG nach.

#### **ECO-Taste (nur bei RG70E/BGEF)**

Dient zum Wechsel in den Energiesparbetrieb. Wenn Sie diese Taste im Kühlbetrieb drücken, wird zum Energiesparen die Temperatur automatisch auf 24°C angepasst und die Lüftergeschwindigkeit auf Auto geschaltet (sofern die eingestellte Temperatur geringer als 24°C ist). Falls die eingestellte Temperatur zwischen 24°C und 30°C liegt, ändert die ECO-Taste die Lüftergeschwindigkeit auf Auto und lässt die eingestellte Temperatur unverändert.

## Funktion der Tasten

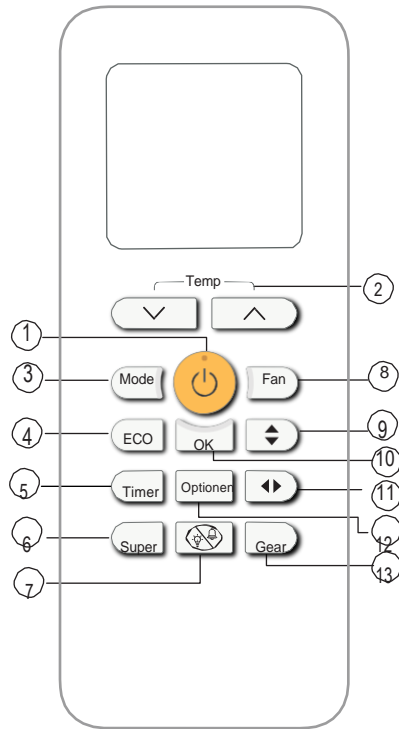

RG70E/BGEF

### HINWEIS:

- Durch Drücken der SLEEP-Taste, eine Änderung der Betriebsart oder eine Temperatureinstellung auf weniger als 24°C wird der ECO-Betrieb beendet.
- Im ECO-Betrieb sollte die Temperatur auf 24°C oder mehr eingestellt sein. Das kann zu unzureichender Kühlung führen. Falls Ihnen das unangenehm ist, drücken Sie die ECO-Taste erneut, um diese Betriebsart zu beenden.

### 5 Timer-Taste

Mit dieser Taste starten Sie die Zeitabfolge Auto-on / Auto-off.

### 6 Super-Taste

- Durch Drücken dieser Taste im Kühlbetrieb wird die eingestellte Temperatur auf 17°C geändert, die Lüftergeschwindigkeit schaltet auf hoch und sorgt für schnellere Kühlung.
- Durch Drücken dieser Taste im Heizbetrieb, wird die Temperatur auf 30°C eingestellt, die Lüftergeschwindigkeit schaltet hoch und beschleunigt das Heizen.

### HINWEIS:

- Diese Funktion gibt es nicht in den Betriebsarten AUTO, TROCKNEN, LÜFTEN, Selbsteinigung und Komfort.
- Drücken Sie die Taste MODE, FAN, SLEEP oder ECO, um die Super-Funktion zu beenden.

### 7 Taste Nicht stören ( )

Mit dieser Taste schalten Sie die Anzeige des Innendisplays sowie den Summer der Klimaanlage ab und ändern die Lüftergeschwindigkeit auf gering, um eine angenehme und ruhige Umgebung zu erzielen. Zum Beenden dieser Funktion drücken Sie erneut darauf. Im Modus Nicht stören leuchtet die Anzeige während der Einstellung von Betriebsart, Temperatur oder Lüftergeschwindigkeit usw. 10 Sekunden lang.

### 8 Fan-Taste

Damit wählen Sie die Lüftergeschwindigkeit in 4 Stufen aus:

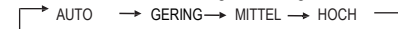

### HINWEIS :

- In den Betriebsarten AUTO und TROCKNEN können Sie die Lüftergeschwindigkeit nicht ändern.
- Halten Sie diese Taste mindestens 2 Sekunden lang gedrückt, um den Still-Modus zu aktivieren oder zu beenden. Durch den langsamen Betrieb des Kompressors, kann die Kühl- oder Heizleistung unzureichend sein.
- Drücken Sie die Taste Fan, MODE, Sleep, EIN/AUS, ECO oder Gear, um den Still-Modus zu beenden.

## Funktion der Tasten

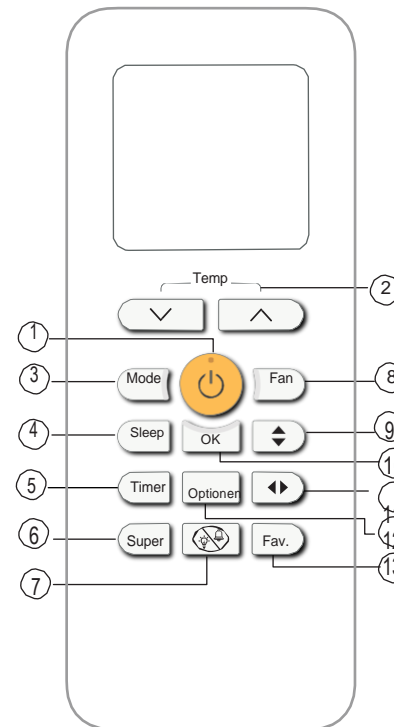

RG70A/BGEF

### 9 Swing <-> Taste

Startet oder beendet die Bewegung der vertikalen Lamellen und stellt die gewünschte Richtung des Luftstroms nach links/rechts ein. Mit jedem Tastendruck ändert sich der Winkel der Lamellen um 6 Grad. Wenn Sie die Taste mehr als 2 Sekunden gedrückt halten, schwenken die Lamellen automatisch auf und ab.

### 10 OK-Taste

Dient zur Bestätigung der optionalen Funktionen.

### 11 Swing <-> Taste

Startet oder beendet die Bewegung der horizontalen Lamellen und stellt die gewünschte Richtung des Luftstroms auf/ab ein. Mit jedem Tastendruck ändert sich der Winkel der Lamellen um 6 Grad. Wenn Sie die Taste mehr als 2 Sekunden gedrückt halten, schwenken die Lamellen automatisch auf und ab.

### 12 Options-Taste

Mit dieser Taste wählen Sie die Betriebsart der Klimaanlage in der nachstehenden Reihenfolge:

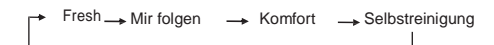

Mit der Optionen-Taste wählen Sie die gewünschte Funktion, das

gewünschte Symbol leuchtet im Anzeigebereich. Dann drücken Sie die Taste OK zur Bestätigung.

### \* FRESH-Funktion ( )

Beim Einschalten der Funktion FRESH wird der Ionisierer/Plasma-Staubfänger (je nach Modell) aktiviert und hilft dabei, Pollen und Verunreinigungen aus der Luft zu entfernen.

### \* Funktion MIR FOLGEN ( )

Wenn die Funktion Mir folgen eingeschaltet ist, zeigt die Anzeige der Fernbedienung die tatsächliche Temperatur an ihrem Ort an. Die Fernbedienung übermittelt dieses Signal alle 3 Minuten an die Klimaanlage, bis Sie die Taste MIR FOLGEN erneut drücken.

### \* Komfort-Funktion ( )

Beim Einschalten der Komfort-Funktion wird die Klimaanlage automatisch auf 23°C eingestellt. Das ist im Lüfterbetrieb nicht möglich.

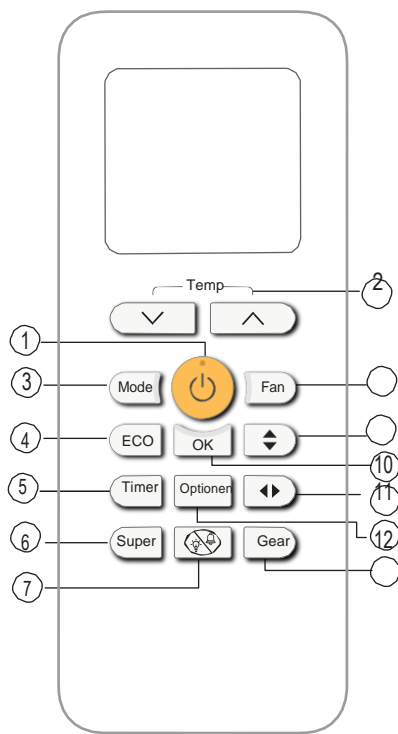

RG70E/BGEF

### \* SELBSTREINIGUNG ( )

Bei der SELBSTREINIGUNG reinigt und trocknet die Klimaanlage den Verdampfer automatisch und hält ihn für den nächsten Einsatz frisch. Das ist nicht möglich im Heiz- und Lüfterbetrieb.

( \* zeigt optionale Funktionen an )

#### Fav-Taste (nur bei RG70A/BGEF)

- Dient zum Abrufen der aktuellen Einstellungen oder zur Fortsetzung der vorigen Einstellungen.
- Beim ersten Einschalten bewirkt ein Drücken der Fav- Taste den Betrieb im AUTO-Modus mit 26°C und der Lüftergeschwindigkeit Auto. Beim
- Drücken dieser Taste bei eingeschalteter Fernbedienung kehrt das System automatisch zu den vorigen Einstellungen zurück einschließlich Betriebsart, Temperaturvorgabe und Lüfter-Geschwindigkeit und Schlaf-Funktion (falls aktiviert).
- Wenn Sie die Taste länger als 2 Sekunden lang gedrückt halten, stellt das System automatisch die aktuellen Einstellungen wieder her einschließlich Betriebsart, Temperatureinstellung Lüftergeschwindigkeit und Schlaffunktion (falls aktiviert).

#### Gear-Taste (nur bei RG70E/BGEF)

- Drücken Sie diese Taste zum Wechsel in den Energiesparmodus in nachstehender Abfolge:
  - 50% (Elektroenergieverbrauch, DR-Modus)
  - ↓ 75% (Elektroenergieverbrauch, DR-Modus)
  - ↳ Vorherige Betriebsart
- Das Ausschalten der Anlage oder der Aufruf von ECO, Schlaf, FP, Super, Still oder Selbstreinigung beendet die Regelungsfunktion des Elektroenergieverbrauchs.

### Anzeigen im LCD

Beim Einschalten der Fernbedienung werden Informationen angezeigt.

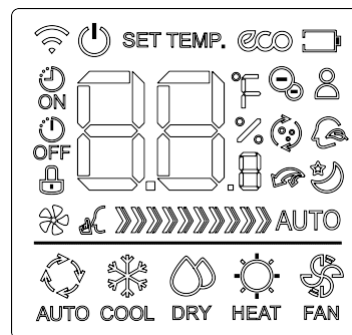









### Betriebsart-Anzeige



-  Wird bei Datenübertragung angezeigt.
-  Wird angezeigt, wenn die Fernbedienung eingeschaltet ist.
-  Wird in der ECO-Betriebsart angezeigt
-  Batterieanzeige (Erkennung leerer Batterien)
-  Wird angezeigt, wenn TIMER EIN eingestellt ist.
-  Wird angezeigt, wenn TIMER AUS eingestellt ist.
-  Ist für diese Anlage nicht verfügbar.
-  Wird bei aktivierter Still-Funktion angezeigt
-  Zeigt die eingestellte Temperatur oder Raumtemperatur oder Zeit bei der TIMER-Einstellung.
-  Zeigt an, dass die Anlage im Modus Mir folgen ist
-  Wird angezeigt, wenn die Funktion Fresh gewählt ist
-  Wird bei der Selbstreinigung angezeigt
-  Wird bei der Komfort-Funktion angezeigt
-  Wird im Schlaf-Modus angezeigt.
-  Wird im Super-Modus angezeigt.

### Anzeige der Lüftergeschwindigkeit

-   Langsam
-   Mittel
-   Schnell
-   AUTO Auto-Lüftergeschwindigkeit

### Hinweis:

Alle in der Abbildung dargestellten Anzeigen dienen nur der klaren Veranschaulichung. Während des echten Betriebs werden nur die jeweiligen Funktionszeichen im Display angezeigt.

### HINWEIS:

- Die Tastengestaltung basiert auf einem typischen Modell und kann bei Ihrem gekauften Modell leicht abweichen. Die tatsächliche Form soll gelten.
- Alle beschriebenen Funktionen werden von der Anlage ausgeführt. Falls die Anlage eine Funktion nicht hat, gibt es keine entsprechende Aktion, die beim Drücken der jeweiligen Taste auf der Fernbedienung ausgeführt wird.
- Falls es größere Unterschiede zwischen der Darstellung der Fernbedienung und der "BEDIENUNGSANLEITUNG" zur funktionalen Beschreibung gibt, soll die Beschreibung der "BEDIENUNGSANLEITUNG" gelten.

## Wie Sie die Tasten nutzen

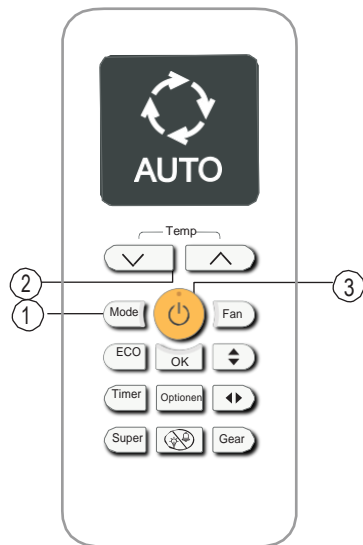

### AUTO-Betrieb

#### TEMPERATUR EINSTELLEN

Der Betriebstemperaturbereich der Anlagen beträgt 17-30°C. Sie können die eingestellte Temperatur in Schritten von 1°C erhöhen oder verringern.

Im **AUTO**-Modus wählt die Anlage automatisch anhand der eingestellten Temperatur zwischen KÜHLEN, LÜFTEN, HEIZEN oder TROCKNEN.

1. Drücken Sie die Taste **MODE**, um Auto zu wählen.
2. Stellen Sie die gewünschte Temperatur mit den Tasten **Temp**  $\nabla$  oder **Temp**  $\wedge$  ein.
3. Drücken Sie zum Start auf die Taste **EIN/AUS**.

**HINWEIS:** Die **LÜFTERGESCHWINDIGKEIT** kann im Auto-Modus nicht eingestellt werden.

### KÜHL-Betrieb

1. Drücken Sie die Taste **MODE**, um **KÜHLEN** zu wählen.
2. Stellen Sie die gewünschte Temperatur ein mit der **Temp**  $\nabla$  oder **Temp**  $\wedge$  Taste.
3. Drücken Sie die Taste **FAN** zur Auswahl der Lüftergeschwindigkeit: AUTO, GERING, MITTEL oder HOCH.
4. Drücken Sie die Taste **EIN/AUS** zum Start der Anlage.

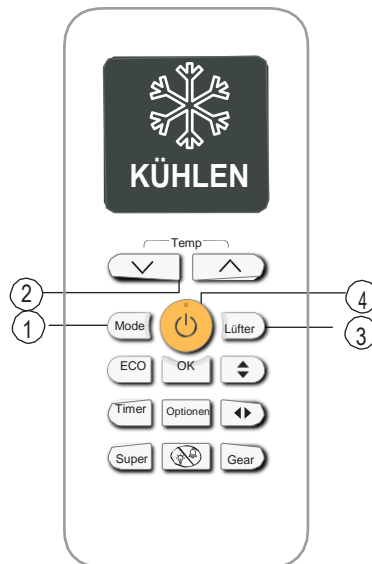

## Wie Sie die Tasten nutzen

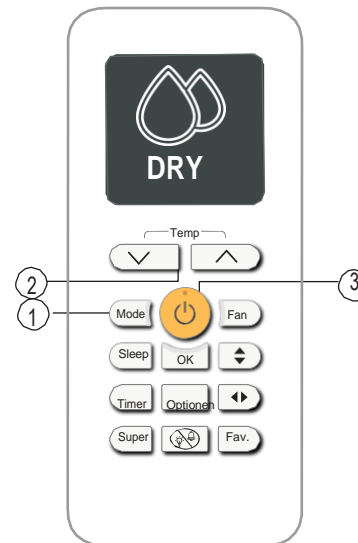

### TROCKNEN (Entfeuchten)

1. Drücken Sie die Taste **MODE**, um **TROCKNEN** zu wählen.
2. Stellen Sie die gewünschte Temperatur mit den Tasten **Temp**  $\nabla$  oder **Temp**  $\wedge$  ein.
3. Drücken Sie zum Start der Anlage auf die Taste **EIN/AUS**.

**HINWEIS:** Die **LÜFTERGESCHWINDIGKEIT** kann beim **TROCKNEN** nicht eingestellt werden.

### LÜFTER-Betrieb

1. Drücken Sie die Taste **MODE**, um den **LÜFTER**-Betrieb zu wählen.
2. Drücken Sie die Taste **FAN** zur Wahl der Lüftergeschwindigkeit: AUTO, GERING, MITTEL oder HOCH.
3. Drücken Sie die Taste **EIN/AUS** zum Start der Anlage.

**HINWEIS:** Im **LÜFTER**-Betrieb können Sie die Temperatur nicht wählen. Daher zeigt das LCD-Display der Fernbedienung die Temperatur nicht an.

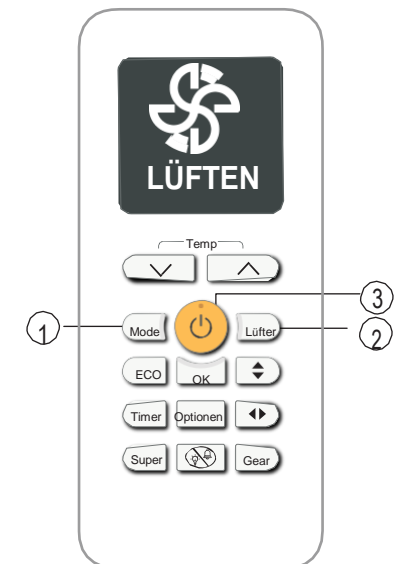

## Wie Sie die Tasten nutzen

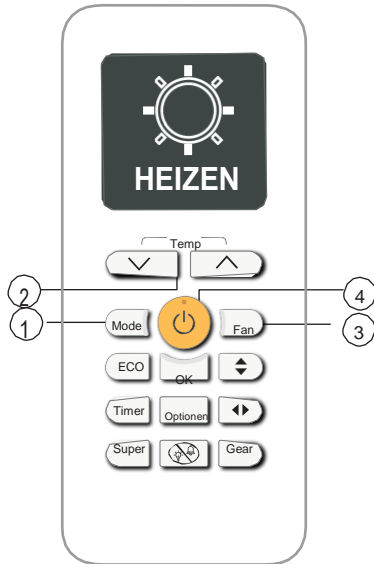

### Betriebsart HEIZEN

1. Drücken Sie die Taste **MODE**, um den **HEIZ**-Betrieb zu wählen.
2. Stellen Sie die gewünschte Temperatur ein mit der **Temp**  $\nabla$  oder **Temp**  $\wedge$  Taste.
3. Drücken Sie die Taste **FAN** zur Auswahl der Lüftergeschwindigkeit: AUTO, GERING, MITTEL oder HOCH.
4. Drücken Sie zum Start der Anlage auf **EIN/AUS**.

**HINWEIS:** Wenn die Außentemperatur fällt, kann die Leistung der HEIZ-Funktion Ihrer Anlage beeinträchtigt werden. In solchen Fällen empfehlen wir, diese Klimaanlage zusammen mit einem anderen Heizgerät zu verwenden.

### Timer-Funktion einstellen

Ihre Klimaanlage hat zwei Timer-Funktionen:

- **TIMER EIN**- stellt die Zeitdauer ein, nach welcher die Anlage automatisch einschaltet.
- **TIMER AUS**- stellt die Zeitdauer ein, nach welcher die Anlage automatisch ausschaltet.

#### Funktion TIMER EIN

Mit der Funktion **TIMER EIN** können Sie einen Zeitraum einstellen, nachdem die Anlage automatisch einschaltet, etwa wenn Sie nach Hause kommen.

1. Drücken Sie die Taste **Timer**, so dass die Timer-Anzeige "ON" angezeigt wird und blinkt. Standardmäßig werden der zuletzt eingestellte Zeitraum und ein "h" (für Stunden) auf dem Display angezeigt.

**Hinweis:** Diese Zahl gibt die Zeitdauer ab der aktuellen Zeit an, wie lange die Anlage laufen soll. Wenn Sie etwa **TIMER EIN** auf 2 Stunden einstellen, " 2,0h " erscheint auf dem Display und die Anlage schaltet nach 2 Stunden ein.

2. Drücken Sie **Temp**  $\nabla$  oder  $\wedge$  zur Einstellung der Zeit, wann die Anlage einschalten soll.
3. Warten Sie 2 Sekunden, bis die Funktion **TIMER EIN** aktiviert ist. Die Digitalanzeige der Fernbedienung kehrt dann zur Anzeige der Temperatur zurück.

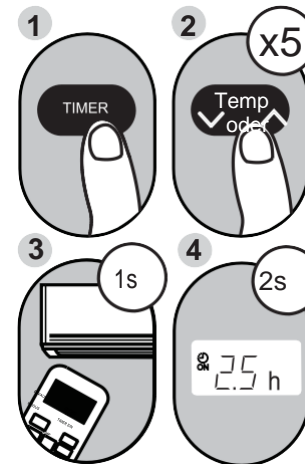

**Beispiel:** Einstellung der Anlage zum Einschalten nach 2,5 Stunden.

#### Funktion TIMER AUS

Mit der Funktion **TIMER AUS** können Sie einen Zeitraum einstellen, nachdem die Anlage automatisch ausgeschaltet wird, etwas wenn Sie aufwachen.

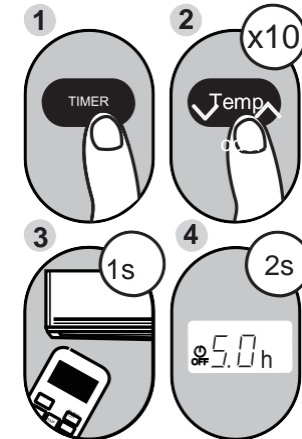

**Beispiel:** Einstellung der Anlage zum Einschalten nach 5 Stunden.

**HINWEIS:** Bei der Einstellung von **TIMER EIN** und **TIMER AUS** bis zu 10 Stunden erhöht sich die Zeit mit jedem Tastendruck um jeweils 30 Minuten. Nach 10 Stunden und bis zu 24 Stunden erhöht sich die Zeit in Stundenschritten. Nach 24 Stunden beginnt der Timer wieder bei Null. Sie können jeder Funktion ausschalten, indem Sie den Timer auf "0,0h" stellen.

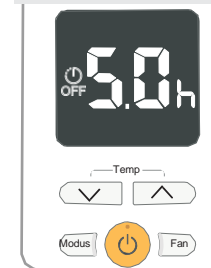

Halten Sie die Tasten **Temp**  $\nabla$  oder  $\wedge$  gedrückt bis zur gewünschten Zeit.

### TIMER EIN und TIMER AUS gleichzeitig einstellen

Beachten Sie, dass sich die eingestellten Zeiträume für beide Funktionen jeweils auf die aktuelle Zeit beziehen. Beispielsweise ist es gerade 13:00 Uhr und die Anlage soll um 19:00 Uhr automatisch einschalten. Dann soll sie 2 Stunden laufen und danach automatisch um 21:00 Uhr abschalten.

Machen Sie Folgendes:

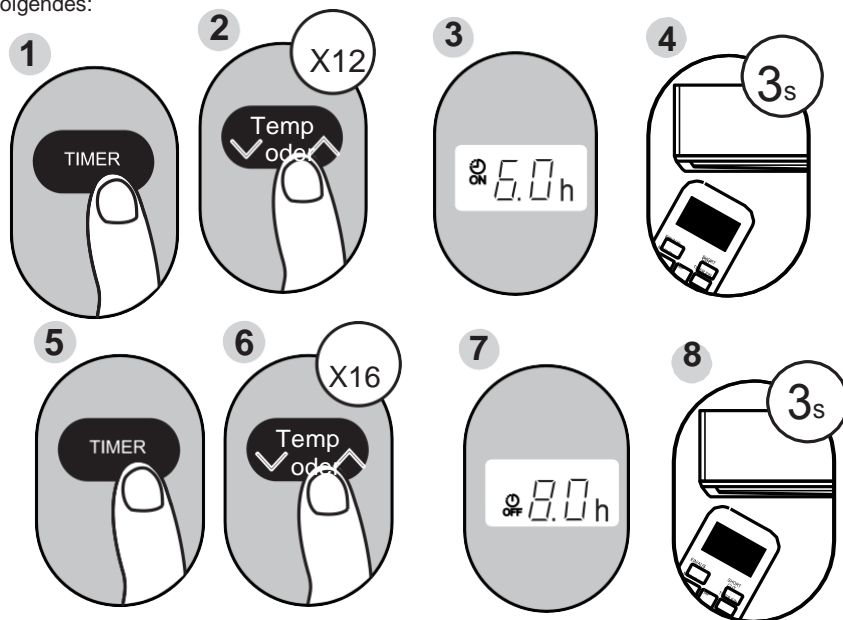

**Beispiel:** Einschalten der Anlage nach 6 Stunden, dann 2 Stunden Betrieb und danach ausschalten (siehe folgende Abbildung)

### Anzeige Ihrer Fernbedienung

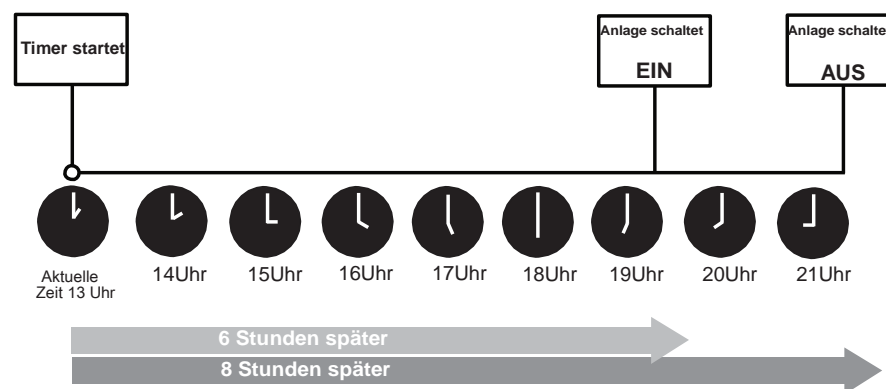
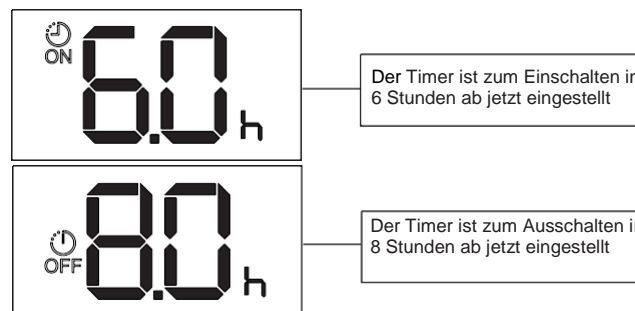

## Umgang mit der Fernbedienung

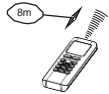
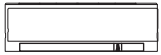

### Ort der Fernbedienung.

- Verwenden Sie die Fernbedienung im Umkreis von 8 Metern von der Anlage und richten sie auf den Empfänger.  
Der Empfang wird mit einem Piepton bestätigt.

#### **VORSICHT**

- Die Klimaanlage funktioniert nicht, wenn Vorhänge, Türen oder andere Dinge die Signale von der Fernbedienung zur Inneneinheit blockieren.
- Lassen Sie keine Flüssigkeiten in die Fernbedienung gelangen. Setzen Sie die Fernbedienung keiner Hitze oder direktem Sonnenlicht aus.
- Falls der Infrarotempfänger der Inneneinheit direkt von der Sonne beschienen wird, funktioniert die Klimaanlage eventuell nicht richtig. Verhindern Sie durch Vorhänge, dass Sonnenlicht direkt auf dem Empfänger fällt.
- Falls andere elektrische Geräte auf die Fernbedienung reagieren, entfernen Sie diese Geräte oder wenden sich an Ihren Händler vor Ort.
- Lassen Sie die Fernbedienung nicht herunterfallen. Gehen Sie sorgsam damit um.
- Stellen Sie keine schweren Dinge auf die Fernbedienung und treten nicht darauf.

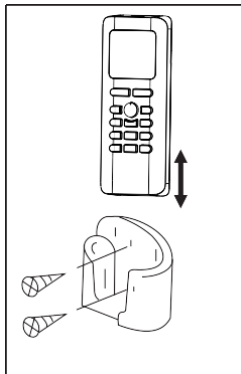

### Halterung der Fernbedienung (optional) verwenden

- Die Fernbedienung kann mittels einer speziellen Halterung an einer Wand oder einem Pfeiler befestigt werden (nicht mitgeliefert, separat erhältlich).
- Prüfen Sie vor der Montage der Fernbedienung, dass die Klimaanlage die Signale korrekt empfängt.
- Montieren Sie die Fernbedienung mit zwei Schrauben.
- Zum Einsetzen oder Entfernen der Fernbedienung schieben Sie sie in der Halterung auf oder ab.

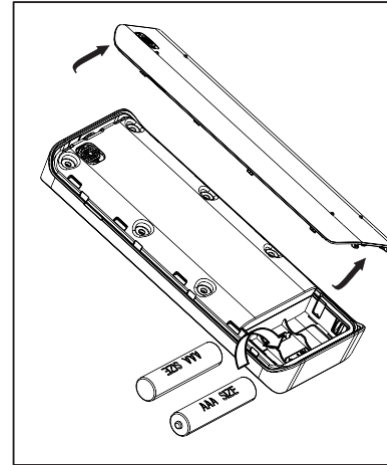

### Batterien ersetzen

Folgende Situationen zeigen leere Batterien an. Ersetzen Sie die alten Batterien durch neue.

- Der Empfangston ertönt nicht bei der Übertragung eines Signals.
- Die Anzeige geht aus.

Die Fernbedienung verwendet zwei Trockenbatterien (R03/LR03X2) im rückseitigen Batteriefach unter der Abdeckung.

- (1) Nehmen Sie die hintere Abdeckung von der Fernbedienung ab.
- (2) Entnehmen Sie die alten Batterien und setzen die neuen Batterien mit der richtigen Polung von (+) und (-) ein.
- (3) Setzen Sie die hintere Abdeckung wieder auf.

**HINWEIS:** Beim Entnehmen der Batterien löscht die Fernbedienung sämtliche Programmierungen. Nach dem Batteriewechsel muss die Fernbedienung neu programmiert werden.

#### **VORSICHT**

- Mischen Sie keine alten und neuen Batterien und keine unterschiedlichen Batterietypen.
- Lassen Sie die Batterien nicht in der Fernbedienung, falls diese 2 oder 3 Monate lang nicht genutzt werden wird.
- Entsorgen Sie Batterien nicht als allgemeinen Hausmüll. Für solchen Müll ist eine getrennte Sammlung zur Aufbereitung nötig.