



# ATMOS

HOLZVERGASERHEIZKESSEL



*Das Beste für Holz...*



# TRADITION UND ERFOLG

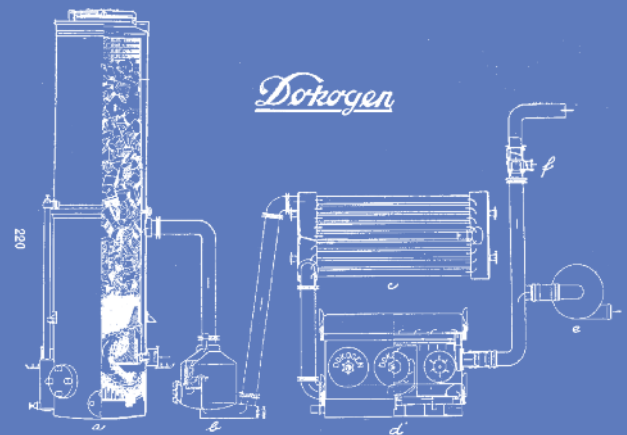

Holzvergaser generator DOKOGEN – 1938

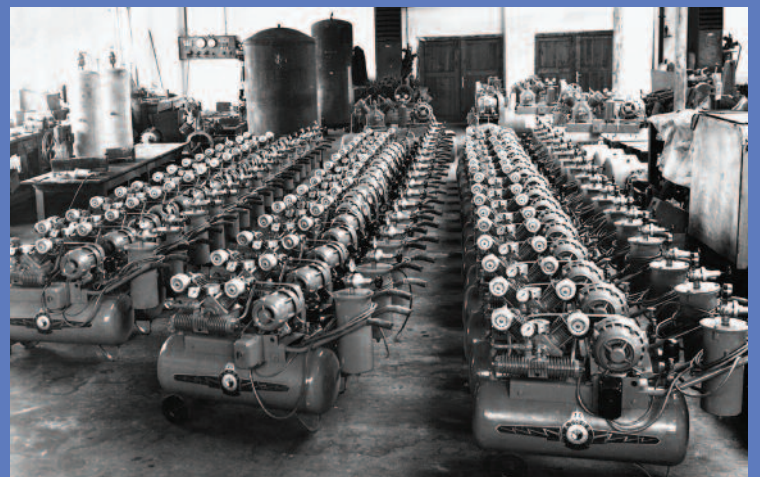

Produktion und Endfertigung von Holzvergaser generator

Kompressorproduktion – 1950



Kompressoren ATMOS – 1945

# QUALITÄT UND ZUVERLÄSSIGKEIT



*Drei Generationen  
der Familie Cankář*

## 2019

## ATMOS 84 Jahre

Die Firma ATMOS ist ein tschechisches Familienunternehmen. Es wurde in der Tschechischen Republik im Jahr **1935 von Jaroslav Cankář sen.** gegründet.

Er hat die ersten Holzgeneratoren für Autos, Traktoren und Schiffe unter der Marke DOKOGEN entwickelt und produziert. Das Prinzip ist dasselbe wie bei den heutigen Kesseln.

Im Jahr 1942 hat die Firma ATMOS mit der Entwicklung angefangen. Ab 1943 begann die Produktion von Kompressoren, die sie in die ganze Welt exportierte.

Im Jahr 1980 wurden erste Holzvergaserkessel auf der Pragothem Messe vorgestellt.

Im Jahr **1991** hat **Jaroslav Cankář jun.** die Firma wieder aufgenommen. Der Aufbau des ersten Betriebes und die intensive Entwicklung neuer Produkte bewirkten, dass die Firma ATMOS heute zu den grössten Herstellern von Vergaserkesseln in Europa zählt.

Bis jetzt wurden 140 Kesseltypen entwickelt. 14 Kessel wurden patentiert. Der erste Kessel „EKONOMIK“ wurde bereits im Jahr 1962 patentiert.

Zur Zeit arbeiten in der Firma 3 Generationen der Familie **Jaroslav Cankář** mit der Zielsetzung hochwertige Technik zu entwickeln und zu produzieren, die die Umwelt schont und Energie spart.

Zur Zeit beträgt die Produktionskapazität bis zu 60 000 Kessel pro Jahr.

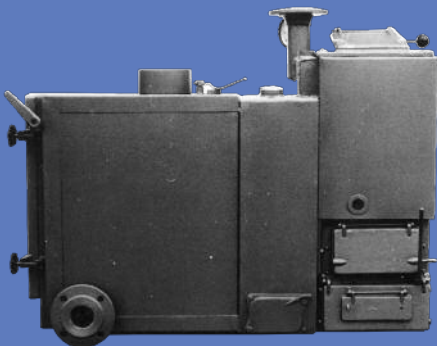

*Kessel EKONOMIK 1960*



*Kessel EKONOMIK 1968*

## WIR PRODUZIEREN HOCHWERTIGE

### VORTEILE DER HOLZVERGASERKESSEL ATMOS

- kompakter und sehr robuster Kesselaufbau – moderne Konstruktion – Generator
- großer Füllraum – für lange Heizintervalle
- leichte, übersichtliche Bedienung und geringer Reinigungsaufwand – perfekte Vergasung
- keramische Brennkammer
- ausgefeilte Holzvergasertechnik ohne Elektronik
- sparsam im Verbrauch durch hohen Wirkungsgrad
- Saugzugventilator mit Schwelgasabsaugung und im Vergleich sehr geringem Stromverbrauch
- variable Türöffnung – links oder rechts gehangen
- große Fülltür – für leichte Handhabung
- garantierte Langlebigkeit
- hervorragende Abgaswerte
- einmaliges Preis-Leistungsverhältnis





# UND ZUVERLÄSSIGE PRODUKTE

## AKTUELLES PRODUKTIONS- PROGRAMM

- Holzvergaserkessel von 15 bis 150 kW
- Vergaserkessel für Kohle und Holz von 18 bis 45 kW
- Pelletskessel von 5 bis 80 kW
- Kombikessel von 15 bis 35 kW  
Holz – Pellet  
Holz – Heizöl  
Braunkohlebriketts – Pellet
- Pelletsbrenner A 25, A 45, A 85 von 4 bis 80 kW



## FUNKTION

Die Vergaserkessel arbeiten wie ein Vergaser-generator. Freigesetzte Verbrennungsgase

werden in der unteren keramischen Verbrennungskammer bei über 1 200 °C verbrannt.

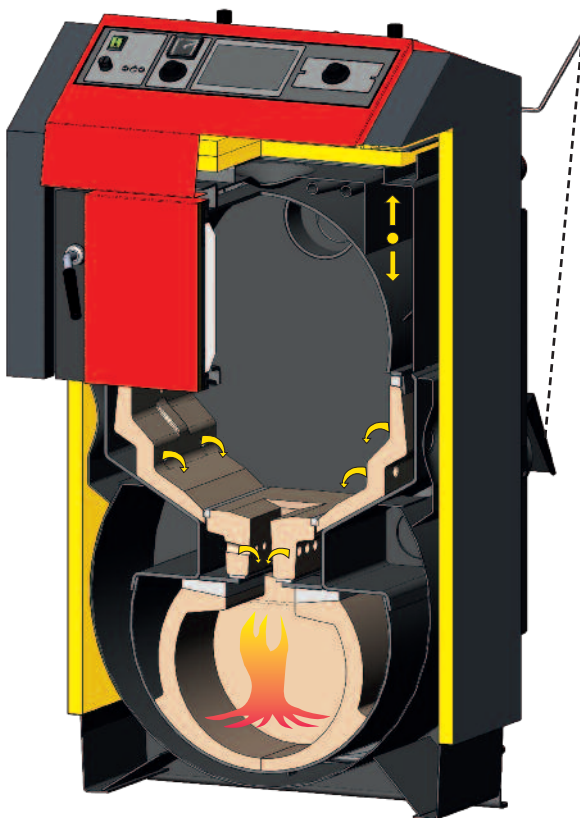

*ATMOS Generator  
GS 15, GS 20, GS 25*

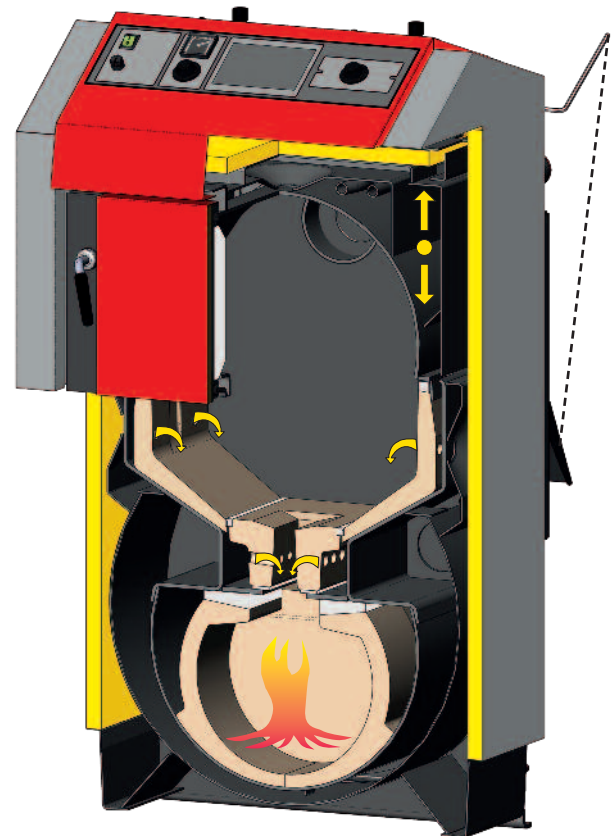

*ATMOS Generator  
GS 32, GS 40*



# SERKESSEL

## LEBENSDAUER

Hochwertiges Stahlmaterial und die ausgeklügelte Technik der Verbrennungssteuerung verhindern die Kondensatbildung und somit

Korrosionsschäden an Kesselwänden und am Kamin.

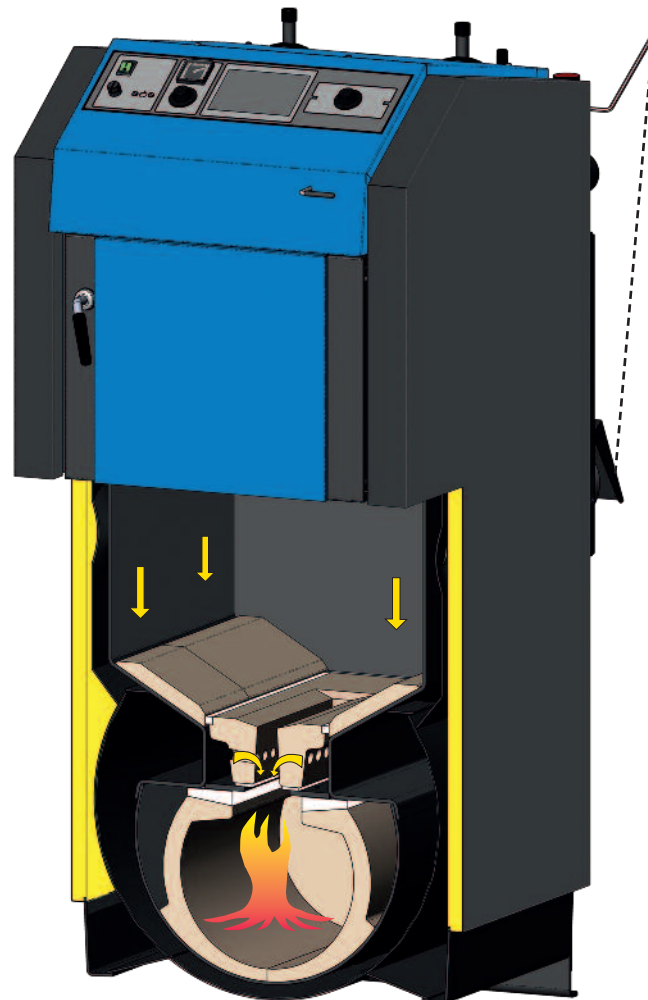

*ATMOS Generator  
GSX 50, GSX 70*



## VORTEILE DER GSE HOLZVERGASERKESSEL

- bewährter, besonders robuster Kesselaufbau wurde beibehalten und modifiziert
- Keramikauskleidungen mit Primärluftzugang = Generator
- ausgefeilte Verbrennungstechnik mit hervorragenden Staub und CO Werten  
Bsp. DC 30 GSE – Staub nur 10 mg/m<sup>3</sup> CO nur 73 mg/m<sup>3</sup>
- Primär- und Sekundärverbrennungsluft sind separat auf verschiedene Holzqualitäten einstellbar
- vergrößerte Wärmetauscherflächen für bessere Energieausnutzung und Wirkungsgrad > 90 %

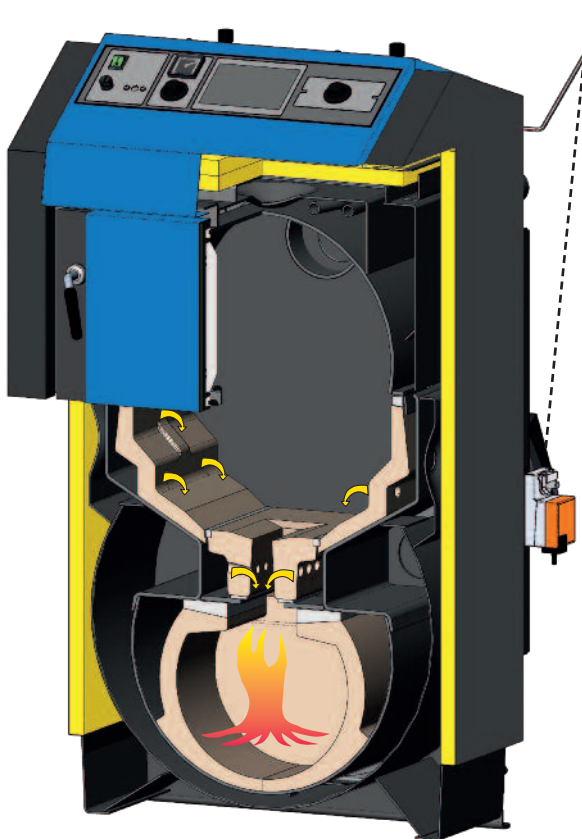

ATMOS Generator  
DC 18 GSE, DC 25 GSE

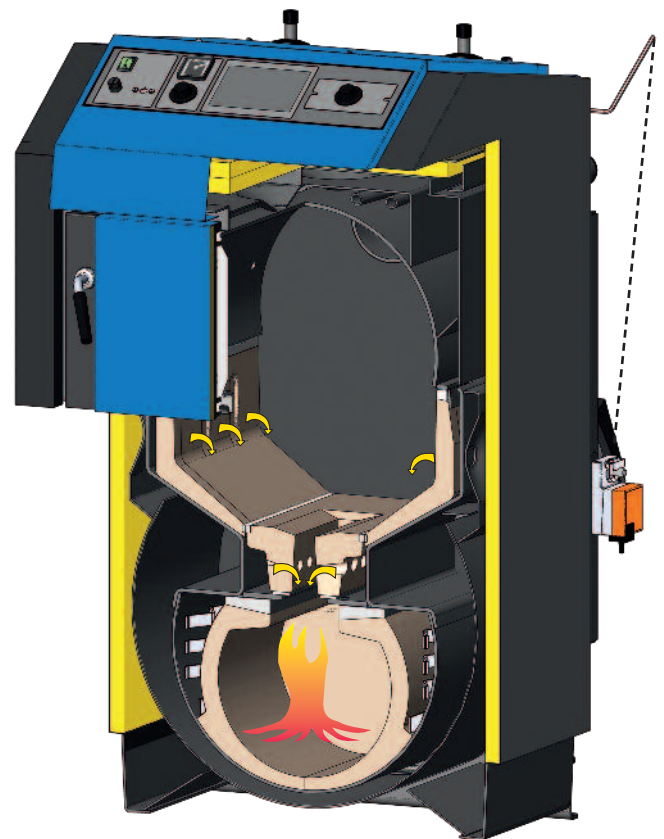

ATMOS Generator  
DC 22 GSE, DC 30 GSE, DC 40 GSE, DC 50 GSE





# ORIENTIERTE KESSEL SERIE

## WIRTSCHAFTLICHKEIT

Geringer Brennstoffverbrauch setzt einen hohen Wirkungsgrad voraus. Die GSE Kessel erzielen dabei Spitzenwerte und zählen zu den umweltfreundlichsten Holzvergaserkesseln am Markt.

## KOMFORT

Grosse Holzstücke nachlegen zu können, spart Arbeit und Zeit. Die gut konzipierte Konstruktion ermöglicht einfaches und problemloses Heizen, sowie ein schnelles und leichtes Reinigen des Kessels nach relativ großen Zeitabständen.

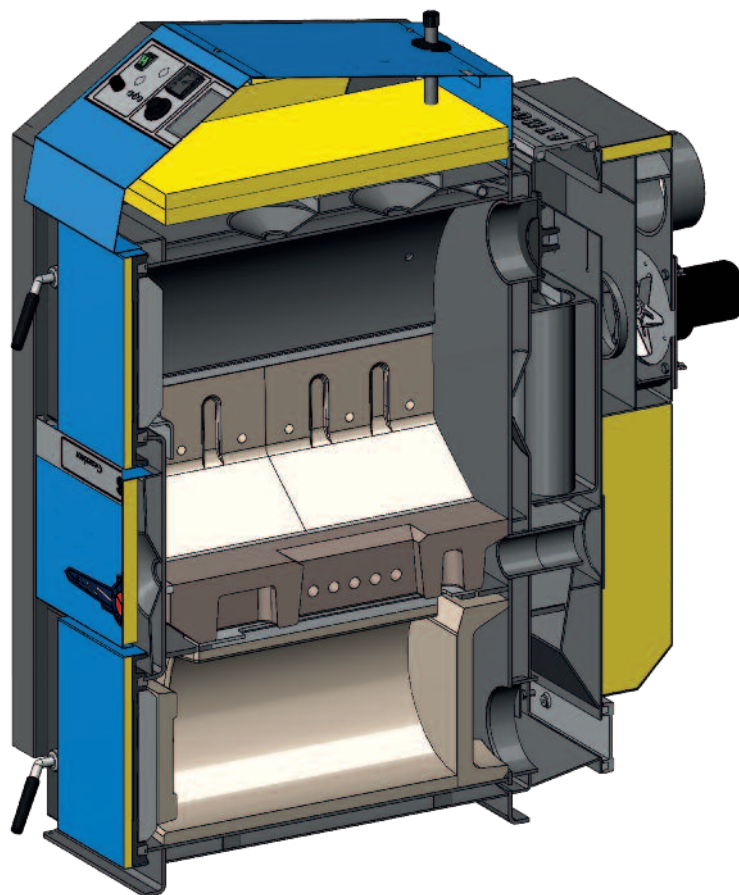

## BREITES LEISTUNGSSPEKTRUM

Je nach Bedarf bieten wir für Deutschland im Bereich der Holzvergaser einen Leistungsbe-  
reich von 15 bis 75 kW. Es können je nach Kes-  
selgröße Holzscheite mit 330mm, 530mm und

ab demnächst auch 750 mm Länge aufgelegt  
werden. Das bringt den Komfort beim Holzhei-  
zen! In Deutschland ist auf Grund der staatli-  
chen Förderung besonders die GSE Serie  
gefragt.



# ATMOS GENERATOR – GSE

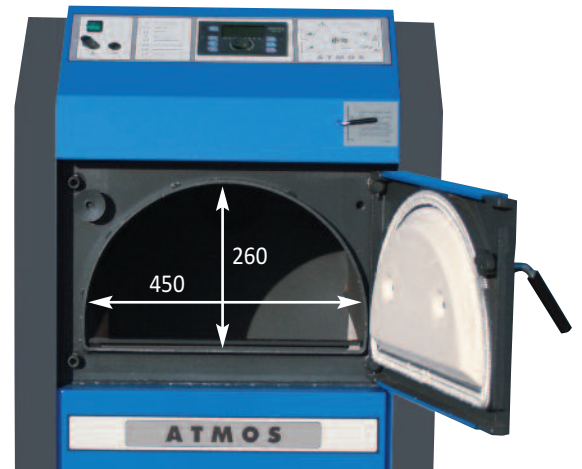
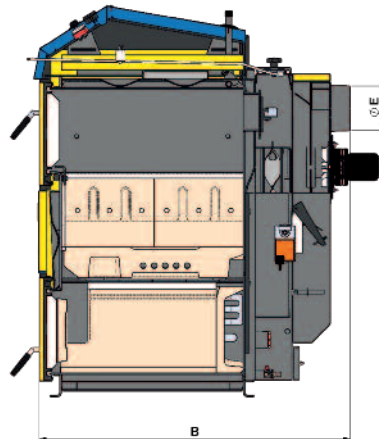
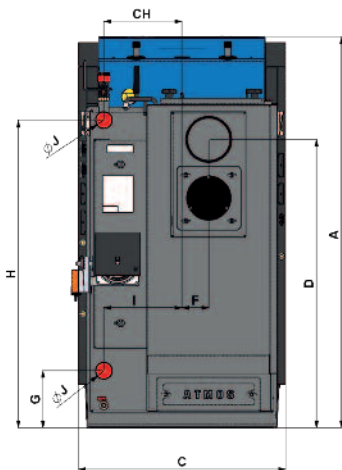

MASSE	DC 18 GSE	DC 22 GSE	DC 25 GSE	DC 30 GSE	DC 40 GSE	DC 50 GSE
A	1281	1281	1281	1281	1435	1435
B	820	820	1020	1020	1120	1120
C	680	680	680	680	680	680
D	945	945	945	945	1095	1095
E	150/152	150/152	150/152	150/152	150/152	150/152
F	87	87	87	87	82	78
G	185	185	185	185	185	185
H	1008	1008	1008	1008	1152	1152
CH	256	256	256	256	256	256
I	256	256	256	256	256	256
J	6/4"	6/4"	6/4"	6/4"	2"	2"

TYP ATMOS GENERATOR GSE		DC 18 GSE	DC 22 GSE	DC 25 GSE	DC 30 GSE	DC 40 GSE	DC 50 GSE
LEISTUNG	kW	19	23	25	29,8	40	49
VORGESCHRIEBENER SCHORNSTEINZUG	Pa	16	18	18	20	22	24
KESSELGEWICHT	kg	376	373	469	466	548	565
NACHFÜLLVOLUMEN	dm <sup>3</sup>	80	86	120	125	160	160
MAX. BRENNHOLZLÄNGE	mm	330	330	530	530	530	530
WASSERINHALT	l	73	73	105	105	112	128
MIN. RÜCKLAUFTEMPERATUR		65 °C					
BRENNSTOFF		STÜCKHOLZ MIT FEUCHTE 12 – 20 % / HEIZWERT 15 – 18 MJ/kg, Ø 80 – 150 mm					
WIRKUNGSGRAD	%	90,3	90,7	90,5	90,8	90,5	92
ERFÜLLT BImSchV Stufe II.		●	●	●	●	●	●
BAFA FÖRDERFÄHIG		●	●	●	●	●	●
KESSELKLASSE NACH EN 303-5		5	5	5	5	5	5
ENERGIEEFFIZIENZKLASSE		A+	A+	A+	A+	A+	A+

# GENERATOR – GS



# GENERATOR – GS

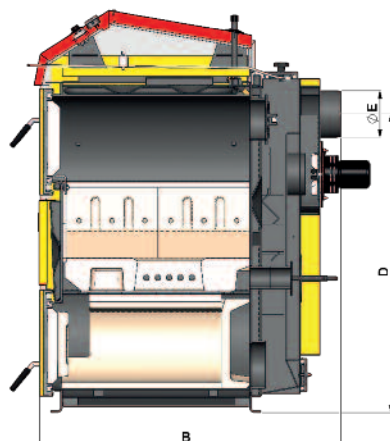
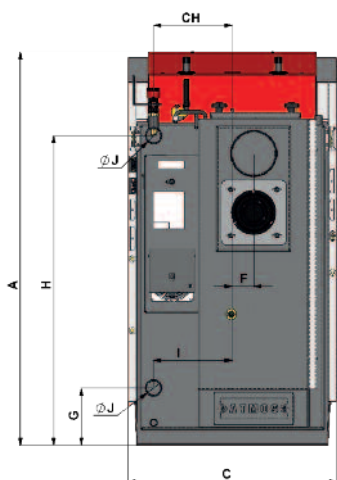

## NEUHEIT

MASSE	GS 15	GS 20	GS 25	GS 32	GS 40	GSX 50	GSX 70
A	1280	1280	1280	1280	1434	1563	1686
B	670	758	959	959	959	1042	1068
C	678	678	678	678	678	678	678
D	950	950	950	9450	1099	997	1086
E	150 (152)	150 (152)	150 (152)	150 (152)	150 (152)	150 (152)	180
F	69	69	69	69	69	70	58
G	185	185	185	185	185	184	184
H	1008	1008	1008	1008	1152	1287	1407
CH	256	256	256	256	256	256	256
I	256	256	256	256	256	256	256
J	6/4"	6/4"	6/4"	6/4"	2"	2"	2"

TYP ATMOS GENERATOR GS		GS 15	GS 20	GS 25	GS 32	GS 40	GSX 50	GSX 70
LEISTUNG	kW	15	20	25	32	40	50	70
VORGESCHRIEBENER SCHORNSTEINZUG	Pa	16	20	23	24	25	25	30
KESSELGEWICHT	kg	302	343	431	436	485	538	571
NACHFÜLLVOLUMEN	dm <sup>3</sup>	66	80	120	125	160	210	210
MAX. BRENNHOLZLÄNGE	mm	270	330	530	530	530	530	530
WASSERINHALT	l	56	64	80	80	90	120	132
MIN. RÜCKLAUFTEMPERATUR	°C	65 °C	65 °C	65 °C	65 °C	65 °C	65 °C	65 °C
BRENNSTOFF	STÜCKHOLZ MIT FEUCHTE 12 – 20 % / HEIZWERT 15 – 18 MJ/kg, Ø 80 – 150 mm							
ERFÜLLT BImSchV Stufe II.		●	●	●	●	●	●	●
ERFÜLLT ECODESIGN EU 2015/1189		●	●	●	●		●	
BAFA FÖRDERFÄHIG							●	
KESSELKLASSE NACH EN 303-5		5	5	5	5	5	5	4
ENERGIEEFFIZIENZKLASSE		A+	A+	A+	A+	A+	A+	A+

# VERGASERKESSEL FÜR BRAUNKOHLEBRIKETTS

## TYP ATMOS KOMBITERM – KC

### KESSELVORTEIL

- spezieller Vergaserkessel für:
  - **BRAUNKOHLEBRIKETTS**
- keramische Brennkammer mit drehbarem Gussrost
- durch Sekundärluftvorwärmung optimale Verbrennung bereits in der Anheizphase u. schnelle Leistungserzielung
- Gussrost sitzt in keramischer Schale – neue Konstruktion speziell für die Vergasung von Braunkohlebriketts
- einfache Reinigung der Brennkammer sowie des Abgaskanals mit Rohrwärmetauscher
- hoher Wirkungsgrad
- modernes Design und attraktiver Preis

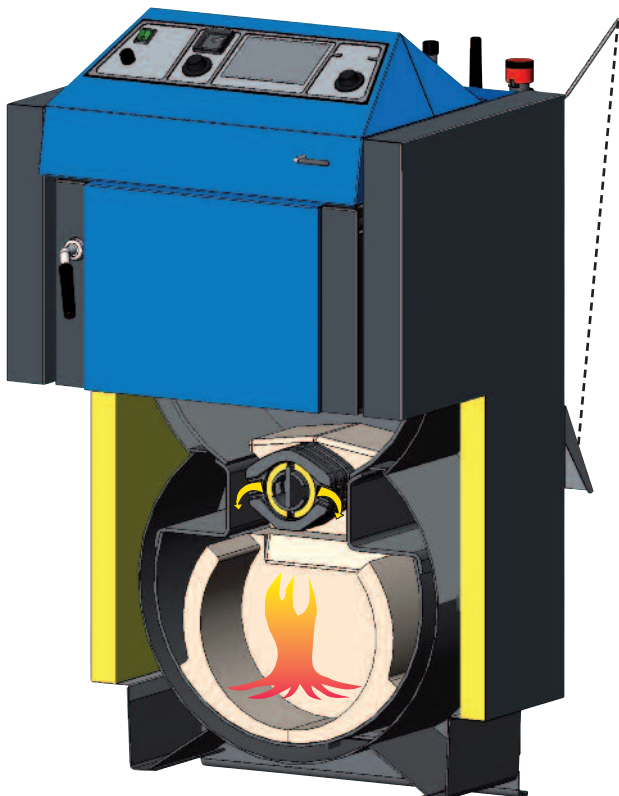

*ATMOS Kombiterm  
KC 16 S, KC 25 S*

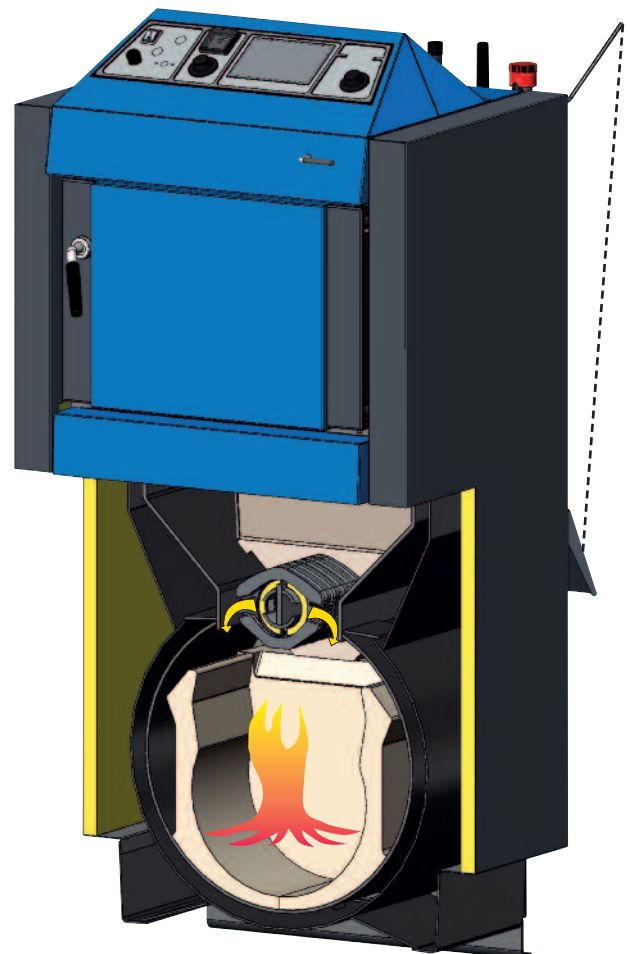

*ATMOS Kombiterm  
KC 35 S, KC 45 S*

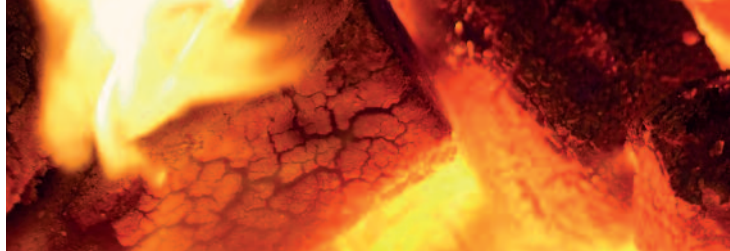

Bei der Vergasung von Kohlebriketts in einem neuen ATMOS Kombitherm erreicht der Heizkessel niedrigste Emissionswerte. Durch die umgekehrte Verbrennung in der mit feuerfesten beton ausgekleideten Brennkammer hat der Kombitherm Kessel eine vollständige Verbrennung mit minimalen Schadstoffausstoß,

wodurch der Kessel die BimSchV Stufe II erfüllt, sowie die Norm EN303-5 mit der Klasse 5 und 4.

Der Anlagenbetreiber hat auf Grund des hohen Kesselwirkungsgrades eine deutliche Brennstoffeinsparung.





*Vergaser Drehrostmechanik*

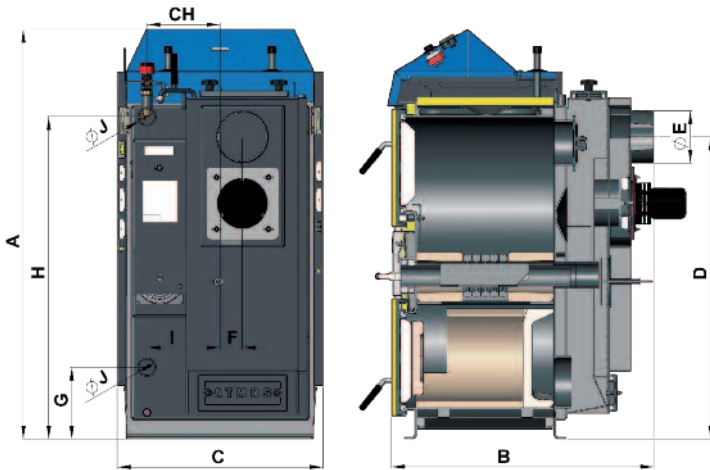

MASSE	KC 16 S	KC 25 S	KC 35 S	KC 45 S
A	1185	1185	1435	1435
B	658	758	758	858
C	675	675	675	675
D	874	874	1121	1121
E	150 (152)	150 (152)	150 (152)	150 (152)
F	65	65	65	65
G	210	210	210	210
H	930	933	1177	1177
CH	212	212	212	212
I	212	212	212	212
J	6/4"	6/4"	6/4"	6/4"

TYP ATMOS KOMBITERM		KC 16 S	KC 25 S	KC 35 S	KC 45 S
LEISTUNG – BRAUNKOHLEBRIKETTS	kW	18	26	35	45
VORGESCHRIEBENER SCHORNSTEINZUG	Pa	16	23	24	25
KESSELGEWICHT	kg	275	297	377	397
WASSERINHALT	l	37	45	68	70
NACHFÜLLVOLUMEN	dm <sup>3</sup>	50	65	100	125
BRENNSTOFF		BRAUNKOHLEBRIKETTS	BRAUNKOHLEBRIKETTS	BRAUNKOHLEBRIKETTS	BRAUNKOHLEBRIKETTS
MIN. RÜCKLAUFTEMPERATUR		65 °C			
ERFÜLLT BImSchV Stufe II.		●	●	●	●
KESSELKLASSE NACH EN 303-5		5	4	5	4
ERFÜLLT ECODESIGN EU 2015/1189		●	●	●	●



# REGELUNG / INSTALLATION

## SCHALTFELD – STANDARDREGELUNG



- Hauptschalter
- Sicherheitsthermostat
- Thermometer
- Regelthermostat
- Rauchgasthermostat 1
- Rauchgasthermostat 2  
(nur bei DC..GSE eingebaut)

## SCHALTFELD – ELEKTRONISCHE- REGELUNG ATMOS ACD 01



### ACD 01 Kesselschaltfeldregelung

Der Regler steuert:

- den Kesselbetrieb (Gebläse, Servoklappe)
- Kesselkreis (Rücklaufanhebung-Pumpe)
- zwei gemischte Heizkreise
- Warmwasserbereitung
- Solar

Diese Schaltfeldausführung mit der integrierten Regelung ACD 01 ist verfügbar bei den Kesseln: DC 22 GSE, DC 30 GSE, GS 25.



Laddomat 22

## ANSCHLUSS MIT LADDOMAT 22

Der Laddomat 22 ersetzt durch seine Konstruktion die klassische Verbindung mit einzelnen Komponenten. Er besteht aus dem gusseisernen Gehäuse, dem Temperaturregler, der Hocheffizienzpumpe, der Absperrklappe, den Kugelventilen und Thermometern. Bei der Wassertemperatur von 78 °C öffnet der Temperaturregler die Zuführung vom Speicher. Die Verbindung mit dem Laddomat 22 ist wesentlich einfacher und deshalb von uns empfohlen. Laddomat 22 empfehlen bis 100 kW Kesselleistung.

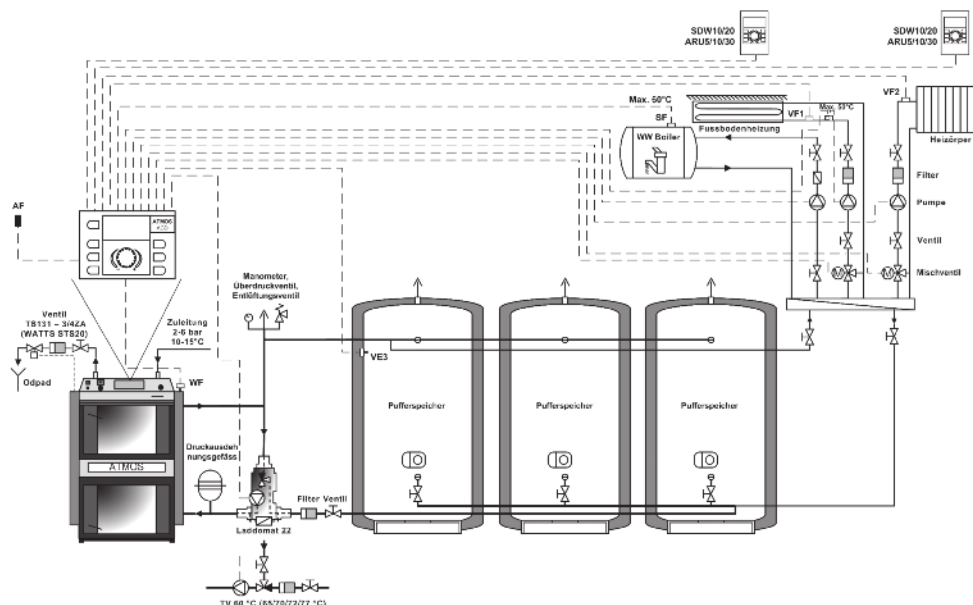

# ÄQUITERMREGLER ACD 01

Der Äquitermregler **ATMOS ACD 01** ist eine neue Regelung für alle Kessel von ATMOS. Der Regler verfügt über ein großes Display, auf dem wichtige Daten über den Zustand des Kessels und des Heizsystems abgelesen werden können. Das Programm wurde für Festbrennstoffkessel entwickelt und kann das Folgendes steuern:

1. **heizen über zwei Heizkreise** (z. B. klassische Heizkörper + Fußbodenheizung) unter Berücksichtigung der Raum- bzw. Außentemperatur und der Schaltzeiten mit Hilfe von zwei Raumeinheiten
2. **ein Kesselkreis** für Erhaltung der Mindesttemperatur des Rücklaufwassers von 65 °C zum Kessel über ein Dreiwegemischventil mit Pumpe und Heizung über einen gemischten Heizkreislauf (z.B. klassische Heizkörper oder Fußbodenheizung) unter Berücksichtigung der Raum- bzw. Außentemperatur und der Schaltzeiten mit Hilfe von zwei Raumeinheiten
3. **Brauchwassererwärmung** auf die gewünschte Temperatur (z.B. 55 °C)
4. **Solarerwärmung** über Solarkollektoren
5. **optimales Laden und Entladen den Pufferspeicher** nach Kundenwunsch
6. **automatisches Umschalten** zwischen Holzbetrieb und Pellets / Ölbetrieb
7. **kompletter Kesselbetrieb** anhand von Anforderungen des Heizsystems, inklusive Abzugsventilator

Der elektronische Regler ATMOS ACD 01 wird als Set mit den notwendigen Sensoren und Anschlussklemmleisten geliefert, um eine leichte Montage in die Tafel des Kessels.



Regler **ACD 01**



**SDW 20/30**



**SDW 10**



# ATMOS





CE 0036



# ATMOS

HERSTELLER:

**JAROSLAV CANKAŘ A SYN ATMOS**

Velenského 487

CZ 294 21 Bělá pod Bezdězem

Tschechische Republik

Tel.: +420 / 326 / 701 404, 701 414

Fax: +420 / 326 / 701 492

Internet: [www.atmos.cz](http://www.atmos.cz), [www.atmos.eu](http://www.atmos.eu)

e-mail: [atmos@atmos.cz](mailto:atmos@atmos.cz), [atmos@atmos.eu](mailto:atmos@atmos.eu)



**EUROPEAN UNION**  
European Regional Development Fund  
Operational Programme Enterprise  
and Innovations for Competitiveness