

SIDE 50x50 PLUS N/V

Caminetto a legna - Wood-combustion fireplace

Cheminée à bois - Chimenea de leña

Holzkaamin - Lareira a lenha

Τζάκι ξύλου - Дровяной камин



I	Installazione, uso e manutenzione	pag. 2
UK	Installation, use and maintenance	page 17
F	Installation, usage et maintenance	pag. 32
E	Instalación, uso y mantenimiento	pag. 47
D	Installations-, Betriebs- und Wartungsanleitung	Seite 62
P	Instalação, uso e manutenção	pag. 77
GR	Εγκατάσταση, χρήση και συντήρηση	pag. 92
RU	Установка, эксплуатация и техническое обслуживание	стр. 107

INDICE

Informazioni per la sicurezza	pag. 4
Informazioni generali	pag. 5
Installazione	pag. 9
Istruzioni d'uso	pag. 14
Check list	pag. 16

La scrivente EDILKAMIN S.p.A. con sede legale in Via Vincenzo Monti 47 - 20123 Milano - Cod. Fiscale P.IVA 00192220192

*Dichiara sotto la propria responsabilità che:
Il caminetto a legna sotto riportato è conforme al Regolamento UE 305/2011 (CPR) ed alla Norma Europea armonizzata EN 13240:2001 + A2:2004 + AC:2006 + AC:2007*

CAMINETTO A LEGNA, a marchio commerciale EDILKAMIN, denominato SIDE 50x50 PLUS

N° di SERIE: Rif. Targhetta dati Dichiarazione di prestazione (DoP EK n° 109): Rif. Targhetta dati

*Altresì dichiara che:
il caminetto a legna SIDE 50x50 PLUS rispetta i requisiti delle direttive europee:
2006/95/CEE - Direttiva Bassa Tensione
2004/108/CEE - Direttiva Compatibilità Elettromagnetica*

EDILKAMIN S.p.a. declina ogni responsabilità di malfunzionamento dell'apparecchiatura in caso di sostituzione, montaggio e/o modifiche effettuate non da personale EDILKAMIN senza autorizzazione della scrivente.

Gentile Signora / Egregio Signore

La ringraziamo e ci complimentiamo con Lei per aver scelto il nostro prodotto.

Prima di utilizzarlo, Le chiediamo di leggere attentamente questa scheda, al fine di poterne sfruttare al meglio ed in totale sicurezza tutte le prestazioni.

Per ulteriori chiarimenti o necessità contatti il RIVENDITORE presso cui ha effettuato l'acquisto o visiti il nostro sito internet www.edilkamin.com alla voce CENTRI ASSISTENZA TECNICA.

NOTA

- Dopo aver disimballato il prodotto, si assicuri dell'integrità e della completezza del contenuto (maniglia "mano fredda", libretto di garanzia, guanto, CD/ scheda tecnica).

In caso di anomalie si rivolga subito al rivenditore presso cui è stato acquistato cui va consegnata copia del libretto di garanzia e del documento fiscale d'acquisto.

Installazione/collaudo

In Italia l'installazione deve essere eseguita come da norma UNI 10683; l'installatore deve rilasciare la dichiarazione di Conformità ai sensi norma UNI 10683.



N.B.: Provare il prodotto prima di rivestirlo.

Presso il rivenditore, al numero verde o sul sito www.edilkamin.com può trovare il nominativo del Centro Assistenza più vicino.

- installazioni scorrette, manutenzioni non correttamente effettuate, uso improprio del prodotto, sollevano l'azienda produttrice da ogni eventuale danno derivante dall'uso.

- il numero di tagliando di controllo, necessario per l'identificazione del caminetto, è indicato:

- nella parte alta dell'imballo
- sul libretto di garanzia reperibile all'interno del focolare
- sulla targhetta applicata sul retro dell'apparecchio;

			
DoP n. EK 109		Nominal Rated	2.8
EN 13229:2001+A1:2003+A2:2004+AC:2006+AC:2007		12	10
Notified Body 1880		10	10
Model / Modell / Modelo / Modello SIDE PLUS 50x50		10	10
Efficiency / Wirkungsgrad / Rendement / Rendimento		80	80
Function / Betrieb / Funktion / Funcionamiento / Funcionamento INT		38	38
System / Systeme / Sistema		65	65
		171	171
Read and follow instructions! / Bedienungsanleitung lesen und befolgen! / Lire et suivre les instructions! / Leggere e seguire le istruzioni			



Detta documentazione dev'essere conservata per l'identificazione unitamente al documento fiscale d'acquisto i cui dati dovranno essere comunicati in occasione di eventuali richieste di informazioni e messi a disposizione in caso di eventuale intervento di manutenzione;

- i particolari rappresentati sono graficamente e geometricamente indicativi.

INFORMAZIONE PER LA SICUREZZA

• L'apparecchio non è destinato a essere usato da persone, bambini compresi, le cui capacità fisiche, sensoriali o mentali, siano ridotte.

I bambini devono essere sorvegliati per sincerarsi che non giochino con l'apparecchio.

• I principali rischi derivabili dall'impiego del caminetto possono essere legati a una non corretta installazione, a un diretto contatto con parti elettriche in tensione (interne), a un contatto con fuoco e parti calde (vetro, tubi, uscita aria calda), all'introduzione di sostanze estranee, a combustibili non raccomandati, a una non corretta manutenzione.

• Per un regolare funzionamento l'installazione deve essere eseguita rispettando quanto su questa scheda.

• Usare come combustibile solo ciocchi di legna.

• In nessun caso possono essere introdotte nel focolare sostanze estranee.

Non usare MAI combustibili liquidi per accendere il fuoco o ravvivare la brace.

• Per la pulizia del canale da fumo (tratto di canna che collega il bocchettone di uscita fumi del caminetto con la canna fumaria) non devono essere utilizzati prodotti infiammabili.

• Non pulire a caldo.

• Le parti del focolare e del serbatoio devono essere solo aspirate con aspirapolvere a FREDDO.

• Il vetro può essere pulito a FREDDO con apposito prodotto applicato con un panno.

• Non depositare oggetti sensibili al calore nelle immediate vicinanze del caminetto.

• Non appoggiare biancheria direttamente sul caminetto per asciugare.
Eventuali stendibiancheria o simili devono essere collocati ad una distanza di sicurezza dal caminetto (**pericolo di incendio**).

• Durante il funzionamento del caminetto, i tubi di scarico fumi e la porta raggiungono alte temperature (non toccare senza l'apposito guanto).

• Non occludere le aperture di aerazione nel locale di installazione, né gli ingressi di aria al caminetto.

• Non bagnare il caminetto, non avvicinarsi alle parti elettriche con le mani bagnate.

IMPORTANTE !!!

Nel caso si manifestasse un principio di incendio nel caminetto, nel canale da fumo o nel camino, procedere come segue:

- Staccare alimentazione elettrica

- Intervenire con estintore ad anidride carbonica CO₂

- Richiedere l'intervento dei Vigili del fuoco

NON TENTARE DI SPEGNERE IL FUOCO CON ACQUA!

Successivamente richiedere la verifica dell'apparecchio da parte di un Centro di Assistenza Tecnica Autorizzato Edilkamin e far verificare il camino da un tecnico autorizzato.

INFORMAZIONI GENERALI

La struttura è costituita da un corpo di lamiera d'acciaio dotata di piedini regolabili (max cm 10).

Il rivestimento interno del focolare è in refrattario con piano fuoco a catino, per un corretto contenimento delle braci che dovranno poi essere raccolte.

La struttura è completata da un mantello che realizza una intercapedine per la circolazione dell'aria di riscaldamento.

L'aria per il riscaldamento può circolare a convezione naturale (versione N) oppure a ventilazione forzata (versione V; aria prelevata da ventilatore).

L'immissione dell'aria di combustione nel focolare è stata particolarmente curata per garantire una combustione ottimale, una fiamma tranquilla e un vetro pulito.

L'aria primaria di combustione (A - fig. 2) e di pulizia vetro entra tramite un condotto (7 - fig. 1), dalla parte inferiore del caminetto, si riscalda durante il suo percorso sui lati del focolare, e fuoriesce dal condotto presente nella parte alta del focolare.

La quantità dell'aria primaria è regolabile tramite una levetta (L - fig. 3) installata sotto il portellone.

L'aria di post-combustione (C) è immessa nel focolare dai fori presenti all'interno del focolare.

L'aria è prelevata, tramite un condotto (7 - fig. 1), dalla parte inferiore del caminetto, si riscalda durante il suo percorso sul retro del focolare, per il forte irraggiamento a cui è soggetta e fuoriesce da una serie di fori.

L'aria in uscita dai fori, investendo il flusso dei fumi, innesca un secondo processo di combustione che brucia gli incombusti ed il monossido di carbonio:

tale processo prende il nome di post-combustione.

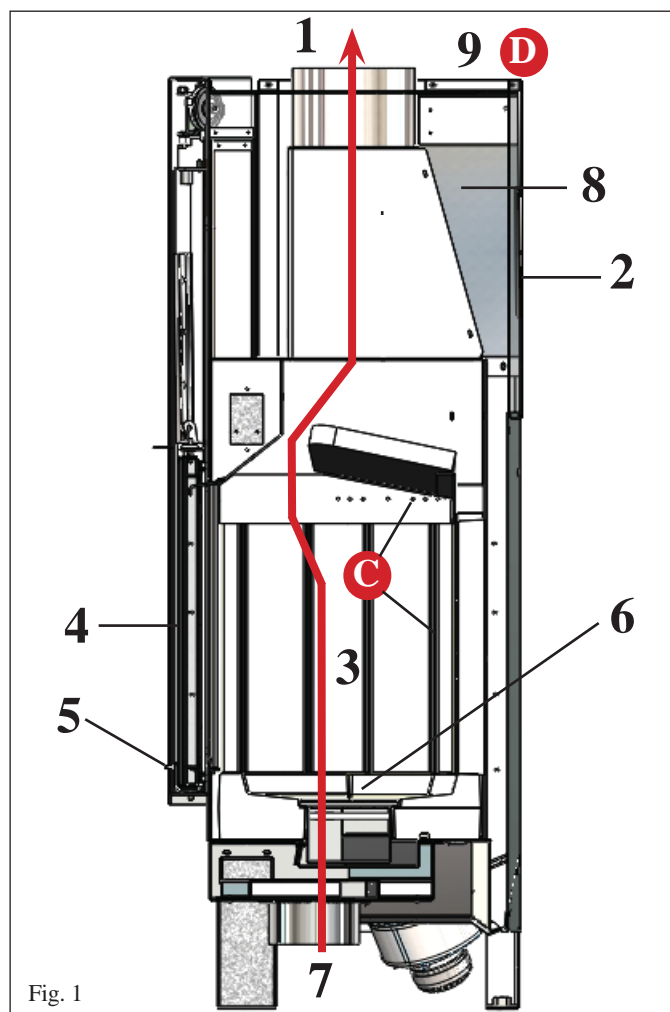

Fig. 1

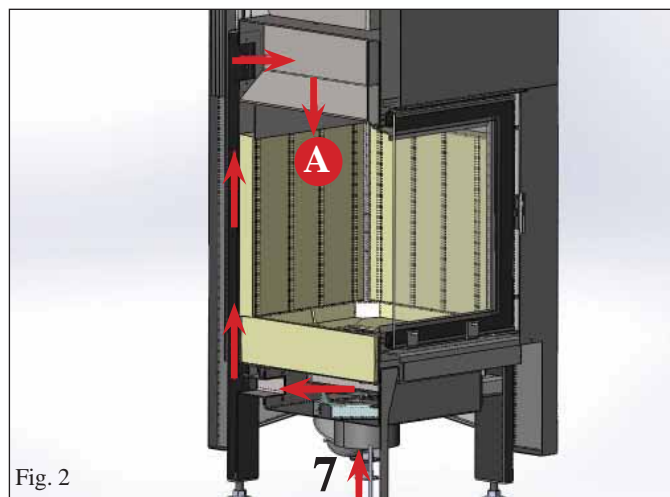

Fig. 2

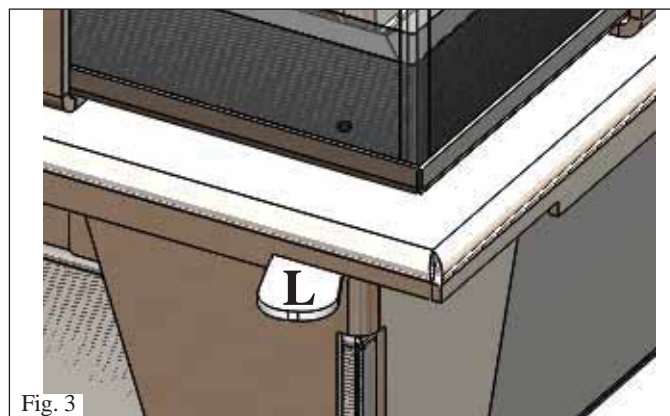

Fig. 3

LEGENDA: (fig. 1)

- 1) **raccordo uscita fumi** per il collegamento alla canna fumaria
- 2) **struttura in acciaio**
- 3) **interno del focolare in refrattario** di forte spessore per aumentare la temperatura di combustione
- 4) **vetro ceramico** resistente a shock termico di 800° C
- 5) **maniglia**
- 6) **piano fuoco a catino** per accumulare la brace e ottenere una combustione ottimale
- 7) **raccordo presa aria esterna**
- 8) **mantello per circolazione aria da riscaldamento**
- 9) **uscita aria calda in ambiente (D)**

INFORMAZIONI GENERALI

- dimensione focolare cm 38 x 38 x 45,5 h
- dimensione vetro cm 44 x 44 x 50 h
- piedini regolabili in altezza max cm 10

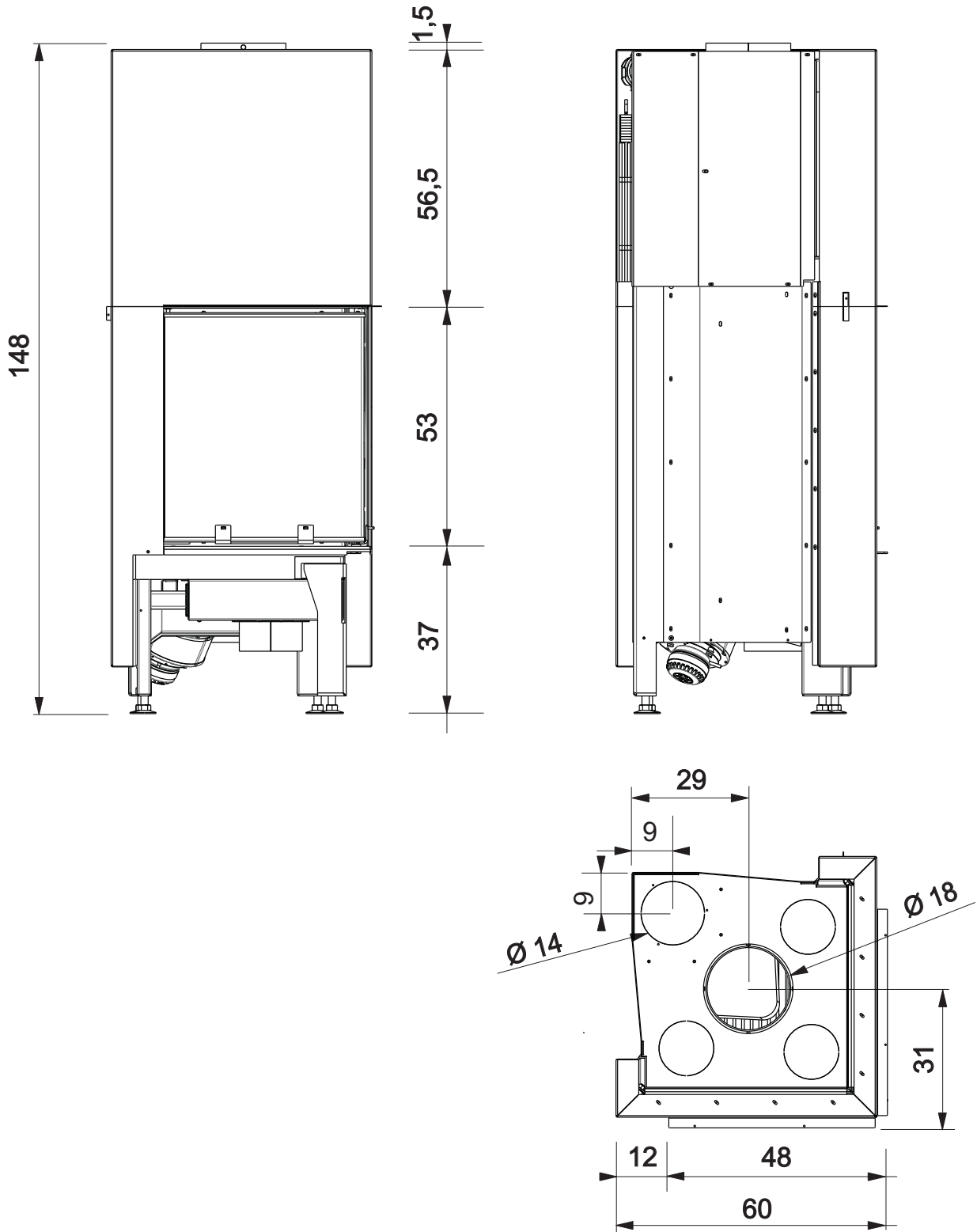

INFORMAZIONI GENERALI

CARATTERISTICHE TERMOTECNICHE ai sensi EN 13229 (per altri valori vedi DoP a pag. 8)

	Potenza Nominale	Potenza Ridotta	
Potenza termica utile	10	7	kW
Rendimento / Efficienza	80	81	%
Emissione CO al 13% O ₂	0,099	0,154	%
Temperatura fumi	171	165	°C
Tiraggio minimo	12	6	Pa
Consumo combustibile	2,8	1,8	kg/h
Volume riscaldabile *	260		m ³
Diametro condotto fumi (femmina)	180		mm
Diametro condotto presa aria (maschio)	140		mm
Peso con imballo	235		kg

DATI TECNICI PER DIMENSIONAMENTO CANNA FUMARIA

	Potenza Nominale	Potenza Ridotta	
Potenza termica utile	10	7	kW
Temperatura uscita fumi allo scarico	220	210	°C
Tiraggio minimo	6		Pa
Portata fumi	10	9,4	g/s

* Il volume riscaldabile è calcolato considerando un isolamento della casa come da L 10/91 e successive modifiche e una richiesta di calore di 33 Kcal/m³ ora.

I dati sopra riportati sono indicativi e rilevati in fase di certificazione presso organismo notificato. EDILKAMIN s.p.a. si riserva di modificare i prodotti senza preavviso e a suo insindacabile giudizio.

N.B.:

- E' vietata ogni modifica non autorizzata
- Utilizzare pezzi di ricambio raccomandati dal costruttore
- L'impiego di componenti non originali implica la decadenza della garanzia

INFORMAZIONI GENERALI



Edilkamin S.p.A.
20020 Lainate (MI) - Via Mascagni, 7
Tel. +39 02 937621
Fax +39 02 93762 400/300
mail@edilkamin.com
www.edilkamin.com

Capitale € 4.100.000 int. vers.
Sede legale:
20122 Milano, Via Vincenzo Monti 47
Reg. Imp. di Milano 00192220192
REA n° 878888
Cod. Fiscale e Partita IVA 00192220192
Edilkamin ed Edilkamin sono marchi registrati di Edilkamin S.p.A.

Dichiarazione di prestazione In accordo al Regolamento (UE) N. 305/2011 N. EK109

1. Codice identificativo unico del prodotto-tipo	SIDE PLUS 50x50	
2. Modello (Art 11-4)	SIDE PLUS 50x50	
3. Usi previsti del prodotto conformemente alla relativa specifica tecnica armonizzata	Inserto e caminetto aperto alimentato a combustibile solido (ciocchi di legno) senza la produzione di acqua calda	
4. Nome o marchio registrato del fabbricante (Art 11-5)	EDILKAMIN S.p.A. Via Mascagni, 7 - 20020 Lainate (MI) tel. 02 937621 - mail@edilkamin.com	
5. Nome e indirizzo del mandatario (Art 12-2)		
6. Sistema di valutazione e verifica della costanza della prestazione (Allegato 5)	System 3	
7. Laboratorio notificato Numero rapporto di prova (in base al System 3)	ACTECO Srl - NB1880 1880-CPR-010-14	
8. Prestazioni dichiarate		
Specifica tecnica armonizzata	EN 13229:2001/A1:2003/A2:2004/AC:2006/AC:2007	
Caratteristiche essenziali	Prestazioni	
Resistenza al fuoco	A1	
Distanza da materiali combustibili (distanza minima in mm)		
Rischio fuoriuscita combustibile	Conforme	
Emissioni prodotti della combustione	Potenza nominale	Potenza ridotta
CO (rif. al 13% O ₂)	1248 mg/Nm ³ - 0,099%	- mg/Nm ³ - %
NOx (rif. al 13% O ₂)	65 mg/Nm ³	- mg/Nm ³
OGC (rif. al 13% O ₂)	146 mg/Nm ³	- mg/Nm ³
Polveri (rif. al 13% O ₂)	38 mg/Nm ³	- mg/Nm ³
Sicurezza elettrica	NPD (Nessuna Prestazione Dichiarata)	
Accessibilità e pulizia	Conforme	
Massima pressione di esercizio	- bar	
Resistenza meccanica (per sorreggere il camino)	Conforme	
Prestazioni termiche	Potenza nominale	Potenza ridotta
Potenza totale	10 kW	- kW
Potenza resa all'ambiente	10 kW	- kW
Potenza resa all'acqua	- kW	- kW
Rendimento	80 %	- %
Temperatura fumi	T[171°C]	T[-°C]

9. La prestazione del prodotto di cui ai punti 1 e 2 è conforme alle prestazioni dichiarate di cui al punto 8

Si rilascia la presente dichiarazione di prestazione sotto la responsabilità esclusiva del fabbricante di cui al punto 4.
Firmato a nome e per conto di Edilkamin S.p.A. da:

Lainate, 03/06/2014

Amministratore Delegato
Dott. Stefano Borsatti

• CERTIFICAZIONI E BENEFICI *

* Vista la variabilità degli stessi nel tempo nei vari Paesi, verificare volta per volta.

Tale scritta tra valore indicativo all'anno di redazione della presente scheda (vedere edizione in ultima pagina).

ITALIA: ammessa in Lombardia ai sensi del D.G.R n° 1118-2013

ammessa nelle Marche ai sensi della Legge Regionale n° 3 del 2012

ammessa alla detrazione del 50% ; 65 % (verificare le condizioni di accessibilità esterne al prodotto)

FRANCIA: iscritta Flamme Verte 5

GERMANIA: conforme Bimsch 1 e 2

SVIZZERA: conforme VKF

CECHIA: ammessa a NEW GREEN SAVE PROGRAMME e secondo le Direttive del Ministero dell'Ambiente n° 9 - 2013

INSTALLAZIONE

PREMESSA

• Il focolare deve essere installato attenendosi alle istruzioni qui di seguito riportate, in quanto è dalla corretta installazione che dipendono la sicurezza e l'efficienza dell'impianto.

Oltre a quanto indicato nel presente documento, tenere in considerazione le norme UNI:

- n. 10683 - generatori di calore a legno: requisiti di installazione
- n. 9615/90 - calcolo delle dimensioni interne dei camini.

In particolare:

- prima di iniziare qualsiasi operazione di montaggio è importante verificare la compatibilità dell'impianto come stabilito dalla norma UNI 10683 ai paragrafi 4.1/ 4.1.1 / 4.1.2.
- a montaggio ultimato, l'installatore dovrà provvedere alle operazioni di "messa in esercizio" ed a rilasciare documentazione come richiesto dalla norma UNI 10683 rispettivamente ai paragrafi 4.6 e 5.

Prima di installare il rivestimento verificare la corretta funzionalità dei collegamenti, dei comandi e tutte le parti in movimento.

La verifica va eseguita a camino acceso ed a regime per alcune ore, prima di rivestire il focolare al fine di poter eventualmente intervenire.

Quindi, le operazioni di finitura quali ad esempio:

- costruzione della controcapa
- montaggio del rivestimento
- esecuzione di lesene, tinteggiature, ecc. vanno eseguite a collaudo ultimato con esito positivo.

EDILKAMIN non risponde di conseguenza degli oneri derivati sia da interventi di demolizione che di ricostruzione anche se conseguenti a lavori di sostituzioni di eventuali pezzi del focolare che fossero risultati difettosi.

EDILKAMIN declina ogni responsabilità per eventuali danni derivati dalla non osservanza delle presenti istruzioni e nel caso, verrà anche meno ogni diritto di garanzia.

Protezione dell'edificio

Tutte le superfici dell'edificio adiacenti al focolare devono essere protette contro il surriscaldamento.

Le misure di isolamento da adottarsi dipendono dal tipo di superfici presenti e dal modo in cui sono realizzate.

Pavimento antistante al focolare

Pavimenti costruiti con materiali combustibili devono essere protetti da un rivestimento non combustibile di sufficiente spessore.

La protezione del pavimento deve essere pari a:

frontalmente:

- al corrispettivo dell'altezza del piano fuoco dal pavimento più 30 cm e in ogni caso minimo 50 cm.

lateralmente:

- al corrispettivo dell'altezza del piano fuoco dal pavimento più 20 cm e in ogni caso minimo 30 cm.

Nel campo d'irraggiamento del focolare

Gli elementi strutturali costruiti in materiali combustibili o che presentino componenti combustibili e i mobili devono essere collocati a una distanza minima di 80 cm dalla bocca del focolare, in tutte e tre le direzioni: anteriore, superiore e laterale.

Qualora detti elementi o mobili fossero schermati da una protezione antirraggiamento ventilata, sarà sufficiente rispettare una distanza di 40 cm.

Fuori dal campo d'irraggiamento

Gli elementi strutturali costruiti in materiali combustibili o che presentino componenti combustibili e i mobili devono essere collocati a una distanza minima di 5 cm dal rivestimento del focolare.

In tale intercapedine l'aria presente nell'ambiente deve poter circolare liberamente.

Non deve crearsi alcun accumulo di calore.

Griglie uscita aria calda

Le uscite dell'aria calda devono essere collocate a una distanza minima di 50 cm dal soffitto e di 30 cm dai mobili.

Posizionare le griglie o le uscite dell'aria nel punto più in alto del rivestimento, onde evitare l'accumulo di calore all'interno del rivestimento stesso.

Posizionare le griglie o le uscite dell'aria in modo tale che siano facilmente accessibili per la pulizia.

Linee elettriche

Nelle pareti e nei soffitti compresi nell'area d'incasso del focolare non devono essere presenti linee elettriche

Presa d'aria esterna

Il collegamento con l'esterno è assolutamente necessario per il buon funzionamento del caminetto: deve essere quindi inderogabilmente realizzato.

Detto collegamento, deve collegare direttamente con l'esterno il raccordo presa aria esterna posizionato sotto il caminetto (E - fig 4 a pag. 10).

Per il montaggio procedere come segue:

- Agganciare il tubo flessibile di collegamento che può essere in alluminio flessibile.

- Curare bene la sigillatura dei punti dai quali potrebbe verificarsi dispersione di aria.

E' consigliabile applicare all'esterno del condotto presa aria una griglia di protezione che comunque non deve ridurre la sezione utile passante.

Per percorsi superiori a 3 m, o con curve, aumentare dal 10% al 20% la sezione indicata.

L'aria esterna deve essere captata a livello pavimento (non può provenire dall'alto).

INSTALLAZIONE

ARIA PER LA COMBUSTIONE

Per poter far funzionare il caminetto in modo corretto è essenziale far pervenire l'aria di combustione al focolare tramite una tubazione che collega l'ambiente esterno con la scatola aria prevista sotto al caminetto (E - fig. 4).

Per agganciare detta tubazione, deve essere applicato alla presa che si intende utilizzare un raccordo di diametro 14 cm.

La tubazione deve mantenere una sezione utile passante di almeno 150 cm² lungo tutto il suo percorso.

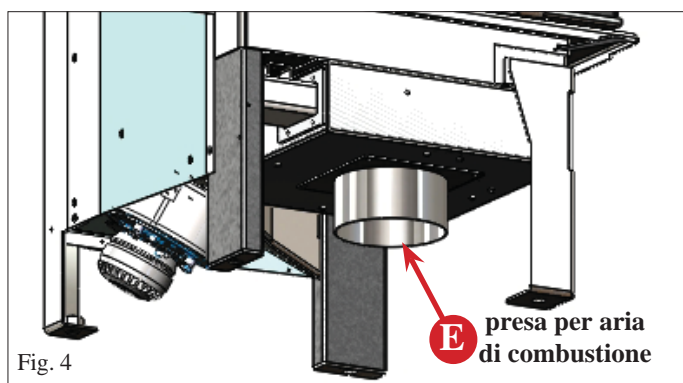

Fig. 4

ARIA PER IL RISCALDAMENTO

• CIRCOLAZIONE A CONVEZIONE NATURALE

L'aria ambiente entra dal basso del caminetto (G - fig. 5) all'interno della struttura, si riscalda e sale per convezione lungo l'intercapedine sul retro focolare ed esce calda dai bocchettoni (D/F - fig. 5) posizionati sul coperchio del mantello stesso.

• CIRCOLAZIONE A VENTILAZIONE FORZATA (a cura Tecnico)

Per l'allacciamento alla ventilazione forzata procedere come segue:

- Collegare i due connettori M e F (fig. 6).
- Dal regolatore (r - fig. 6) stendere il cavo di alimentazione fino alla presa di corrente
- Il cavo con la sonda (s - fig. 6) va invece portato fino ad una delle bocchette (b - fig. 7) di uscita dell'aria calda normalmente poste sulla controcappa.
- La sonda deve essere fissata nel foro della bocchetta. verificare che il filo della sonda non interferisca con il movimento del portellone a scomparsa.
- A lavoro ultimato, inserire la spina nella rete 230 V

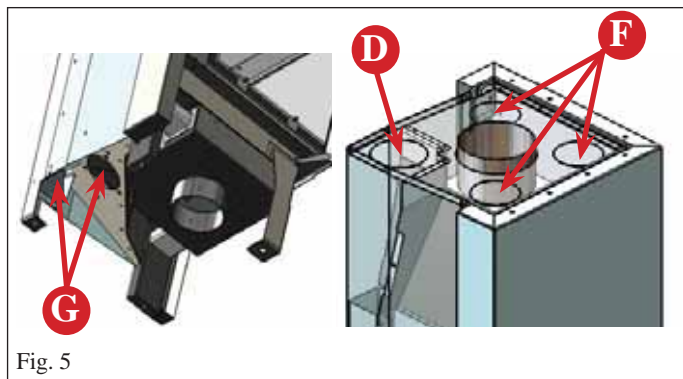

Fig. 5

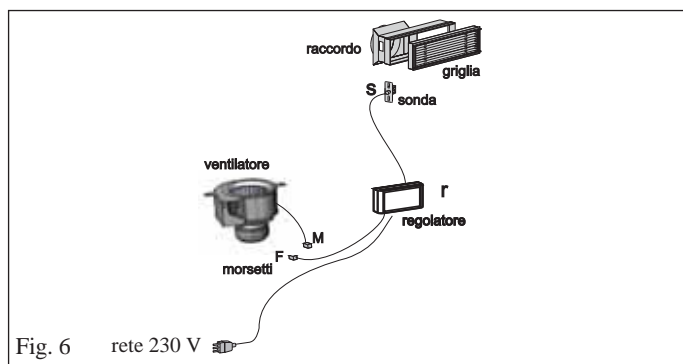

Fig. 6

LASCIARE LIBERI I BOCCHETTONI NON CANALIZZATI

N.B.: lo zoccolo del rivestimento deve essere asportabile per poter ispezionare il ventilatore

• TRASFORMAZIONE DA CIRCOLAZIONE A CONVEZIONE NATURALE A CIRCOLAZIONE A VENTILAZIONE FORZATA (solo a cura tecnico e a prodotto NON rivestito)

Procedere come segue:

- Applicare il ventilatore con viti in dotazioni sulla piastra sotto il caminetto (fig. 8)
- Proseguire con gli allacciamenti elettrici come sopra descritti

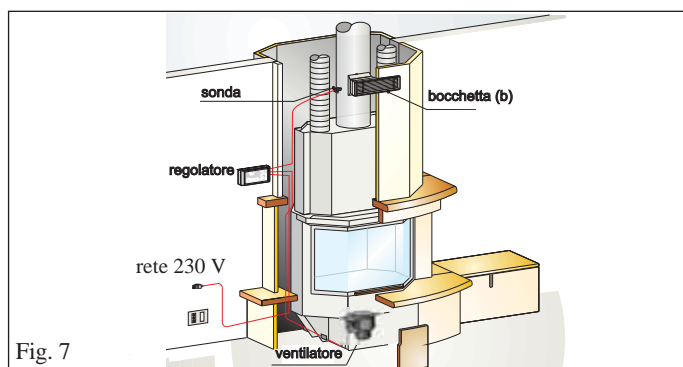

Fig. 7

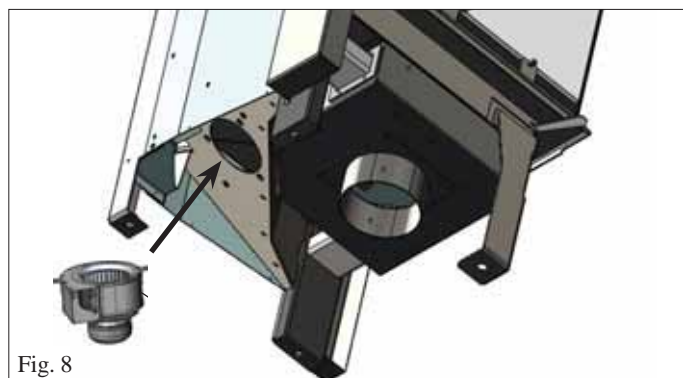

Fig. 8

INSTALLAZIONE

L'aria calda prodotta dal caminetto viene immessa nei locali da riscaldare tramite bocchetta di mandata collegata al foro sul coperchio del mantello con tubo di alluminio Ø 14 cm. E' indispensabile garantire il ritorno dell'aria stessa al locale caminetto tramite griglie alla base delle pareti o fessure sotto le porte.

Il diametro del tubo non deve essere inferiore a Ø 14 cm.

È importante che il percorso del tubo risulti il più possibile rettilineo.

Il tubo in alluminio può essere mascherato con cassettoni, finte travi od incassati nelle murature; in ogni caso è indispensabile che venga isolato molto bene.

La canalizzazione può avere una lunghezza massima di 6÷8 m cad. per versione V.

Installazione Kit circolazione aria calda

E' disponibile il seguente kit di canalizzazione dell'aria calda:

Kit sei/bis solo locale caminetto

- fissare il raccordo "R2" sul foro del mantello
- inserire il tubo (21) e fissarlo con le apposite fascette
- murare il telaio con raccordo della bocchetta "B2" sulla parte alta della controcappa
- collegare il tubo di alluminio al raccordo, bloccandolo con la fascetta; applicare a scatto la griglia frontale
- montare nella controcappa, sopra il caminetto, le due feritoie "G1" per consentire l'areazione all'interno della controcappa stessa.

Kit sei/bis solo locale attiguo

- fissare il raccordo "R2" sul foro del mantello
- inserire il tubo (21) e fissarlo con le apposite fascette
- murare il telaio con raccordo della bocchetta "B2" sul muro del locale da riscaldare
- collegare il tubo di alluminio al raccordo, bloccandolo con la fascetta; applicare a scatto la griglia frontale
- montare nella parte alta della controcappa una feritoia "G1" per consentire l'uscita di aria calda dall'interno della controcappa stessa e l'altra feritoia "G1" nella parte bassa della controcappa per consentire l'areazione all'interno della controcappa stessa.

I fori di uscita aria calda, previsti sulla sommità del mantello, non utilizzati devono essere lasciati liberi.

Possono essere realizzate canalizzazioni particolari, aggiungendo ai kit disponibili i vari componenti sciolti illustrati nel listino prezzi.

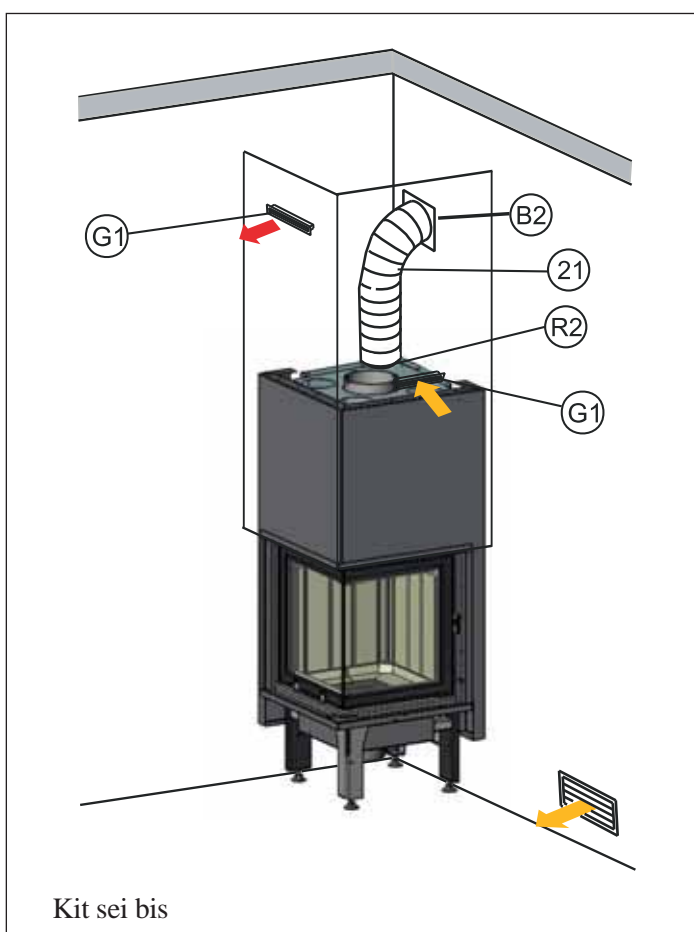
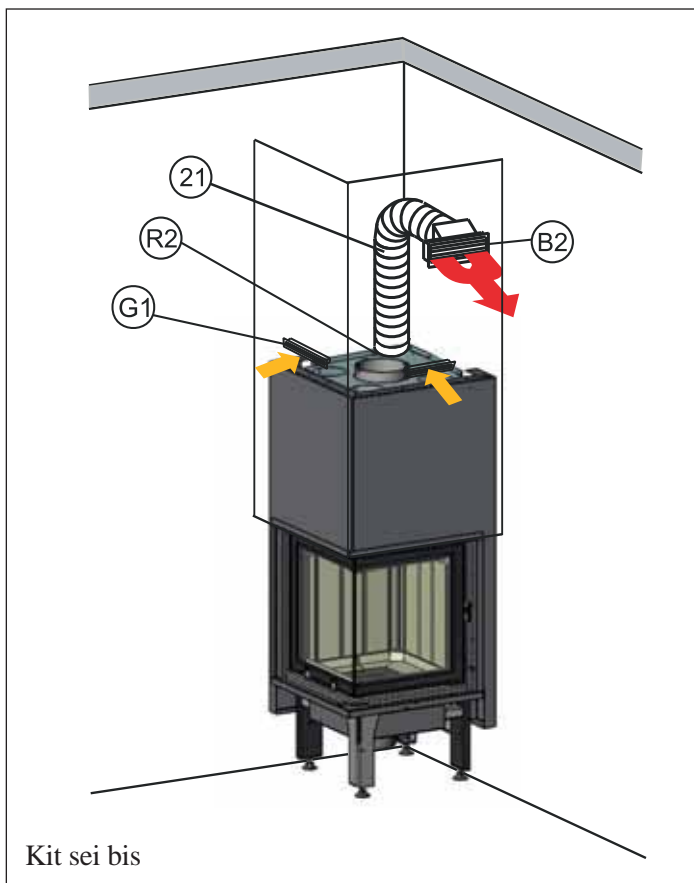

INSTALLAZIONE

Canale da fumo

Per canale da fumo si intende il condotto che collega il bocchettone uscita fumi del focolare con l'imbocco della canna fumaria.

Il canale da fumo deve essere realizzato con tubi rigidi in acciaio o ceramici, non sono ammessi tubi metallici flessibili o in fibro-cemento.

Devono essere evitati tratti orizzontali o in contropendenza.

Eventuali cambiamenti di sezione sono ammessi solo all'uscita del caminetto e non per esempio all'innesto nella canna fumaria.

Non sono ammesse angolazioni superiori a 45°.

In corrispondenza del punto di imbocco della canna di acciaio sul bocchettone uscita fumi del caminetto, deve essere eseguita una sigillatura con mastice ad alta temperatura.

Oltre a quanto sopra, tenere in considerazione le indicazioni di cui alla norma UNI 10683 al paragrafo 4.2 "collegamento al sistema di evacuazione fumi" e sottoparagrafi.

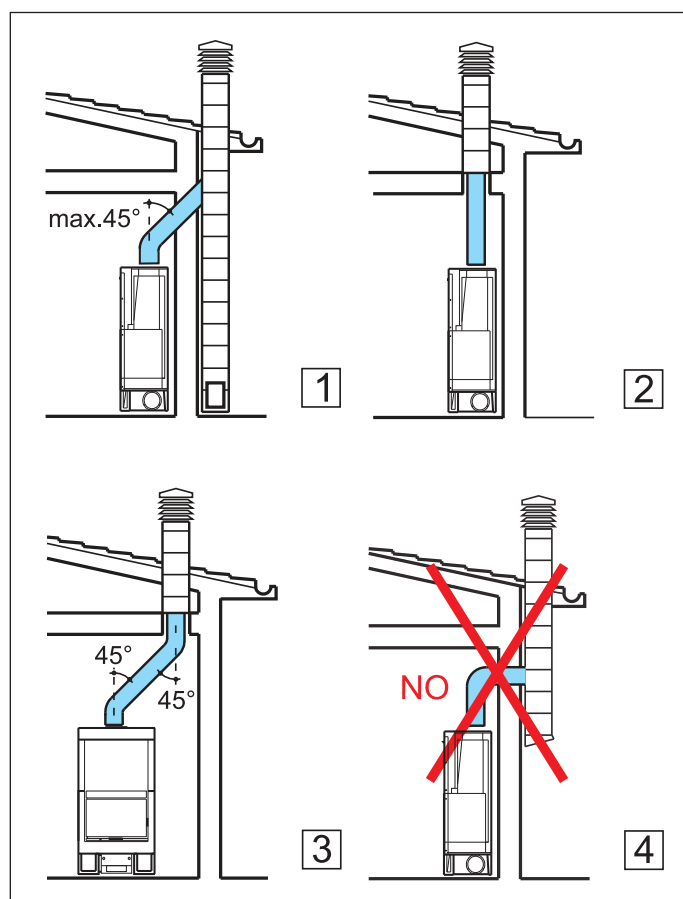

Canna fumaria e comignolo

Per canna fumaria si intende il condotto che, dal locale di utilizzo del caminetto, raggiunge la copertura dell'edificio.

Caratteristiche fondamentali della canna fumaria

La canna fumaria deve essere conforme alla norma UNI EN 1443 e secondo i requisiti di installazione della norma UNI EN 10683 deve avere:

- classe di temperatura T450 o superiore e la classe di resistenza al fuoco di fuliggine Gxx.
- capacità di sopportare una temperatura fumi di almeno 450°C per quanto riguarda la resistenza meccanica, l'isolamento, e la tenuta ai gas.
- essere opportunamente coibentata per evitare formazioni di condensa
- avere sezione costante, andamento pressochè verticale e non presentare angolazioni superiori a 45°.
- avere sezioni interne preferibilmente circolari; nel caso di sezioni rettangolari il rapporto massimo tra i lati non deve superare 1,5
- essere al servizio di un solo focolare (caminetto o stufa).

Per canne fumarie non di nuova realizzazione o troppo grandi si consiglia l'intubaggio mediante tubi in acciaio inox di opportuno diametro e di idonea coibentazione.

In caso di canna fumaria con lunghezza superiore a 5 metri è consigliabile installare una serranda di regolazione tiraggio a cura dell'installatore.

Caratteristiche fondamentali del comignolo sono:

- sezione interna alla base uguale a quella della canna fumaria
- sezione di uscita non minore del doppio di quella della canna fumaria
- posizione in pieno vento, al di sopra del tetto ed al di fuori delle zone di reflusso.

INSTALLAZIONE

Rivestimenti, controcappe e loro areazioni (fig. 1)

Nel caso di abbinamento ad un rivestimento prefabbricato Edilkamin, per definire l'esatto posizionamento del caminetto è importante verificare con quale rivestimento verrà completato.

In base al modello prescelto, la collocazione dovrà essere eseguita in modo differente (consultare le istruzioni di montaggio contenute nella confezione di ciascun rivestimento).

Durante l'installazione verificare sempre piombo e livello.

- praticare nella parete o sul pavimento un foro per la presa d'aria esterna e collegarlo al meccanismo di regolazione aria come descritto nel capitolo "presa d'aria esterna"
- collegare il caminetto alla canna fumaria con canna in acciaio inox, usando i diametri indicati nella tabella dati tecnici (pag. 7) e le indicazioni del capitolo "canna fumaria".
- sono disponibili kit per la canalizzazione dell'aria calda come descritti dettagliatamente a pag. 11.

- verificare il comportamento di tutte le parti in movimento. Prima di installare il rivestimento verificare la corretta funzionalità dei collegamenti, dei comandi e tutte le parti in movimento.

La verifica va eseguita a camino acceso ed a regime per alcune ore, prima di rivestire il monoblocco al fine di poter eventualmente intervenire. Quindi, le operazioni di finitura quali ad esempio:

- costruzione della controcappa
- montaggio del rivestimento
- esecuzione di lesene, tinteggiature, ecc. vanno eseguite a collaudo ultimato con esito positivo.

Edilkamin non risponde di conseguenza degli oneri derivati sia da interventi di demolizione che di ricostruzione anche se conseguenti a lavori di sostituzioni di eventuali pezzi del caminetto difettosi.

Le parti in marmo, pietra, mattoni, che compongono il rivestimento devono essere montate con un leggero interspazio dal prefabbricato in modo da evitare possibili rotture dovute a dilatazione ed eccessivi surriscaldamenti.

In particolare, nella realizzazione dello zoccolo al di sotto della soglia devono essere previste:

- una idonea fessura per il passaggio dell'aria di ricircolo dall'ambiente
- la possibilità di ispezionare e o sostituire i ventilatori, nel caso di focolari a ventilazione forzata.

Le parti in legno devono essere protette da pannelli ignifughi, non accostare ma essere opportunamente distanziate da quest'ultimo almeno 1 cm ca. per consentire un flusso di aria che impedisce accumulo di calore.

La controcappa può essere realizzata con pannelli ignifughi in cartongesso o lastre in gesso; durante la realizzazione deve essere montato il kit di canalizzazione dell'aria calda come precedentemente indicato.

È bene areare l'interno della controcappa sfruttando il flusso d'aria che entra dal basso (spazio tra il portellone e la trave), che per moto convettivo uscirà dalla griglia in alto, consentendo recupero di calore e evitando eccessivi surriscaldamenti.

Oltre a quanto sopra, tenere in considerazione quanto indicato dalla norma UNI 10683 ai paragrafi 4.4 e 4.7 "coibentazione, finiture, rivestimenti e raccomandazioni di sicurezza".

Travi ornamentali

È consentito realizzare eventuali travi ornamentali in legno davanti al rivestimento del focolare, ma solo se si trovano fuori dal campo d'irraggiamento, a una distanza di almeno 1 cm dal rivestimento stesso.

L'intercapedine che isola gli elementi ornamentali e il rivestimento deve essere tale da non dar luogo ad accumulo di calore. Le travi ornamentali in legno non possono essere parti integranti dell'edificio.

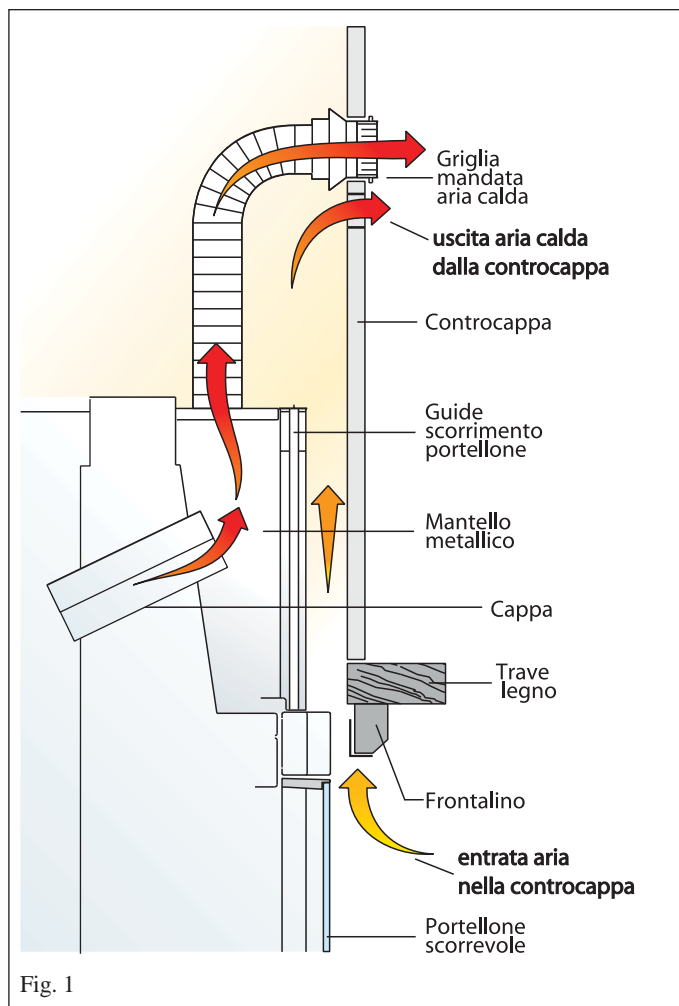

Fig. 1

ISTRUZIONI PER L'USO

Aria primaria di combustione e di pulizia vetro

La regolazione si effettua agendo sulla levetta come segue:

- **Posizione di “accensione”/potenza calorifica max. (fig. 1):**

Levetta posizionata tutta a dx.

Accensione a caminetto freddo e massima potenza focolare

- **Posizione di “mantenimento brace” (fig. 2):**

Levetta posizionata tutta a sx.

Tutti i passaggi per l'aria di combustione primaria sono chiusi.

- **Posizione di pulizia vetro (fig. 3):**

Levetta posizionata in centro.

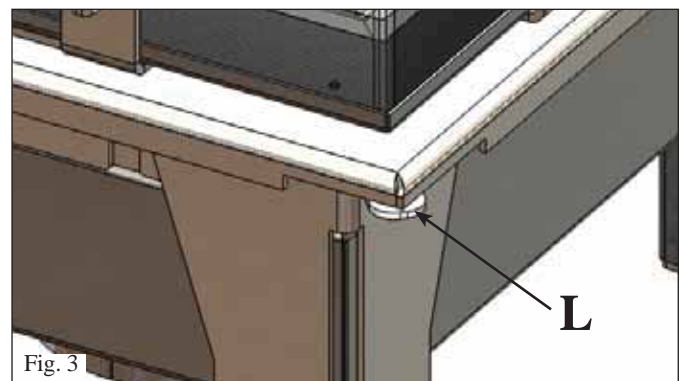
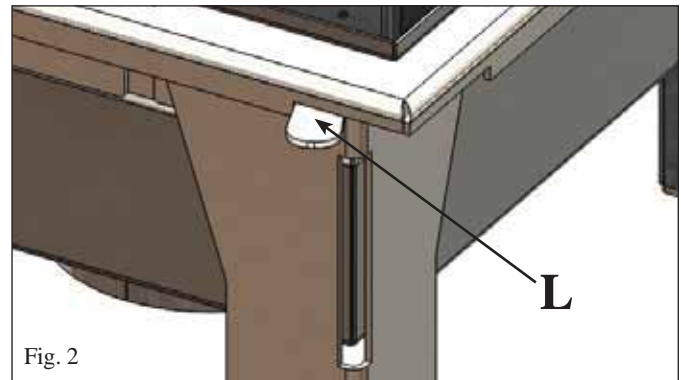
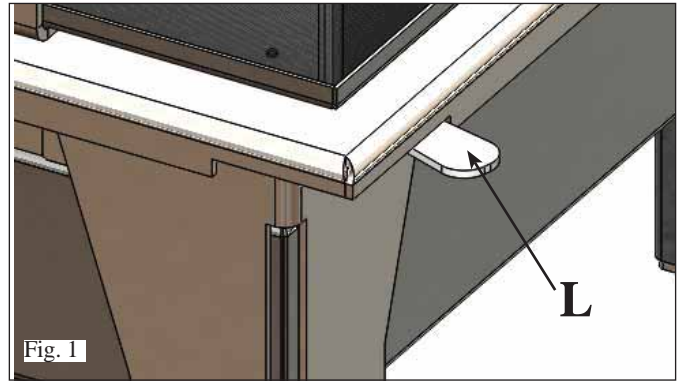

- **Portellone autochiudente (fig. 4)**

il caminetto viene consegnato con il portellone bilanciato.

Per rendere il portellone autochiudente è necessario togliere una o più piastrine (P) dai contrappesi.



- **Pulizia del vetro (fig. 5)**

- aprire ad anta il portello agendo, mediante l'apposito utensile, (mano fredda in dotazione 1) sulla piastra nottolino ubicata sul montante a lato del portellone (ruotare di 90°).

- dopo la pulizia richiudere agendo sempre sulla piastra nottolino



ISTRUZIONI PER L'USO

Un ulteriore suggerimento:

Per l'accensione iniziale del focolare, utilizzate sempre i ciocchi di legna più piccoli. Questi bruciano più rapidamente e quindi portano il focolare alla giusta temperatura in minor tempo. Utilizzate i ciocchi di legna più grandi per rialimentare il fuoco. Collocare sempre la legna ben in profondità nel focolare, quasi a contatto della parete posteriore dello stesso, in modo tale che anche qualora scivolasse, non venga a contatto con il portellone.

Prime accensioni

La vernice del focolare è soggetta al cosiddetto invecchiamento finché non viene raggiunta per la prima volta la temperatura d'esercizio. Ciò può provocare l'insorgere di odori sgradevoli. In tale caso provvedete ad aerare in modo adeguato il locale dove è installato il focolare.

Il fenomeno svanirà dopo le prime accensioni.

Accensione a focolare freddo

1. Controllare che il letto di cenere esistente non sia troppo alto. Livello massimo: 5 cm al di sotto del bordo del portellone. Se il letto di cenere diventa troppo alto vi è il pericolo che all'apertura del portellone per aggiungere legna, eventuali frammenti di brace cadano fuori dal focolare.

2. Posizionare la leva di regolazione della valvola dell'aria nella posizione di "totale apertura".

L'aria per la combustione affluirà in modo intenso alla legna nel focolare, per raggiungere rapidamente una buona combustione.

3. La legna deve essere collocata nel focolare senza stiparla eccessivamente.

Collocare tra i ciocchi di legna un accenditore, e accendete. Gli accenditori sono dei pratici sussidi per l'avviamento della combustione.

Non utilizzare mai materiali come benzina, alcool e similari per accendere il focolare!

4. A questo punto chiudere il portellone e sorvegliare per qualche minuto. Se il fuoco dovesse spegnersi, aprire lentamente il portellone, ricollocare un altro accenditore tra i ciocchi e riaccendere.

Alimentazione a focolare caldo

Con il guanto in dotazione, sollevare lentamente il portellone e aggiungere nel focolare la quantità di legna desiderata, collocandola sulla brace esistente (entro i limiti di quantità indicati nella tabella tecnica).

In questo modo la legna si scalderà con la conseguente espulsione sotto forma di vapore dell'umidità contenuta.

Ciò comporta una diminuzione della temperatura all'interno del focolare che va compensata rapidamente con un sufficiente apporto di aria di combustione.

Funzionamento nelle mezze stagioni

Per aspirare l'aria per la combustione e per scaricare i fumi, il focolare ha bisogno del tiraggio esercitato dalla canna fumaria. Con l'aumentare delle temperature esterne, il tiraggio diminuisce sempre più. Nel caso di temperature esterne superiori a 10° C, prima di accendere il fuoco verificate il tiraggio della canna fumaria. Se il tiraggio è debole, accendere inizialmente un fuoco di "avviamento" utilizzando materiale di accensione di piccole dimensioni.

Una volta ripristinato il corretto tiraggio sarà possibile introdurre il combustibile.

Afflusso dell'aria di combustione

Il focolare è in grado di funzionare regolarmente solo se l'afflusso dell'aria di combustione è sufficiente.

Prima di accendere aprire la valvola di presa d'aria esterna che dovrà restare aperta per tutto il tempo in cui il focolare resterà in funzione.

I dispositivi di alimentazione d'aria per la combustione non devono essere alterati.

Qualora il volume d'aria risulti scarso o il tipo di edificio in cui è installato il caminetto sia particolarmente a tenuta d'aria, sarà comunque necessario installare una presa d'aria supplementare.

Funzionamento del focolare a portellone aperto

In caso di funzionamento a portellone aperto, il focolare dovrà essere tenuto costantemente sotto controllo.

Dal focolare possono essere proiettate verso l'esterno particelle di brace incandescente.

Aggiunta di combustibile

Per "aggiungere legna" si consiglia di utilizzare un guanto protettivo, in quanto in caso di funzionamento prolungato la maniglia può riscaldarsi. Aprite il portellone lentamente.

In questo modo si evita la formazione di vortici che possono causare la fuoriuscita di fumi.

Quand'è il momento di aggiungere legna? Quando il combustibile si è consumato quasi allo stato di brace.

Rimozione della cenere (solo a caminetto spento e freddo)

Rimuovere la cenere con una paletta o con un aspiracenere.

Deporre la cenere solo e unicamente in contenitori non combustibili, tenere presente che la brace residua può riaccendersi anche a distanza di più di 24 ore dall'ultima combustione.

Griglie dell'aria

Attenzione a non chiudere od ostruire le uscite dell'aria calda.

Ciò provoca pericolo di surriscaldamento all'interno del rivestimento.

Combustibile e potenza calorifica

La combustione è stata ottimizzata dal punto di vista tecnico, sia per quanto riguarda la concezione del focolare e della relativa alimentazione d'aria, sia per quanto concerne le emissioni.

Vi invitiamo a sostenere il nostro impegno a favore di un ambiente pulito osservando le indicazioni qui di seguito riportate circa l'uso di materiali combustibili.

Quale combustibile, utilizzate unicamente legna naturale e stagionata, oppure bricchette di legno.

La legna umida, fresca di taglio o immagazzinata in modo inadeguato presenta un alto contenuto d'acqua, pertanto brucia male, fa fumo e produce poco calore.

Utilizzate solo legna da ardere con stagionatura minima di due anni in ambiente aerato e asciutto.

In tal caso il contenuto d'acqua risulterà inferiore al 20% del peso. In questo modo risparmierete in termini di materiale combustibile, in quanto la legna stagionata ha un potere calorifico decisamente superiore. Non utilizzate mai combustibili liquidi quali benzina, alcool o similari. Non bruciate i rifiuti.

N.B.

La legna stagionata ha un potere calorifico di circa 4 kWh/kg, mentre la legna fresca ha un potere calorifico di soli 2 kWh/kg. Quindi per ottenere la stessa potenza calorifica occorre il doppio del combustibile.

	Contenuto acqua g/kg di legna	Potere calorifico kWh/kg	Maggior consumo legna %
Molto stagionata	100	4,5	0
2 anni stagionatura	200	4	15
1 anno stagionatura	350	3	71
Legna tagliata fresco	500	2,1	153

ATTENZIONE:

Se il focolare viene alimentato con una quantità di combustibile eccessiva o con un combustibile inadeguato, si va incontro al pericolo di surriscaldamento con conseguenti danni al prodotto

CHECK LIST

Da integrare con la lettura completa della scheda tecnica

Posa e installazione

- Presa d'aria nel locale
- Il canale da fumo/la canna fumaria riceve solo lo scarico del caminetto
- Il canale da fumo (tratto di condotto che collega il caminetto alla canna fumaria) presenta solo tratti con angolazioni max 45° e nessun tratto in orizzontale
- il comignolo oltre la zona di reflusso
- i tubi di scarico sono in materiale idoneo (consigliato acciaio inox)
- nell'attraversamento di eventuali materiali infiammabili (es. legno) sono state prese tutte le precauzioni per evitare incendi

Uso

- La legna utilizzata è di buona qualità e non umida.
- Il portello è ben chiuso
- I tubi di scambio e le parti interne al focolare sono puliti.

ACCESSORI PER LA PULIZIA



GlassKamin

Utile per la pulizia del vetro ceramico



Bidone aspiracenere

Utile per la pulizia del focolare



INFORMAZIONI AGLI UTENTI

Ai sensi dell'art.13 del decreto legislativo 25 luglio 2005, n.151 "Attuazione delle Direttive 2002/95/CE,2002/96/CE e 2003/108/CE, relative alla riduzione dell'uso di sostanze pericolose nelle apparecchiature elettriche ed elettroniche, nonché allo smaltimento dei rifiuti". Il simbolo del cassonetto barrato riportato sull'apparecchiatura o sulla confezione indica che il prodotto alla fine della propria vita utile deve essere raccolto separatamente dagli altri rifiuti. L'utente dovrà, pertanto, conferire l'apparecchiatura giunta a fine vita agli idonei centri di raccolta differenziata dei rifiuti elettronici ed elettrotecnici, oppure riconsegnarla al rivenditore al momento dell'acquisto di una nuova apparecchiatura di tipo equivalente, in ragione di uno a uno.

TABLE OF CONTENTS

Safety Information	pag. 19
General information	pag. 20
Installation	pag. 24
Instructions for use	pag. 29
Check list	pag. 31

The undersigned EDILKAMIN S.p.a. with head office headquarters at Via Vincenzo Monti 47 - 20123 Milan - Italy - tax code and VAT no. 00192220192

Declares under its own responsibility as follows:

The wood-combustion fireplace listed below complies with Regulation EU 305/2011 (CPR) and the harmonised European Standard EN 13240:2001 + A2:2004 + AC:2006 + AC:2007

WOOD BURNING FIREPLACES, trademark EDILKAMIN, called SIDE 50x50 PLUS

Year of manufacture: Ref. Data nameplate

Declaration of performance (DoP - EK 109): Ref. data tag plate

Also declares as follows:

the wood burning fireplaces SIDE 50x50 PLUS 3 are in compliance with the requirements of the European directives:

2006/95/EEC - Low voltage directive

2004/108/EEC - Electromagnetic compatibility directive

EDILKAMIN S.p.a. will decline all responsibility of malfunctioning or damage to the equipment in case of unauthorized substitution, assembly or modifications of any sort on the said equipment on the part of non-EDILKAMIN personnel.

Dear Sir/Madam,
 Congratulations and thank you for choosing our product.
 Please read this document carefully before you use this product in order to obtain the best performance in complete safety.

For further details or assistance, please contact the DEALER where you purchased the product or visit our website www.edilkamin.com. and click on DEALERS.

NOTE

- After having unpacked the boiler-fireplace, ensure that its contents are complete and intact (“cold hand” handle, guarantee booklet, glove, technical data sheet/CD).
- In case of anomalies please contact the dealer where you purchased the product immediately.
- You will need to present a copy of the warranty booklet and valid proof of purchase.

Installation/Testing

In Italy, installation must be carried out accordance with standard UNI 10683. The installer must issue a Declaration of Conformity in accordance with standard UNI 10683.



Note: Test the product before fitting the coverings.

The nearest Assistance Centre can be found by telephoning the freephone number or by visiting the site www.edilkamin.com.

- Incorrect installation, incorrect maintenance, or improper use of the product, shall relieve the manufacturer from any damage resulting from the use of this product.

- the proof of purchase tag, necessary for identifying the boiler-fireplace, is located:

- on the top of the package
- in the warranty booklet found inside the firebox
- on the nameplate affixed on the right side of the device;

		DoP n. EK 109		Nominal Rated Nominale	Power Potenza	Unit Unità
		2.8		-	Kg/h	
Via Mascagni, 7 20020 Lainate (MI) IT EN 13229-2001+A1:2003+A2:2004+AC:2006+AC:2007		12		-	kW	
Notified Body 1880		10		-	kW	
Model / Modello / Modelo / Modello SIDE PLUS 50x50		10		-	kW	
Efficiency / Wirkungsgrad / Rendement / Rendimento		80		-		
0.099		1248		-	mg/m ³	
bar		-		-	Pa	
° C		-		-	° C	
Function / Betrieb / Funzionament / Funcionamiento INT		38		-	mg/m ³	
System / Systeme / Sistema		65		-	mg/m ³	
146		171		-	mg/m ³	
° C		-		-	W	
W		-		-	W	
V		-		-	V	
Hz		-		-	Hz	



This documentation must be saved for identification together with the valid proof of purchase receipt. The data contained therein must be reported when requesting information and made available should servicing be required;

- All images are for illustration purposes only; actual products may vary.

SAFETY INFORMATION

- The appliance is not designed to be used by people, including children, with reduced physical, sensorial or mental abilities. Children must be supervised to ensure they do not play with the appliance.

- The principal risks which can be derived from the use of the fireplace are associated with incorrect installation, direct contact with live electric parts (internal), contact with fire and hot parts (glass, pipes, hot air outlet), the introduction of extraneous substances, use of non-recommended fuels, or incorrect maintenance.

- For correct operation, the installation must be performed respecting the information included in this document.

- Only use wood logs as fuel.

- Under no circumstances may foreign substances be placed in the combustion chamber.
NEVER use flammable liquids to light the fire or revive hot embers.

- The flue (the section connecting the smoke output vent of the fireplace to the chimney) must not be cleaned with flammable products.

- Do not clean when hot.

- The hearth and hopper parts must only be cleaned when COLD.

- The glass can be cleaned when COLD with a suitable product (e.g. GlassKamin Edilkamin) and a cloth.

- Do not place heat-sensitive objects next to the fireplace.

- Do not lay laundry directly on the fireplace to dry.
Any clothes horse or similar must be placed at a safe distance from the fireplace (danger of fire).

- During use of the fireplace, the smoke discharge pipes become very hot and the door reaches high temperatures (do not touch them without using the special glove).

- Do not block ventilation into the room where the stove is installed, and do not block the air intake of the fireplace.

- Do not allow the fireplace to get wet, and do not place wet hands anywhere near the electrical parts.

IMPORTANT!!!

In the case of an accidental fire in the fireplace, in the flue or in the chimney, proceed as follows:

- Disconnect the power supply
- Use a carbon dioxide (CO₂) extinguisher
- Call the fire brigade

DO NOT ATTEMPT TO PUT THE FIRE OUT WITH WATER!

After the event, have the appliance checked by an authorised Service Centre and have an authorised technician check the flue.

GENERAL INFORMATION

ENGLISH

The structure is composed of a steel plate body equipped with adjustable feet (max cm 10).

The internal covering of the combustion chamber is made from fireproof material with a fire bowl to correctly contain the embers which must then be collected.

The structure is complete with a shell which creates a cavity for the circulation of the heating air.

The heating air can circulate by natural convection (version N) or by forced ventilation (Version V, air drawn from fan).

The system to allow combustion air into the fireplace has been carefully designed to guarantee optimal combustion, a controlled flame and clean glass.

Primary air for combustion (A - Fig. 2) and glass cleaning vetro enters through a duct (7 - Fig. 1), from the lower part of the fireplace, it heats up when passing on the sides of the combustion chamber, and leaves from the duct located in the top part of the combustion chamber.

The quantity of primary air can be regulated by means of a lever (L - Fig. 3) installed under the door.

The post-combustion air (C) enters the combustion chamber through the holes located inside the combustion chamber.

The air is taken up, through a duct (7 - Fig. 1), from the lower part of the fireplace, is heated during its flow through the back of the combustion chamber, due to the strong irradiation to which it is subjected, and exits from a series of holes.

The air which exits from the holes, meeting the flow of fumes, triggers off a second combustion process which burns the non-combusted elements and any carbon monoxide: this process is called post-combustion.

KEY: (fig. 1)

- 1) **fume exit connection** to connect to the flue
- 2) **steel structure**
- 3) **fireproof inner part of the fireplace**, very thick in order to increase the combustion temperature
- 4) **ceramic glass**, shockproof and heat resistant up to 800° C
- 5) **handle**
- 6) **fire basin** in which the embers burn and which gives optimal combustion
- 7) **external air vent connection**
- 8) **shell for heating air circulation**
- 9) **hot air output vent (D)**

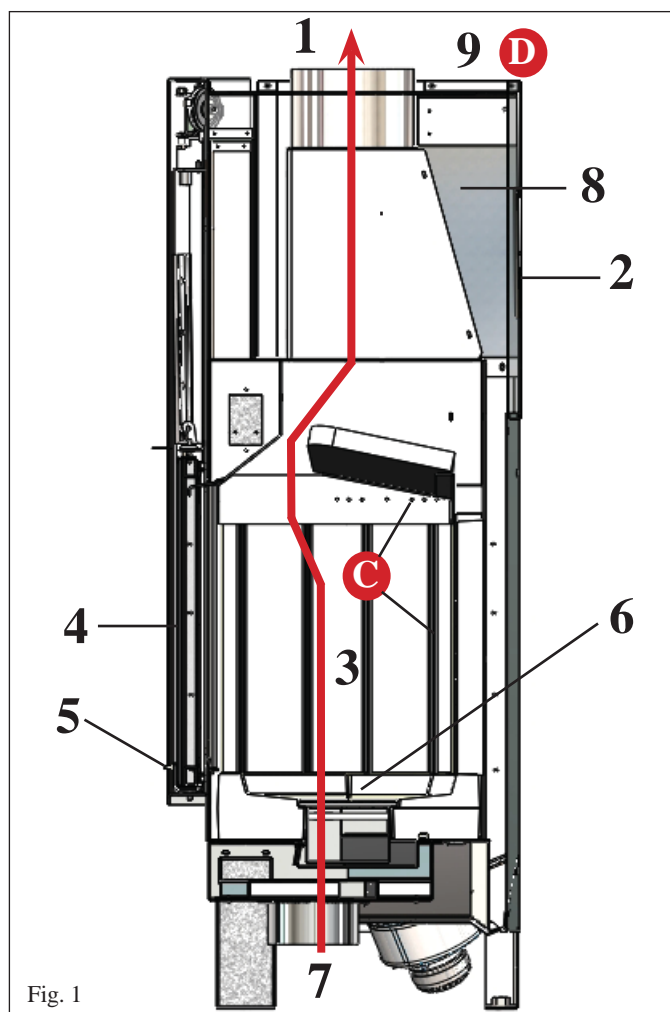

Fig. 1

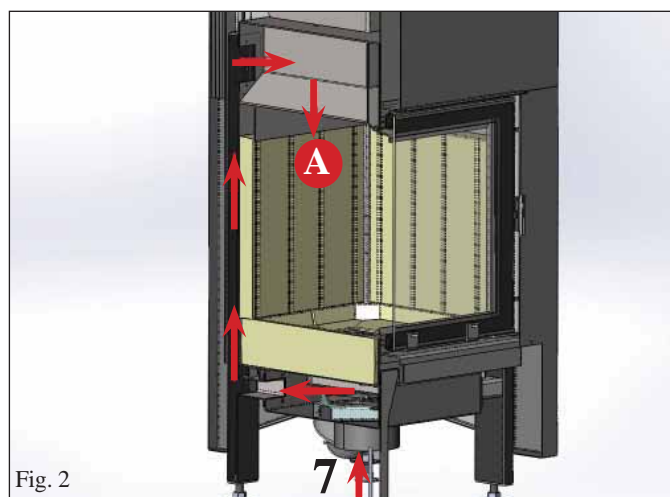

Fig. 2

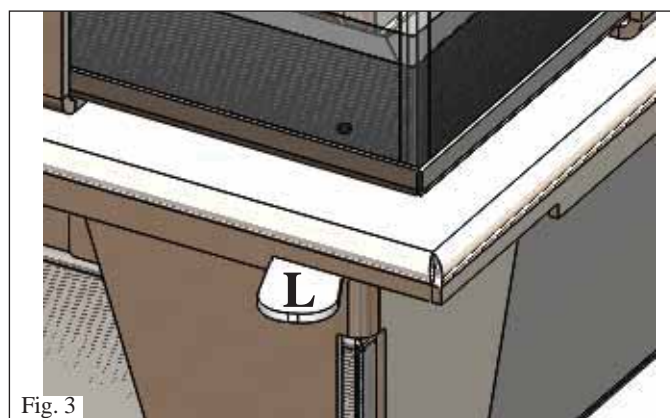
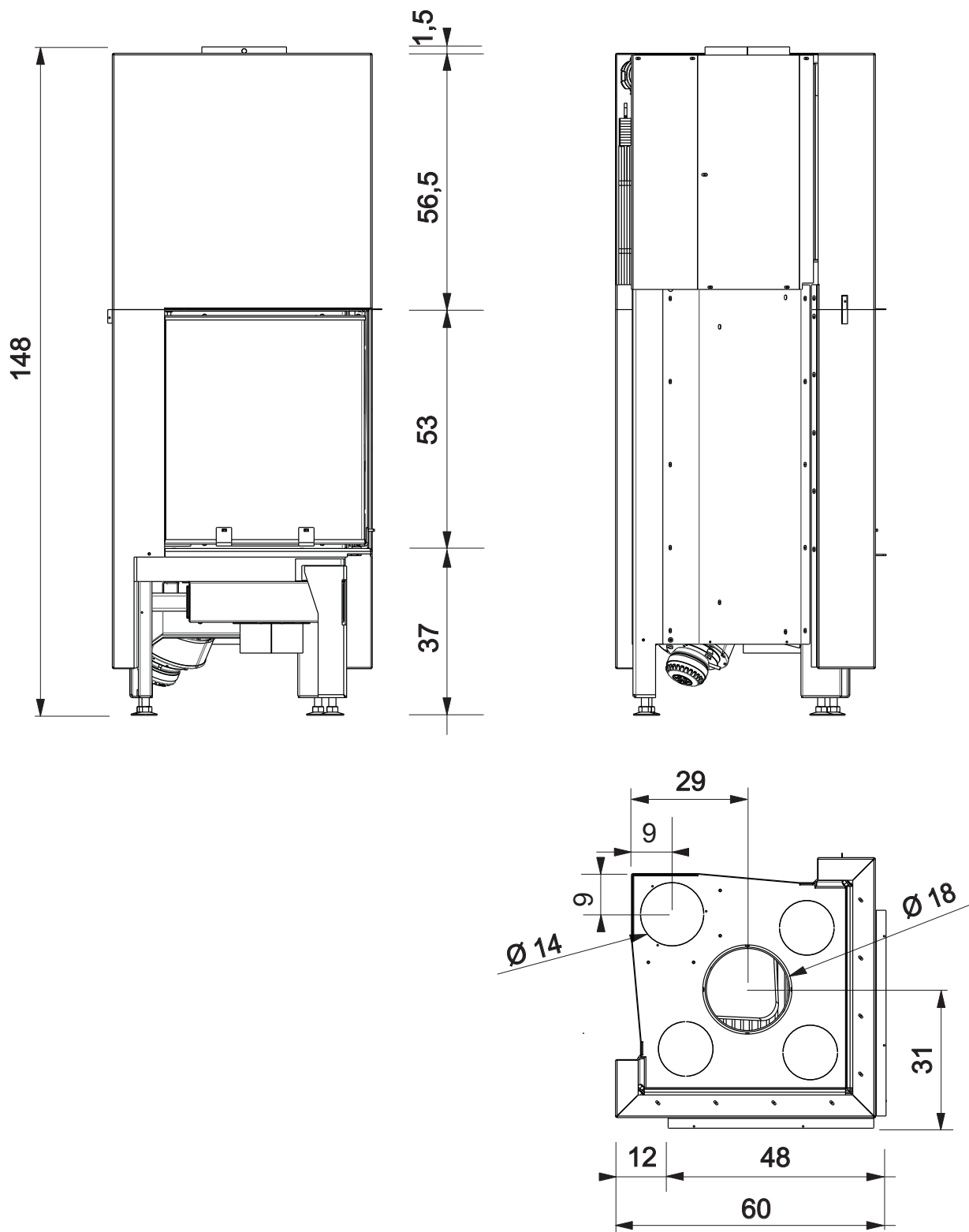

Fig. 3

GENERAL INFORMATION

- combustion chamber dimensions cm 38 x 38 x 45.5 h
- glass dimensions cm 44 x 44 x 50 h
- adjustable feet with a height of 10 cm max



GENERAL INFORMATION

ENGLISH

THERMO TECHNICAL CHARACTERISTICS according to EN 13229 (for other values, see DoP on page 23)

	Nominal power	Reduced power	
Thermal power output	10	7	kW
Yield / Efficiency	80	81	%
Emissions CO 13% O2	0,099	0,154	%
Fume temperature	171	165	°C
Minimum draught	12	6	Pa
Min/max fuel consumption	2,8	1,8	kg/h
Heatable volume *	260		m ³
Smoke outlet pipe diameter (female)	180		mm
Air intake pipe diameter (male)	140		mm
Weight including packaging	235		kg

TECHNICAL DATA FOR SIZING THE FLUE which must, in any case, comply with the guidelines of this sheet and the installation rules for each product

	Nominal power	Reduced power	
Thermal power output	10	7	kW
Temperature of fumes on exit from the discharge pipe	220	210	°C
Minimum draught	6		Pa
Fume flow capacity	10	9,4	g/s

* The heatable room dimensions are calculated on the basis of home insulation in compliance with Italian law 10/91, and subsequent changes together with an expected heat output of 33 Kcal/m³ per hour.

The above data are indicative and are those resulting during certification on the part of the notified body. EDILKAMIN s.p.a. reserves the right to change the products at its discretion without notice.

N.B.

- Any unauthorised modification is forbidden
- Use spare parts recommended by the manufacturer
- The use of counterfeit parts results in the guarantee becoming null and void

GENERAL INFORMATION



Edilkamin S.p.A.
20020 Lainate (MI) - Via Mascagni, 7
Tel. +39 02 937621
Fax +39 02 93762 400/300
mail@edilkamin.com
www.edilkamin.com

Capitale € 4.100.000 int. vers.
Sede legale:
20123 Milano, Via Vincenzo Monti 47
Reg. Imp. di Milano 0019220192
REA n° 878888
Cod. Fiscale e Partita IVA 0019220192

EdilKamin Group is a member of the Borsatti Group

Declaration of performance According to Regulation (EU) No. 305/2011 N. EK109

1. Unique identification code of the product-type	SIDE PLUS 50x50
2. Models (Article 11-4)	SIDE PLUS 50x50
3. Intended uses of the product in accordance with the applicable harmonized technical specification	Room heater fired by solid fuel (wood logs), without hot water production
4. Name or trade mark of the manufacturer (Article 11-5)	EDILKAMIN S.p.A. Via Mascagni, 7 – 20020 Lainate (MI) Italy tel. +39 02 937621 – mail@edilkamin.com
5. Name and address of the agent (Article 12-2)	
6. Assessment and verification system for constancy of performance (Annex 5)	System 3
7. Laboratory notified Test report number (based on System 3)	ACTECO Srl - NB1880 1880-CPR-010-14

8. Declared performance																
Harmonized technical specification	EN 13229:2001/A1:2003/A2:2004/AC:2006/AC:2007															
Essential characteristics	Performance															
Reaction to fire	A1															
Distance to combustible materials (minimum distance in mm)	 Rear = 200 Sides = 200 Front = 800 Ceiling = NPD Floor = 200															
Risk of burning fuel falling out	Pass															
Emission of combustion products	<table border="1"> <thead> <tr> <th></th> <th>Rated fuel load</th> <th>Reduced fuel load</th> </tr> </thead> <tbody> <tr> <td>CO (ref. at 13% O₂)</td> <td>1248 mg/Nm³ - 0,099%</td> <td>- mg/Nm³ - %</td> </tr> <tr> <td>NOx (ref. at 13% O₂)</td> <td>65 mg/Nm³</td> <td>- mg/Nm³</td> </tr> <tr> <td>OGC (ref. at 13% O₂)</td> <td>146 mg/Nm³</td> <td>- mg/Nm³</td> </tr> <tr> <td>Particulate matter (ref. at 13% O₂)</td> <td>38 mg/Nm³</td> <td>- mg/Nm³</td> </tr> </tbody> </table>		Rated fuel load	Reduced fuel load	CO (ref. at 13% O ₂)	1248 mg/Nm ³ - 0,099%	- mg/Nm ³ - %	NOx (ref. at 13% O ₂)	65 mg/Nm ³	- mg/Nm ³	OGC (ref. at 13% O ₂)	146 mg/Nm ³	- mg/Nm ³	Particulate matter (ref. at 13% O ₂)	38 mg/Nm ³	- mg/Nm ³
	Rated fuel load	Reduced fuel load														
CO (ref. at 13% O ₂)	1248 mg/Nm ³ - 0,099%	- mg/Nm ³ - %														
NOx (ref. at 13% O ₂)	65 mg/Nm ³	- mg/Nm ³														
OGC (ref. at 13% O ₂)	146 mg/Nm ³	- mg/Nm ³														
Particulate matter (ref. at 13% O ₂)	38 mg/Nm ³	- mg/Nm ³														
Surface temperature	Pass															
Electrical safety	NPD															
Cleanability	Pass															
Maximum operating pressure	- bar															
Mechanical resistance (to carry a chimneyflue)	Pass															
Thermal output	<table border="1"> <thead> <tr> <th></th> <th>Rated fuel load</th> <th>Reduced fuel load</th> </tr> </thead> <tbody> <tr> <td>Nominal heat output</td> <td>10 kW</td> <td>- kW</td> </tr> <tr> <td>Nominal space heating output</td> <td>10 kW</td> <td>- kW</td> </tr> <tr> <td>Nominal boiler output (to water)</td> <td>- kW</td> <td>- kW</td> </tr> </tbody> </table>		Rated fuel load	Reduced fuel load	Nominal heat output	10 kW	- kW	Nominal space heating output	10 kW	- kW	Nominal boiler output (to water)	- kW	- kW			
	Rated fuel load	Reduced fuel load														
Nominal heat output	10 kW	- kW														
Nominal space heating output	10 kW	- kW														
Nominal boiler output (to water)	- kW	- kW														
Energy efficiency	80 % - %															
Flue gas temperature	T[171°C] T[-°C]															

9. The performance of the product identified in points 1 and 2 is in conformity with the declared performance in point 8

This declaration of performance is issued under the sole responsibility of the manufacturer identified in point 4. Signed for and on behalf of Edilkamin S.p.A. by:

Lainate, 03/06/2014
Chief Executive officer
Dott. Stefano Borsatti

• CERTIFICATIONS AND BENEFITS*

* Given their variability over time in the various countries, check from time to time.
This text is valid for the year this sheet was prepared (see edition details on the last page).

ITALY: allowed in Lombardy according to D.G.R. No. 1118-2013, allowed in the Marche region according to Regional Law No. 3 of 2012, admitted to a 50% deduction; 65% (check the conditions of external accessibility to the product)

FRANCE: enrolled in Flamme Verte 5

GERMANY: compliance with Bimsch 1 and 2

SWITZERLAND: complies with VKF

CZECH REPUBLIC: admitted to NEW GREEN SAVE PROGRAMME and in accordance with the Directives of the Ministry of the Environment No. 9-2013

INSTALLATION

INTRODUCTION

• SIDE fireplaces must be installed according to the instructions given below, since the safety and the efficiency of the system depend on correct installation.

Other than that described in this documentation, you are also asked to note the following UNI standards:

- no. 10683 - firewood heat generators: installation requisites
- no. 9615/90 - calculating the inner dimensions of fireplaces.

Particularly:

- Before carrying out any assembly it is important to verify compatibility of the appliance, as stipulated in UNI 10683 standard, paragraphs 4.1 / 4.1.1 / 4.1.2.

- When assembly is completed, the installer must implement “start-up operations” and issue documentation as required by UNI 10683 standard in paragraphs 4.6 and 5, respectively.

Before installing the lining, the correct functioning of the connections, the controls and all moving parts must be checked.

Verification must be carried out with the fireplace on and after having been on for a couple of hours, before covering the fireplace, so that you can intervene if need be.

After which, the finishing operations such as:

- setting-up the fireplace mantel
- mounting the fireplace covering
- pilasters, painting, etc.

are carried out, once the tests are completed successfully.

Consequently, EDILKAMIN does not accept responsibility for expenses deriving from demolition as well as construction even if either occurs as a result, after having replaced any damaged parts of the fireplace.

EDILKAMIN declines all responsibility for any damages deriving from failure to observe these instructions and in such a case the guarantee shall not be valid.

Protection of the building

All surfaces adjacent to the fireplace must be protected against over-heating.

The insulation measures to be adopted depend on the type of surfaces and how they are constructed.

Flooring in front of the fireplace

Flooring in combustible materials must be protected by a sufficiently thick non-combustible casing. The floor protection must be:

at the front:

- more than 30 cm in respect of the height of the fire level from the pavement and in any case less than 50 cm

at the sides:

- more than 20 cm in respect of the height of the fire level from the pavement and in any case less than 30 cm

In the field of irradiation from the fireplace

The structural elements constructed in combustible material or which have combustible elements and furniture must be placed at least 80 cm from the fireplace mouth, in all three directions: in front, above and at the sides.

If the said elements or pieces of furniture are shielded by a ventilated anti-irradiation protection, a distance of 40 cm will be sufficient.

Outside the field of irradiation

The structural elements constructed in combustible material or which have combustible elements and furniture must be placed at least 5 cm from the outer casing of the fireplace.

In this space, environmental air must circulate freely.

No accumulation of heat must be created.

Hot air vents / grills

The hot air exit vents must be placed at least 50 cm from the ceiling and 30 cm from furniture.

Position the grills and air exit vents at the highest point of the lining, in order to avoid the accumulation of hot air within the lining itself.

Position the air grills and exit vents so that they are easily accessible for cleaning.

Electricity lines

There must be no electricity lines in the walls or ceiling of the fireplace installation area.

External air intake vent

The connection to the exterior is absolutely necessary for the fireplace to operate correctly: it is therefore essential to guarantee this element is present.

This connection must connect the external air intake connection located under the fireplace directly to the exterior (E - Fig 4 on page 25).

For fitting proceed as follows:

- Remove the cover (A - fig. C) fixed with screws and apply the regulation mechanism using the same screws.

- Hook on the flexible connection pipe, which may be in flexible aluminium.

- Take care to seal the points where air dispersion could occur. It is advisable to apply to the outer part of the air intake vent a protective grill, which must not reduce the air flow capacity, however.

For lengths of more than 3 m or in the case of bends, increase the indicated section by 10% to 20%.

The external air must be taken in at floor level (it must not be taken in from a higher position).

INSTALLATION

AIR FOR COMBUSTION

For the fireplace to work correctly, it is essential for the combustion air to be introduced into the combustion chamber by means of a pipe which links the external environment to one of the air boxes located under the fireplace (E Fig. 4).

To hook up the said piping, a 14 cm connection must be applied to the chosen vent.

The inner section of the piping be at least 150 cm² along its whole length.

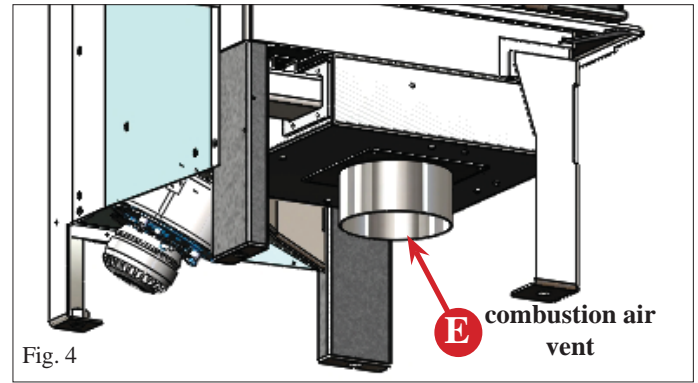

Fig. 4

AIR FOR HEATING

• CIRCULATION BY NATURAL CONVECTION

The ambient air enters the structure from below the fireplace (G - Fig. 5), is heated, and rises by convection along the cavity at the rear of the combustion chamber, exiting hot from the vents (D/F - Fig. 5) on the cover of the hood.

• CIRCULATION BY FORCED VENTILATION (by a Technician)

To connect the forced ventilation, proceed as follows:

- Connect the two connectors M and F (fig. 6).
- Extend the electric wire from the regulator (r - fig. 6) to an electric socket.
- The wire with the sensor (s - fig. 6) must be extended to one of the hot air exit vents (b - fig. 7) normally positioned on the mantel.
- The sensor must be fixed into the hole of the vent. check that the sensor wire does not interfere with the sliding door.
- Afterwards, insert the plug into the 230 V mains socket.

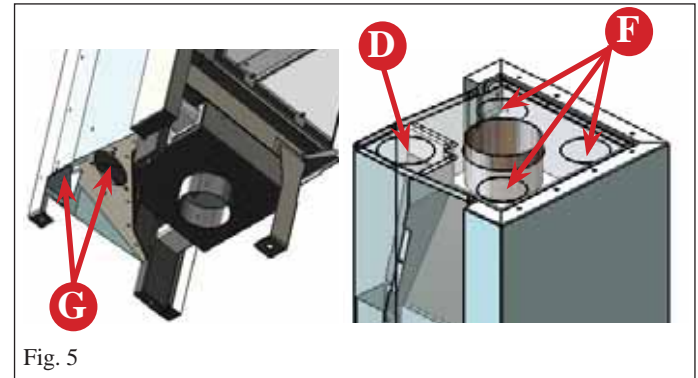

Fig. 5

LEAVE THE NON-DUCTED VENTS FREE

N.B.: the skirting of the covering must be removable to allow inspection of the fan

• TRANSFORMATION FROM NATURAL CONVECTION CIRCULATION TO FORCED VENTILATION CIRCULATION (only by a Technician and with the coverings not fitted)

Proceed as follows:

- Attach the fan to the plate under the fireplace (Fig. 8) with the screws provided
- Continue with the electrical connections as described above

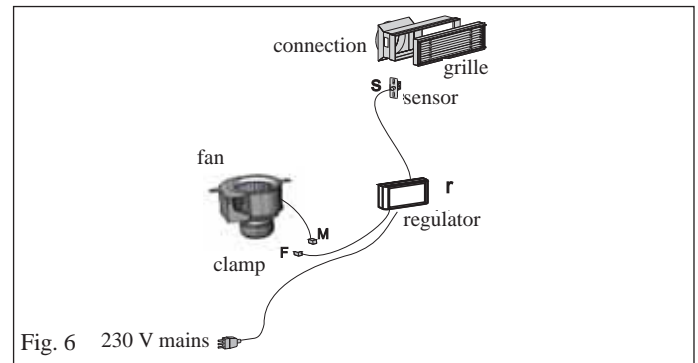

Fig. 6

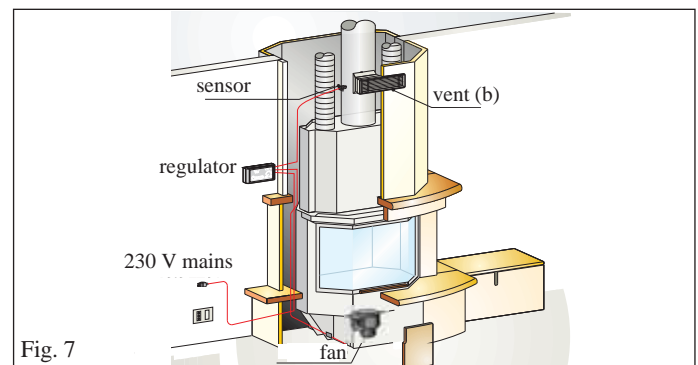

Fig. 7

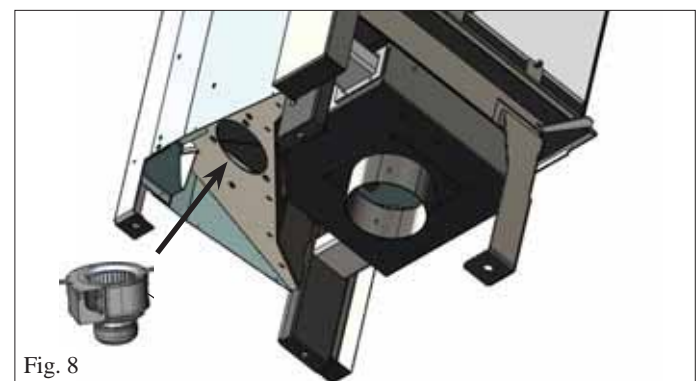

Fig. 8

INSTALLAZIONE

The hot air produced by the fireplace is released into the rooms to be heated by the nozzles connected to the holes on the cover of the hood with aluminium pipes Ø 14 cm.

It is essential to guarantee the return of the air into the room where the fireplace is installed by means of grills at the base of the walls or gaps under the doors.

The diameter of the pipes must not be less than Ø 14 cm.

The line of the pipes must be as straight as possible.

The aluminium pipes can be hidden with coffer work or false beams or they can be built into the walls; in any case, they must be well insulated.

The channels must have a maximum length of 6-8 m each for version V

Installation of hot air circulation kit

The following kits are available to duct the hot air:

Kit six/bis, only the fireplace room

- fasten fitting "R2" to the hole in the hood
- insert pipe (21) and fix with the bands provided
- wall-in the frame with the fitting of vent "B2" on the upper part of the mantel
- connect the aluminium pipe to the fitting, locking it with the band; press in the front grill
- fit the two "G1" slots into the mantel, above the fireplace, to allow for aeration inside the mantel.

Kit six/bis, only adjacent room

- fasten fitting "R2" to the hole in the hood
- insert pipe (21) and fix with the bands provided
- set the frame with the fitting of vent "B2" into the wall of the room to be heated
- connect the aluminium pipe to the fitting, locking it with the band; press in the front grill
- fit one "G1" slot in the upper part of the mantel to allow the exit of hot air from the mantel and another "G1" slot in the lower part to allow ventilation of the mantel itself.

The hot air outlets vents, at the top of the hood, that are not used must be left free.

Special channelling can be created by adding extra components to the kits available, as shown in the price list.

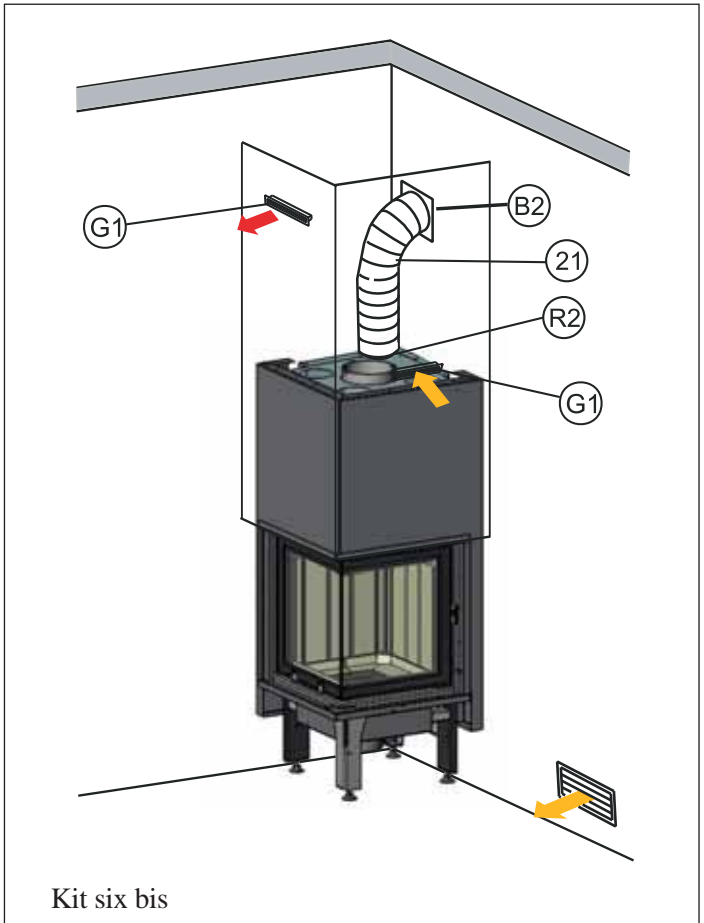
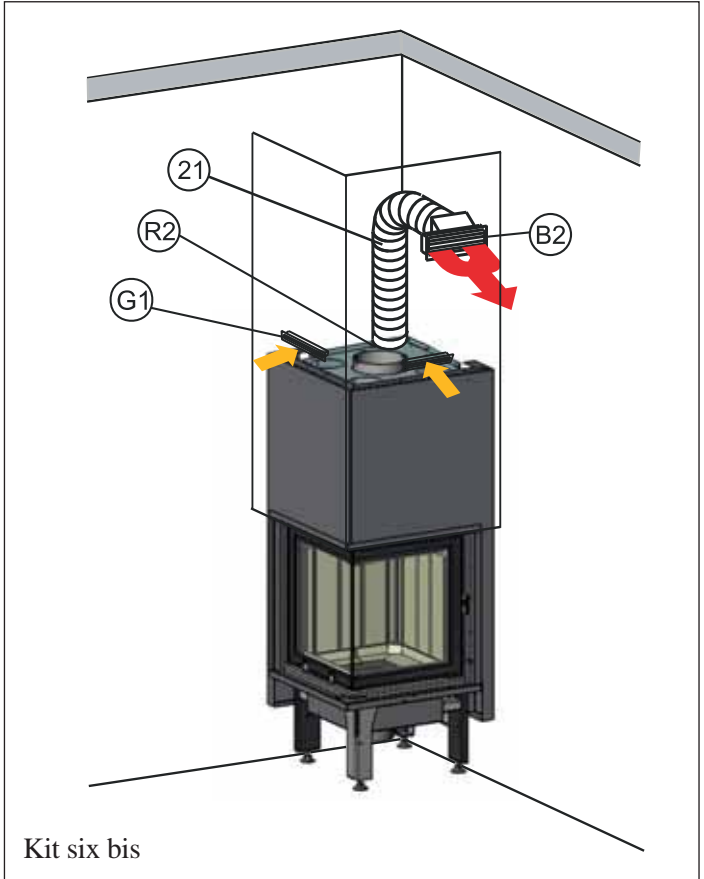

INSTALLATION

Smoke channel

The smoke channel is the duct which connects the fume exit vents of the fireplace with the flue entrance.

The smoke channel must be made of rigid pipe in steel or ceramic material; flexible pipes and pipes in asbestos cement are not allowed.

Horizontal or downward sloping sections must be avoided. Any difference in section is allowed only at the fireplace exit and not, for example, at the connection point in the flue.

Angles of more than 45° are not allowed.

The point where the steel flue is connected to the fume exit vent of the fireplace must be sealed with heatproof mastic.

In addition to the above, it is also necessary to take into consideration the indications of paragraph 4.2 and subparagraphs of standard UNI 10683 “connecting to the fume evacuation system”.

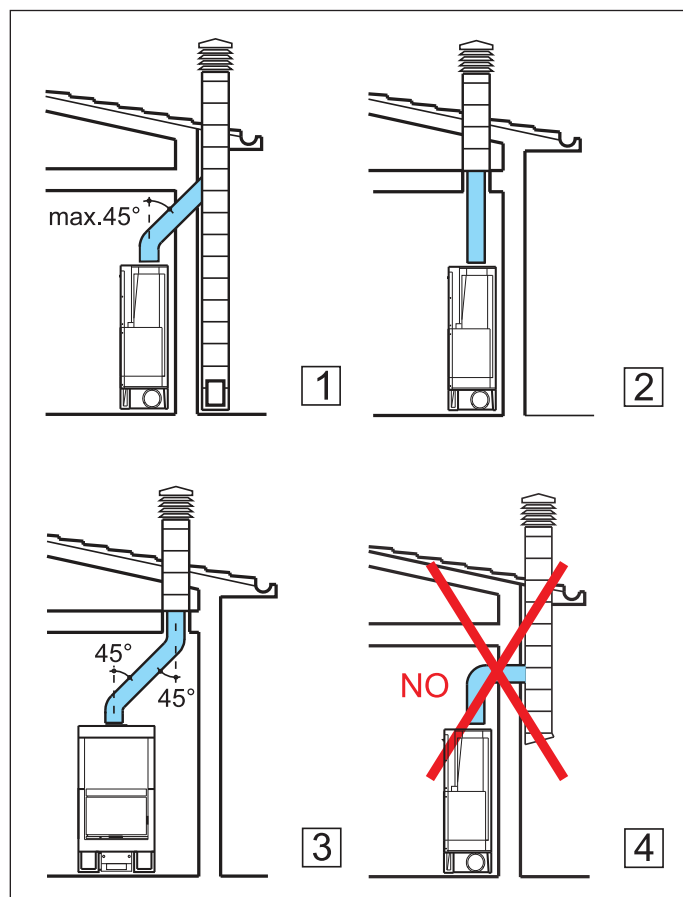

Flue and chimney

The flue is the duct from the room in which the fireplace is fitted which eventually reaches the roof of the building.

Basic features of the flue

The flue must conform to the standard UNI EN 1443 and it must be installed according to standard UNI EN 10683; the flue:

- must be of temperature class T450 or higher and ash fire resistance class Gxx
- must have the capacity to stand a temperature of at least 450°C as regards mechanical resistance, insulation and air tightness
- must have suitable insulation to avoid the formation of condensation - with constant section, practically vertical position and without angles of more than 45%
- must have preferably circular internal sections; in the case of rectangular sections, the maximum ratio between the sides must not exceed 1.5
- must serve only one fireplace (or stove).

In the case of flues that are not new and not particularly large, it is advisable to fit an inner pipe in stainless steel with a suitable diameter and suitable insulation. **In the case of a flue longer than 5 metres, it is advisable for the installer to fit a draught regulation damper.**

Basic features of the chimney:

- internal section at the base equal to that of the flue
- exit section no less than double that of the flue
- position in full wind, above the roof and beyond the reflux area.

INSTALLATION

Installation of the body

If the fireplace is to be installed with a prefabricated casing, Edilkamin can specify the exact position of the fireplace only if it knows what type of casing will be used. The position will differ according to the chosen model (consult the assembly instructions contained in every casing package). During installation always check vertical and horizontal positions.

- make a hole in the wall or floor for the external air vent and connect it to the air regulation mechanism as described in the chapter “external air vent”
- connect the fireplace to the flue with a stainless steel pipe of the diameter indicated in the technical data table (page 22) and the indications of the “flue” chapter
- kits are available for channelling hot air as described in detail on page 26.
- on completion of installation, allow the movement of the door by unscrewing the red counterweight lock screw on the side.
- check that all moving parts work correctly.

Coating, mantel and aeration (fig. 1)

Before installing the lining, the correct functioning of the connections, the controls and all moving parts must be checked. The check must be carried out with the fireplace lit and burning at normal rate for several hours and before fitting the lining in order to be able to take any action necessary.

The finishing operations can then be carried out, such as:

- construction of the mantel
- the fitting of the lining
- installation of pilasters, painting, etc. which must be carried out after successful testing.

Edilkamin will not be liable for any demolition or reconstruction costs even if consequent to the replacement of any defective parts of the fireplace.

The parts of the casing in marble, stone and bricks must be fitted a small space from the prefabricated product to avoid them breaking due to expansion and excessive overheating.

In particular, in fitting the skirting board below the edge of the hearth:

- a suitable gap must be left for the recirculation of the environmental air
- it must be possible to inspect and/or replace the fans, in the case of a fireplace with forced ventilation.

The parts in wood must be protected by fireproof panels, not fitted closely but at a suitable distance of at least 1 cm to allow for the air flow which prevents the accumulation of heat. The mantel must be made of fireproof plasterboard panels or plaster slabs; during construction the hot air channelling kit must be fitted as indicated above. The area inside the mantel should be aired by the flow of air which enters from below (space between the door and the beam), which will exit by convection from the upper grill, allowing for the recovery of heat and avoiding excessive overheating.

In addition to the above, it is also necessary to take into consideration paragraphs 4.4 and 4.7 of the standard UNI 10683 “insulation, finish, casing and safety recommendations”

Ornamental beams

Ornamental wooden beams may be fitted in front of the fireplace casing, but only if they are outside the field of irradiation and at least 1 cm from the casing itself.

The cavity which insulates the ornamental elements and the casing must not allow heat to accumulate.

Ornamental wooden beams must not be integral parts of the building

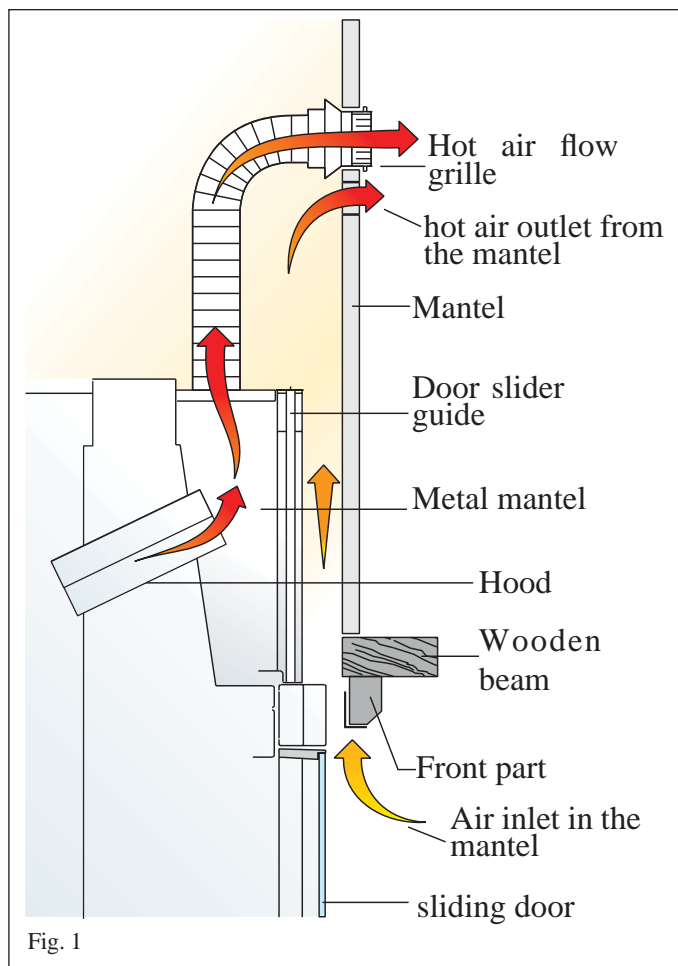

Fig. 1

INSTRUCTIONS FOR USE

Primary air for combustion and glass cleaning:

Adjustment is carried out using the lever as follows:

- **“lighting”/max heating capacity position (Fig. 1):**

Lever placed all the way to the right.

To light the cold fireplace and for maximum combustion-chamber power

- **“slow burning” position (Fig. 2):**

Lever placed all the way to the left.

All primary combustion air vents are closed.

- **“glass cleaning” position (Fig. 3):**

Lever placed in the centre.

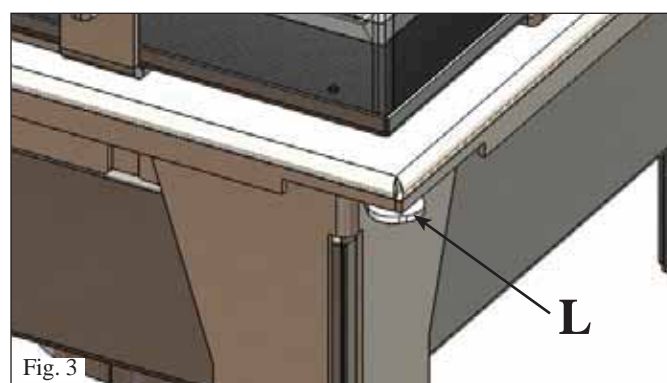
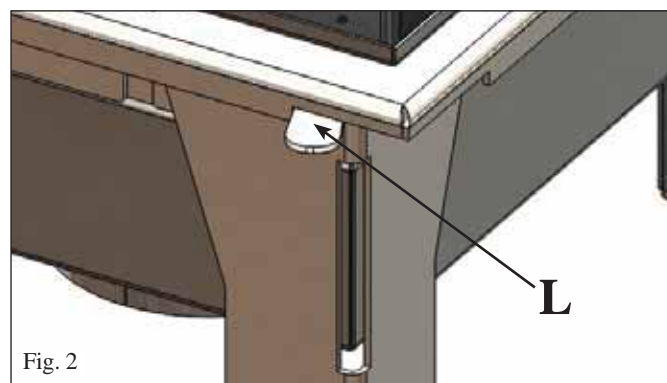
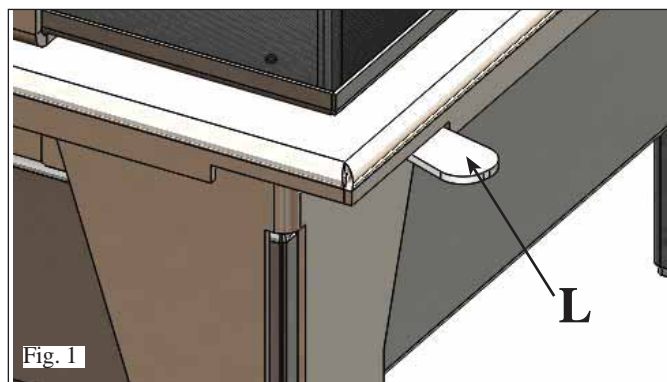

Self-closing door (Fig. 4)

the fireplace is delivered with the door balanced.

To make the door self-closing, one or more plates (P) must be removed from the counterweights.



Cleaning the glass (fig. 5)

- open the front door, using the tool provided (the “cold hand” 1) on the latch plate located on the upright at the side of the door (turn it 90°).

- after cleaning, close the door again, always by means of the latch plate



INSTRUCTIONS FOR USE

A further suggestion:

To light the fire the first time, always use small pieces of wood. They burn more quickly and thus bring the fireplace to the correct temperature more quickly.

Use larger pieces of wood to refuel the fire.

Always place the wood well back in the fireplace, almost in contact with the back wall of the same, so that even if it slips it will not touch the door.

First lighting

The fireplace paintwork is subject to the so-called ageing phenomenon until the normal working temperature is reached for the first time. This may give rise to an unpleasant smell.

In this case, air the room where the fireplace is installed adequately. The phenomenon will disappear after the first few times the fireplace has been lit.

Lighting a cold fireplace

1. Check that there is not too much ash in the bowl.

Maximum level: 5 cm below the edge of the door.

If the ash is too high, embers may fall out of the fireplace when the door is opened to add wood.

2. Turn the air valve lever to the “completely open” position. The combustion air will flow quickly into the fireplace, allowing the burning wood to quickly reach a good combustion level.

3. The wood must not be excessively packed into the fireplace. Place a fire-lighter amid the pieces of wood and light it.

Fire-lighters are a practical method for starting combustion.

Materials such as petrol, alcohol or similar must never be used to light the fire!

4. At this point, close the door and supervise combustion for a few minutes.

If the fire goes out, open the door slowly, place another fire-lighter amid the pieces of wood and light again.

Adding fuel when the fireplace is hot

Using the glove provided, slowly open the door and place the desired quantity of wood onto the existing embers (without exceeding the quantity limits given in the technical table).

The wood will heat up with the consequent expulsion of the humidity content in the form of steam. This will lower the temperature inside the fireplace which must be compensated quickly with a sufficient input of combustion air.

Functioning in mild weather

To suck in air for combustion and to release the fumes, the fireplace needs the draught created by the flue.

As the outdoor temperature increases, so the strength of the draught decreases. If it is warmer than 10°C outside, check the flue draught before lighting the fire.

If the draught is weak, first light the fire in “start-up” mode using small pieces of fuel.

Once a correct draught has been reached, normal sized fuel can be introduced.

Combustion air flow

The fireplace can function correctly only if the combustion air flow is sufficient.

Before lighting the fire, open the external air intake valve which must remain open all the time the fire is lit.

The combustion air intake device must not be altered.

If the volume of air is insufficient or the type of building in which the fireplace is installed is particularly airtight, a supplementary air intake vent must be used.

Fireplace functioning with the door open

If the fire is lit and the door is kept open, it must be kept constantly under control.

Particles of incandescent embers can be projected outside the fireplace.

Adding fuel

To add more wood, it is advisable to use a protective glove, since if the fire has been lit for some time the handle will be hot.

Open the door slowly.

This will avoid the formation of air eddies which can cause the smoke to puff out into the room.

When is the right moment to add wood? When the fuel has been burnt almost to embers.

Removing the ash (only when the fire is out and the fireplace is cold)

Remove the ash with a dustpan or a vacuum cleaner.

Place the ash only in non-combustible containers; remember that remaining embers can re-light even 24 hours after burning.

Air grills

Take care not to close or obstruct the hot air exit grills. This will cause overheating inside the casing.

Fuel and heating capacity

Combustion has been optimised from a technical viewpoint both as regards the design of the fireplace and the relative air intake, and as regards the emissions.

We invite you to support our efforts in favour of a clean environment by observing the indications given below on fuel use. As fuel, only natural seasoned wood or wood bricks must be used.

Damp, freshly cut or inadequately stored wood has a high water content and will therefore burn badly, producing smoke and little heat.

Use only wood which has been seasoned for at least two years in a dry, ventilated environment.

In this case, the water content will be less than 20% of the weight. This will allow for savings in terms of fuel, since seasoned wood has a decidedly higher heating capacity. Never use liquid fuel such as petrol, alcohol or similar. Do not burn rubbish.

N.B.

Seasoned wood has a heating capacity of about 4 kWh/kg, while fresh wood has a heating capacity of only 2 kWh/kg. Therefore, for the same heating capacity double the quantity of fuel is needed.

	Water content g/kg of wood	Heating capacity kWh/kg	Greater consumption of wood %
Very seasoned	100	4,5	0
seasoned for 2 years	200	4	15
seasoned for 1 year	350	3	71
Freshly cut wood	500	2,1	153

ATTENTION:

If too much wood or unsuitable fuel is put onto the fire, there will be a danger of overheating with consequent damage to the fireplace

CHECK LIST

To be integrated with a complete reading of the technical specifications

Positioning and installing

- Air vent in the room
- The flue/chimney must only receive the discharge from the fireplace
- The flue (section of duct that connects the fireplace to the chimney) only has sections with max 45° angles and no horizontal sections
- Chimney pot that is high enough to avoid downdraft areas
- The discharge pipes are made of a suitable material (stainless steel is recommended)
- When using any flammable materials (e.g. wood), all precautions have been taken to prevent a fire hazard

Uso

- The wood used must be good quality and not damp.
- The door is closed properly
- The discharge pipes and the interior parts of the combustion chamber are clean.

CLEANING ACCESSORIES



GlassKamin

Used for cleaning the ceramic glass



Ash vacuum cleaner

User for cleaning the hearth



INFORMATION FOR USERS

In accordance with Art. 13 of the Legislative Decree No. 151, dated 25 July 2005, "Implementation of Directives: 2002/95/EC, 2002/96/EC and 2003/108/EC, pertaining to the reduction of hazardous substances used in electrical and electronic equipment, as well as disposal of waste". The crossed-out wheeled bin symbol shown on the equipment or on the packaging indicates that the product must be disposed of separately at the end of its useful life. Therefore, at the end of the equipment's useful life, the user must hand in the equipment to suitable collection facilities for electrical and electronic waste, or return it to the retailer when a new, equivalent appliance is purchased in a ratio of one to one.

TABLE DES MATIÈRES

Informations pour la securite	pag. 34
Informations générales	pag. 35
Installation	pag. 39
Instructions d'utilisation	pag. 44
Check list	pag. 46

*La société EDILKAMIN S.p.A. ayant son siège légal à
Via Vincenzo Monti 47 - 20123 Milan - Code Fiscal P.IVA
00192220192*

*Déclare sous sa propre responsabilité:
La cheminée à bois ci-dessous est conforme au Règlement UE
305/2011 (CPR) et à la Norme Européenne harmonisée EN
13240:2001 + A2:2004 + AC:2006 + AC:2007*

*CHEMINÉES à BOIS, avec marque commerciale EDILKA-
MIN, dénommé SIDE 50x50 PLUS*

*N° DE SÉRIE: Réf. Plaque des caractéristiques
Déclaration de performance (DoP - EK 109): Réf. Plaque des
caractéristiques*

*La société déclare également:
que les cheminées à bois SIDE 50x50 PLUS est conforme aux
critères des directives européennes:
2006/95/CEE – Directive Basse Tension
2004/108/CEE – Directive Compatibilité Électromagnétique*

*EDILKAMIN S.p.a. décline toute responsabilité eu égard à tout
dysfonctionnement de l'appareil en cas de remplacement, de
montage et/ou de modifications qui ne seraient pas effectués
par des personnels EDILKAMIN sans l'autorisation préalable
de la société.*

Gentile Signora / Egregio Signore

Madame, Monsieur,

Nous vous remercions et nous vous félicitons d'avoir choisi notre produit. Avant de l'utiliser, nous vous demandons de lire attentivement cette fiche, afin de pouvoir profiter au mieux et en toute sécurité de toutes ses prestations.

Pour tout autre renseignement ou besoin, contactez le REVENDEUR chez lequel vous avez effectué votre achat ou visitez notre site internet www.edilkamin.com à la rubrique REVENDEUR.

NOTE

- Après avoir déemballé de cheminée, assurez-vous que le contenu est intègre et complet (poignée "main froide", livret de garantie, gant, CD/fiche technique).

En cas d'anomalies, adressezvous tout de suite au revendeur chez lequel vous avez effectué l'achat et remettez-lui une copie du livret de garantie et de la facture.

Installation/essai

En Italie, l'installation doit être effectuée conformément à la norme UNI 10683 ; l'installateur doit délivrer une déclaration de conformité selon la norme UNI 10683.



N.B. : Essayer le produit avant de le revêtir.

- Des installations incorrectes, des entretiens mal effectués, une utilisation impropre du produit, déchargent l'entreprise productrice de tout dommage éventuel découlant de l'utilisation du produit.

- Le numéro du coupon de contrôle, nécessaire pour l'identification de cheminée, est indiqué:

- Sur le haut de l'emballage
- Sur le livret de garantie qui se trouve à l'intérieur du foyer
- Sur la plaquette appliquée à l'arrière de l'appareil;

FRANÇAIS

		DoP n. EK 109		Nominal Rated Nominale	
		Efficiency / Wirkungsgrad / Rendement / Rendimento		Kg/h	
Via Mascagni, 7 20020 Linate (MI) IT EN 13229:2001+A1:2003+A2:2004+AC:2006+AC:2007 Notified Body 1880		2.8		kW	
Model / Modell / Modelo / Modello SIDE PLUS 50x50		12		kW	
Function / Betrieb / Funzionamento INT		10		kW	
System / Systeme / Sistema		80		mg/Nm ³	
		0.099		bar	
Read and follow instructions! / Bedienungsanleitung lesen und befolgen! / Lire et suivre les instructions! / Leggere e seguire le istruzioni		1248		°C	
Read and follow instructions! / Bedienungsanleitung lesen und befolgen! / Lire et suivre les instructions! / Leggere e seguire le istruzioni		38		mg/Nm ³	
Read and follow instructions! / Bedienungsanleitung lesen und befolgen! / Lire et suivre les instructions! / Leggere e seguire le istruzioni		65		mg/Nm ³	
Read and follow instructions! / Bedienungsanleitung lesen und befolgen! / Lire et suivre les instructions! / Leggere e seguire le istruzioni		146		mg/Nm ³	
Read and follow instructions! / Bedienungsanleitung lesen und befolgen! / Lire et suivre les instructions! / Leggere e seguire le istruzioni		171		°C	
Read and follow instructions! / Bedienungsanleitung lesen und befolgen! / Lire et suivre les instructions! / Leggere e seguire le istruzioni		-		W	
Read and follow instructions! / Bedienungsanleitung lesen und befolgen! / Lire et suivre les instructions! / Leggere e seguire le istruzioni		-		W	
Read and follow instructions! / Bedienungsanleitung lesen und befolgen! / Lire et suivre les instructions! / Leggere e seguire le istruzioni		-		V	
Read and follow instructions! / Bedienungsanleitung lesen und befolgen! / Lire et suivre les instructions! / Leggere e seguire le istruzioni		-		Hz	



Cette documentation ainsi que la facture doivent être conservées pour l'identification, et les informations qu'elles contiennent devront être communiquées à l'occasion d'éventuelles demandes de renseignements et elles devront être mises à disposition pour une éventuelle intervention d'entretien;

- Les détails représentés sont indicatifs, du point de vue graphique et géométrique.

INFORMATION DE SÉCURITÉ

- Cet appareil n'est pas prévu pour être utilisé par les enfants ou par des personnes dont les capacités physiques, sensorielles ou mentales sont réduites. Les enfants doivent être surveillés pour s'assurer qu'ils ne jouent pas avec l'appareil.

- Les principaux risques découlant de l'utilisation de la cheminée sont liés à une installation non correcte, à un contact direct avec des parties électriques sous tension (internes), à un contact avec le feu et des parties chaudes (vitre, tubes, sortie d'air chaud), à l'introduction de substances étrangères, à des combustibles non recommandés, à un entretien incorrect.

- Pour un fonctionnement correct, l'installation doit être effectuée en conformité avec les instructions figurant dans cette fiche.

- Utiliser uniquement des bûches de bois comme combustible.

- Ne jamais introduire de substances étrangères dans le foyer. Ne JAMAIS utiliser de combustibles liquides pour allumer le feu ou raviver les braises.

- Pour le nettoyage du conduit des fumées (conduit qui relie le raccord de sortie des fumées de la cheminée au conduit de cheminée), éviter d'utiliser des produits inflammables.

- Ne pas nettoyer à chaud.

- Les parties du foyer et du réservoir doivent être aspirées uniquement à FROID.

- La vitre peut être nettoyée AFROID avec un produit spécial (ex. GlassKamin Edilkamin) et un chiffon.

- Ne pas placer d'objets sensibles à la chaleur dans le voisinage immédiat de la cheminée.

- Ne pas sécher le linge directement sur la cheminée. Les sècheurs à linge ou autres accessoires similaires doivent être placés à une distance de sécurité de la cheminée (risque d'incendie).

- Pendant le fonctionnement de la cheminée, les conduits d'évacuation des fumées et la porte atteignent des températures élevées (ne pas les toucher sans le gant prévu à cet effet).

- Ne pas boucher les ouvertures d'aération présentes dans la pièce où est installée la cheminée, ni les entrées d'air de la cheminée.

- Ne pas mouiller la cheminée et ne pas s'approcher des parties électriques avec les mains mouillées.

IMPORTANT !!!

Dans le cas où un début d'incendie se vérifierait dans l'âtre, dans le conduit des fumées ou dans la cheminée, procéder comme suit :

- Débranchez l'alimentation électrique
- Intervenez avec un extincteur à anhydride carbonique CO₂
- Demandez l'intervention des Sapeurs Pompiers

N'ESSAYEZ PAS D'ÉTEINDRE LE FEU AVEC DE L'EAU !

Demandez successivement la vérification de l'appareil de la part d'un Centre d'Assistance Technique Autorisé (CAT) et faites vérifier la cheminée par un technicien autorisé.

INFORMATION GÉNÉRALES

La structure est constituée d'un corps en tôle d'acier et de pieds réglables (max. 10 cm).

Le revêtement interne du foyer est en matériau réfractaire avec une sole foyère à cuve, pour contenir les braises qui seront ensuite collectées.

La structure est équipée d'un manteau qui forme un interstice pour la circulation de l'air de chauffage.

L'air pour le chauffage peut circuler à convection naturelle (version N) ou bien à ventilation forcée (version V; air aspiré par le ventilateur).

L'émission de l'air de combustion dans le foyer a été particulièrement étudiée pour garantir une combustion optimale, une flamme calme et une vitre propre.

L'air de combustion primaire (A - fig. 2) et de nettoyage de la vitre pénètre à travers un conduit (7 - fig. 1), par le bas de la cheminée, se réchauffe le long des parois du foyer, et sort par le conduit présent dans la partie supérieure du foyer.

La quantité d'air primaire est réglable au moyen d'un petit levier (L - fig. 3) situé sous la porte.

L'air de post-combustion (C) pénètre dans le foyer à travers les trous présents à l'intérieur du foyer.

L'air pénètre à travers un conduit (7 - fig. 1), par le bas de la cheminée, se réchauffe sur l'arrière du foyer, en raison du fort rayonnement auquel il est soumis, puis sort par une série de trous.

L'air sortant des trous, en bloquant le flux des fumées, enclenche un second processus de combustion qui brûle les substances non brûlées et le monoxyde de carbone : ce processus est appelé post-combustion.

LÉGENDE : (fig. 1)

- 1) **raccord sortie des fumées** pour le raccordement au conduit de cheminée
- 2) **structure en acier**
- 3) **intérieur du foyer en matériau réfractaire** très épais afin d'augmenter la température de combustion.
- 4) **vitrocéramique** résistant aux choc thermique de 800° C.
- 5) **poignée**
- 6) **sole foyère en forme de cuvette** pour accumuler la braise et obtenir une combustion optimale
- 7) **raccord prise d'air extérieur** (inférieur ou situé à l'arrière)
- 8) **manteau pour la circulation de l'air de chauffage**
- 9) **sortie de l'air chaud dans l'atmosphère (D)**

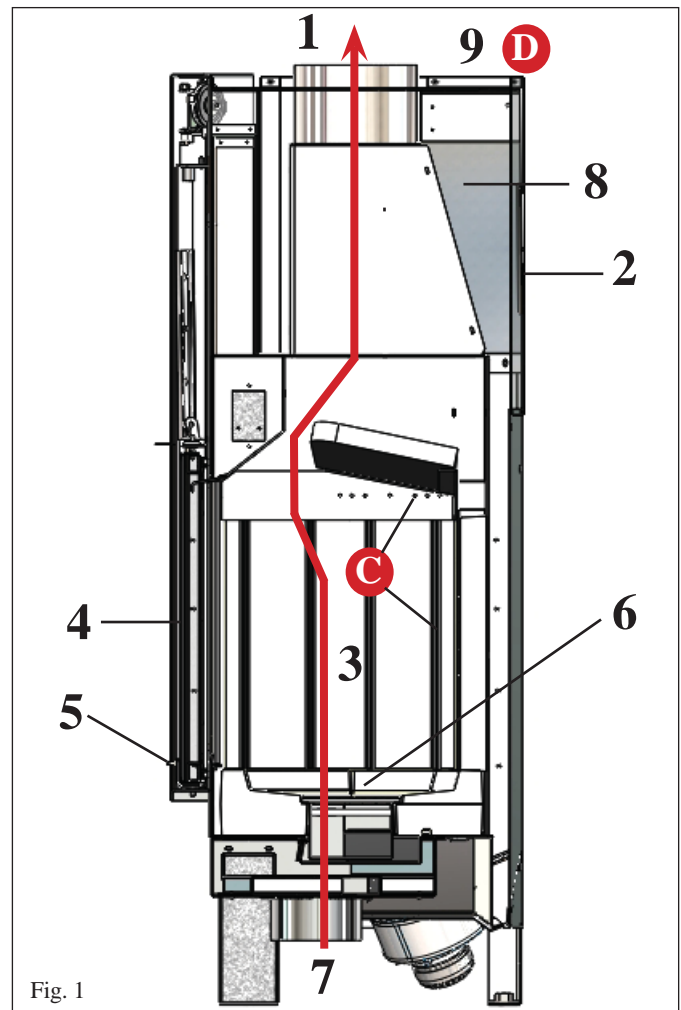

Fig. 1

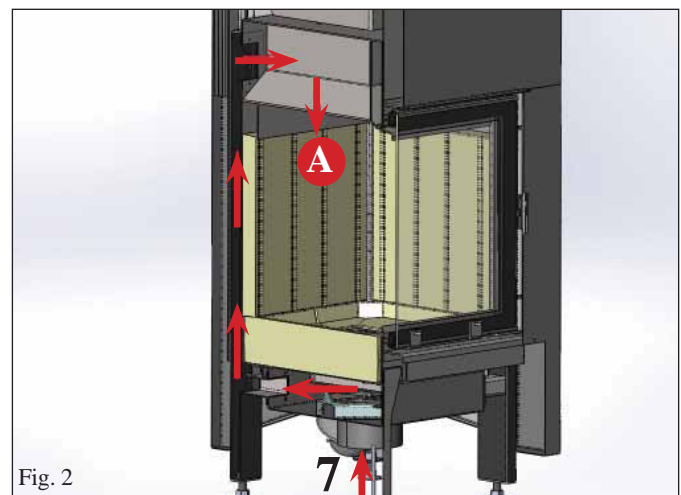

Fig. 2

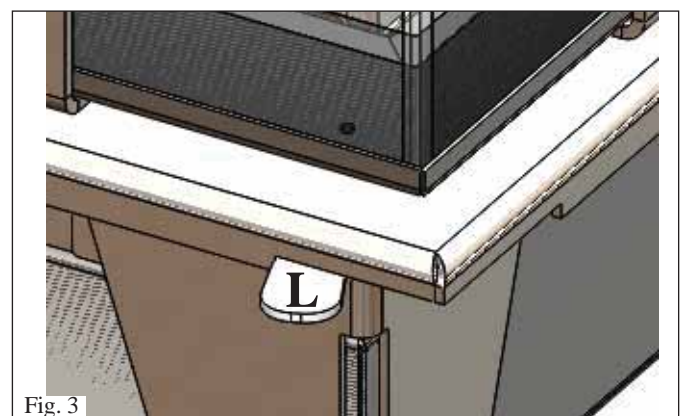
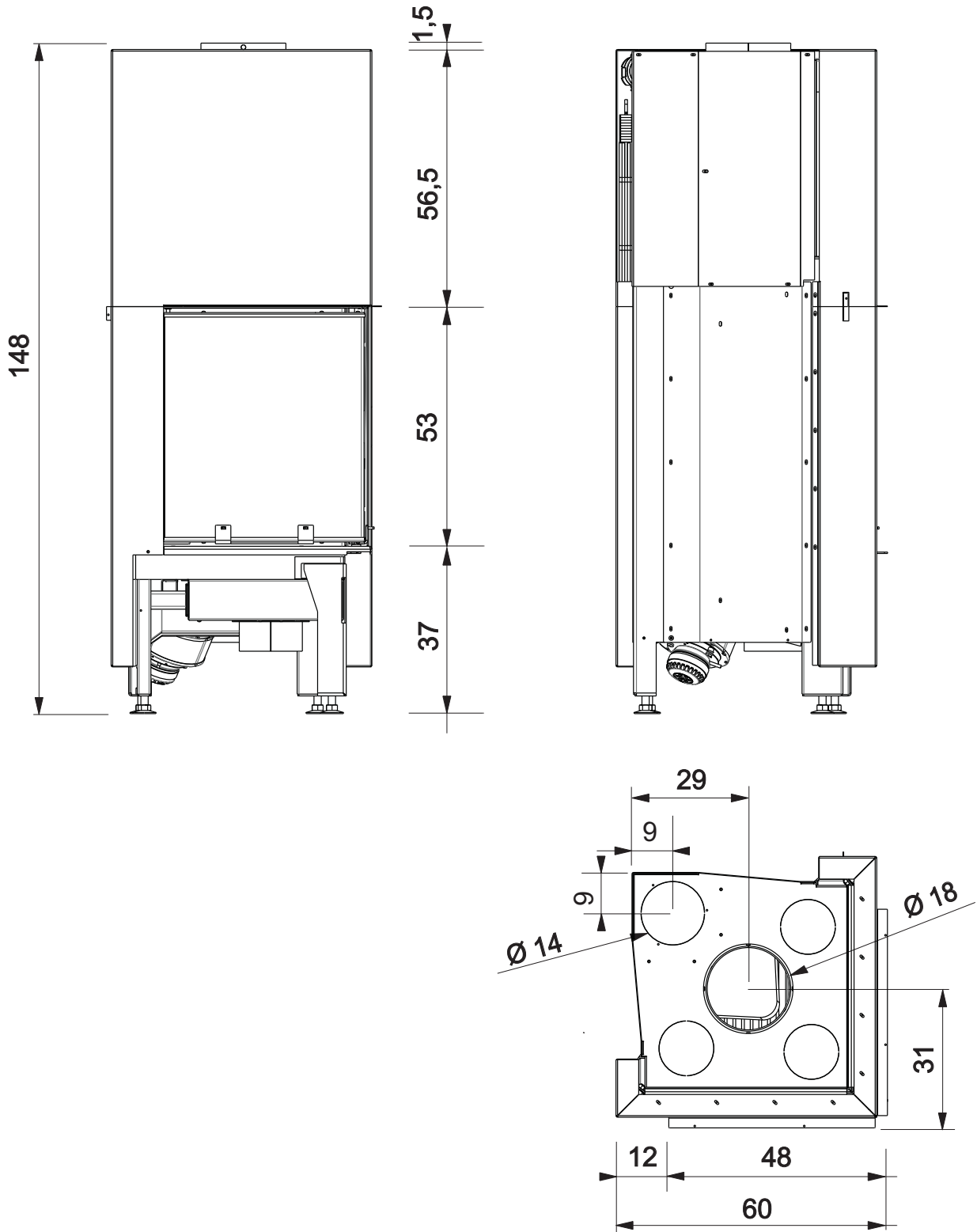

Fig. 3

INFORMATION GÉNÉRALES

- dimensions foyer cm 38 x 38 x 45,5 h
- dimensions vitre cm 44 x 44 x 50 h
- pieds réglables en hauteur max. cm 10

FRANÇAIS



INFORMATION GÉNÉRALES

CARACTÉRISTIQUES THERMOTECHNIQUES en conformité avec EN 13229 (pour d'autres valeurs, voir DoP à la page 38)

	Puissance nominale	Puissance réduite	
Puissance thermique utile	10	7	kW
Rendement / Performance	80	81	%
Émissions CO 13% O ₂	0,099	0,154	%
Température des fumées	171	165	°C
Tirage minimum	12	6	Pa
Consommation combustible	2,8	1,8	kg/h
Volume de chauffe *	260		m ³
Diamètre conduit fumées (femelle)	180		mm
Diamètre conduit prise air extérieur (mâle)	140		mm
Poids avec emballageo	235		kg

FRANÇAIS

DONNÉES TECHNIQUES RELATIVES AU DIMENSIONNEMENT DU CONDUIT DE CHEMINÉE qui doit toujours respecter les indications de cette fiche et les normes d'installation pour chaque produit

	Puissance nominale	Puissance réduite	
Puissance thermique utile	10	7	kW
Température de sortie des fumées à l'évacuation	220	210	°C
Tirage minimum	6		Pa
Débit des fumées	10	9,4	g/s

* Le volume de chauffe est calculé compte tenu une isolation de la maison conforme à la Loi 10/91, et modifications successives et une demande de chaleur de 33 kcal/m³ par heure.

Les données ci-dessus sont fournies à titre indicatif et relevées lors de la certification auprès d'un organisme notifié. ED ILKAMIN s.p.a. se réserve le droit de modifier sans préavis ses produits et selon son jugement sans appel.

N.B. :

- Toute modification non autorisée est interdite
- Utilisez des pièces de rechange conseillées par le constructeur
- L'utilisation de composants non originaux implique la déchéance de la garantie.

INFORMATION GÉNÉRALES



Edilkamin S.p.A.
20020 Lainate (MI) - Via Mascagni, 7
Tel. +39 02 937621
Fax +39 02 93762 400300
mail@edilkamin.com
www.edilkamin.com

Capitale € 4.100.000 int. vers.
Sede legale:
20123 Milano, Via Vincenzo Monti 47
Reg. Imp. di Milano 00192220192
REA n° 878888
Cod. Fiscale e Partita IVA 00192220192
Controlli con sistema qualità certificato ISO 9001:2001

Déclaration de performance

Selon le Règlement (UE) N. 305/2011

N. EK109

1. Code d'identification unique du produit-type	SIDE PLUS 50x50
2. Modèle (Article 11-4)	SIDE PLUS 50x50
3. Utilisation prévue du produit conformément aux spécifications techniques harmonisées correspondantes	Insert ou cheminée ouvert alimenté par un combustible solide (bois bûches), sans production d'eau chaude
4. Nom ou marque enregistrée du fabricant (Article 11-5)	EDILKAMIN S.p.A. Via Mascagni, 7 – 20020 Lainate (MI) Italy tel. +39 02 937621 – mail@edilkamin.com
5. Nom et adresse du mandataire (Article 12-2)	
6. Système d'évaluation et contrôle de la constance de performance (Annexe 5)	System 3
7. Laboratoire notifié Numéro du rapport d'essai (selon le System 3)	ACTECO Srl - NB1880 1880-CPR-010-14

8. Performance déclarée											
Spécifications techniques harmonisées	EN 13229:2001/A1:2003/A2:2004/AC:2006/AC:2007										
Caractéristiques essentielles	Performance										
Résistance au feu	A1										
Distance de sécurité aux matériaux combustibles (distance minimum en mm)	 <p>Arrière = 200 Côté = 800 Avant = 800 Plafond = PPD Sol = 200</p>										
Risque de fuite de combustible	Conforme										
Emission des produits de combustion	<table border="1"> <tr> <td>Charge nominale</td> <td>Charge réduite</td> </tr> <tr> <td>CO (à 13% O₂) 1248 mg/Nm³ - 0,099%</td> <td>- mg/Nm³ - %</td> </tr> <tr> <td>NOx (à 13% O₂) 65 mg/Nm³</td> <td>- mg/Nm³</td> </tr> <tr> <td>OGC (à 13% O₂) 146 mg/Nm³</td> <td>- mg/Nm³</td> </tr> <tr> <td>Poussières (à 13% O₂) 38 mg/Nm³</td> <td>- mg/Nm³</td> </tr> </table>	Charge nominale	Charge réduite	CO (à 13% O ₂) 1248 mg/Nm ³ - 0,099%	- mg/Nm ³ - %	NOx (à 13% O ₂) 65 mg/Nm ³	- mg/Nm ³	OGC (à 13% O ₂) 146 mg/Nm ³	- mg/Nm ³	Poussières (à 13% O ₂) 38 mg/Nm ³	- mg/Nm ³
Charge nominale	Charge réduite										
CO (à 13% O ₂) 1248 mg/Nm ³ - 0,099%	- mg/Nm ³ - %										
NOx (à 13% O ₂) 65 mg/Nm ³	- mg/Nm ³										
OGC (à 13% O ₂) 146 mg/Nm ³	- mg/Nm ³										
Poussières (à 13% O ₂) 38 mg/Nm ³	- mg/Nm ³										
Température de surface	Conforme										
Sécurité électrique	PPD (Pas de Performance Déclarée)										
Facilité d'accès et nettoyage	Conforme										
Pression maximale de service	- bar										
Résistance mécanique (pour soutenir la cheminée)	Conforme										
Performance thermique	<table border="1"> <tr> <td>Charge nominale</td> <td>Charge réduite</td> </tr> <tr> <td>Puissance nominale/réduite 10 kW</td> <td>- kW</td> </tr> <tr> <td>Puissance rendue à l'environnement 10 kW</td> <td>- kW</td> </tr> <tr> <td>Puissance rendue à l'eau - kW</td> <td>- kW</td> </tr> </table>	Charge nominale	Charge réduite	Puissance nominale/réduite 10 kW	- kW	Puissance rendue à l'environnement 10 kW	- kW	Puissance rendue à l'eau - kW	- kW		
Charge nominale	Charge réduite										
Puissance nominale/réduite 10 kW	- kW										
Puissance rendue à l'environnement 10 kW	- kW										
Puissance rendue à l'eau - kW	- kW										
Rendement	80 %										
Température de fumées	T[171°C]										

9. La performance du produit citée aux point 1 et 2 est conforme à la performance déclarée au point 8.

Cette déclaration de performance est délivrée sous la responsabilité exclusive du fabricant cité au point 4.

Signé au nom et pour compte du Edilkamin S.p.A. par:

Chef de la direction
Dott. Stefano BORSATTI

Lainate, 03/06/2014

• CERTIFICATIONS ET AVANTAGES *

* *Compte tenu de la variabilité de ces derniers au fil du temps dans les différents pays, vérifiez à chaque fois. Il s'agit d'une valeur indicative à l'année de rédaction de cette fiche (voir l'édition à la dernière page).*

ITALIE : admise en Lombardie conformément au D.G.R. n° 1118-2013
admise dans la région Marches en vertu de la Loi Régionale n° 3 de 2012
admise à la déduction de 50 %; 65 % (vérifiez les conditions d'accessibilité externes au produit)

FRANCE : inscrite à la Flamme Verte 5

ALLEMAGNE : conforme Bimsch 1 et 2

SUISSE : conforme AEAI

RÉPUBLIQUE TCHÈQUE : admise au NEW GREEN SAVE PROGRAMME et en conformité avec les directives du Ministère de l'Environnement n° 9-2013

INSTALLATION

PRÉLIMINAIRE

• Les cheminées SIDE doivent être installées en respectant les instructions ci-dessous mentionnées, dans la mesure où la sécurité et l'efficacité de l'installation dépendent de la correcte installation.

Outre à ce qui est indiqué dans le présent document, prendre en considération les normes UNI:

- n. 10683 - générateurs de chaleur à bois: conditions d'installation

- n. 9615/90 - calcul des dimensions internes des cheminées.

En particulier:

- avant de commencer toute opération de montage il est important de vérifier la compatibilité de l'installation comme établi par la norme UNI 10683 aux paragraphes 4.1/ 4.1.1 / 4.1.2.

- lorsque le montage est terminé, l'installateur devra procéder aux opérations de "mise en service" et devra délivrer une documentation comme prévue par la norme UNI 10683 respectivement au paragraphes 4.6. et 5.

Avant d'installer le revêtement, vérifier la fonctionnalité correcte des branchements, des commandes et de toutes les parties en mouvement.

La vérification doit être effectuée avec la cheminée allumée et à régime pendant quelques heures, avant de couvrir la cheminée afin de pouvoir éventuellement intervenir.

Et donc les opérations de finissage telles que par exemple:

- construction de la hotte de revêtement

- montage du revêtement

- exécution de lésènes, peinture etc

doivent être exécutées une fois achevés les tests avec un résultat positif.

EDILKAMIN décline toute responsabilité pour des éventuels dommages dus à l'inobservation des présentes instructions et dans ce cas tout droit à la garantie déchoira.

Protection de l'édifice

Toutes les superficies de l'édifice adjacentes à la cheminée doivent être protégées contre la surchauffe. Les mesures d'isolation à adopter dépendent du type de superficies présentes et de la façon dont elles sont réalisées.

Sol en proximité de la cheminée

Les sols construits avec des matériaux combustibles doivent être protégés par un revêtement non combustible d'une épaisseur suffisante.

La protection du sol doit être égale à:

de front:

- en correspondance du plan de combustion du sol plus de 30 cm et dans tous les cas à 50 cm minimum

latéralement:

- en correspondance du plan de combustion du sol plus de 20 cm et dans tous les cas à 30 cm minimum.

Dans le champ de rayonnement du foyer

Les éléments structuraux construits en matériaux inflammables (ou qui comportent des composants combustibles) et les meubles doivent être placés à une distance minimum de 80 cm de la bouche du foyer et ceci dans les trois directions: devant, au-dessus et latéralement.

Si ces éléments ou meubles étaient à l'abri d'une protection anti-rayonnement ventilée, il suffira de respecter une distance de 40 cm.

En-dehors du champ de rayonnement

Les éléments structurels construits en matériaux inflammables (ou qui présentent des composants combustibles) et les meubles doivent être placés à une distance minimum de 5 cm du revêtement de la cheminée.

Dans cet espace l'air présent dans l'ambiance doit pouvoir circuler librement. La chaleur ne doit pas s'accumuler en certains points.

Sorties air chaud / Grilles

Les sorties de l'air chaud doivent être situées à une distance minimum de 50 cm du plafond et de 30 cm des meubles.

Positionner les grilles et les sorties de l'air dans le point le plus haut du revêtement, afin d'éviter l'accumulation de chaleur à l'intérieur du revêtement lui-même. Positionner les grilles ou les sorties de l'air de telle façon qu'elles soient facilement accessibles pour le nettoyage.

Lignes électriques

Aucune ligne électrique ne doit être présente dans les parois et dans les plafonds compris dans la zone d'encastrement de la cheminée.

Presse d'aria esterna

La connexion avec l'extérieur est absolument nécessaire pour le bon fonctionnement de la cheminée : elle est donc obligatoire.

Cette connexion doit relier directement avec l'extérieur le raccord prise d'air extérieur situé sous la cheminée (E - fig. 4 à la page 40).

Pour le montage, procéder de la manière suivante :

- Retirer le couvercle (A - fig. C) fixé avec des vis et appliquer le mécanisme de réglage de l'air en utilisant les mêmes vis.

- Fixer le tuyau flexible de raccordement qui peut être en aluminium flexible.

- Prêter attention au scellement des points desquels pourrait s'échapper de l'air.

Il est conseillé d'appliquer à l'extérieur du conduit de la prise d'air une grille de protection qui toutefois ne doit pas réduire la section utile passante.

Pour des parcours supérieurs à 3m ou réalisés avec des coudes, augmenter de 10% à 20% la section indiquée.

L'air externe doit être captée au niveau du sol (il ne peut pas provenir du haut).

INSTALLATION

AIR POUR LA COMBUSTION

Pour faire fonctionner correctement la cheminée, il est indispensable que l'air de combustion atteigne le foyer à travers un tube qui relie l'extérieur avec le boîtier d'air prévu sous la cheminée (E - fig. 4).

Pour fixer ce tuyau, il faut appliquer un raccord de 14 cm de diamètre sur la prise que l'on souhaite utiliser.

Le tuyau doit conserver une section utile passante d'au moins 150 cm² tout au long de son parcours.

AIR POUR LE CHAUFFAGE

• CIRCULATION À CONVECTION NATURELLE

L'air ambiant pénètre à l'intérieur de la structure par le bas de la cheminée (G - fig. 5), se réchauffe et remonte par convection le long de la cavité à l'arrière du foyer ; l'air chaud sort par les bouches (D/F - fig. 5) situées sur le couvercle de l'enveloppe.

• CIRCULATION AVEC VENTILATION FORCÉE (par les soins du Technicien)

Pour le raccordement à la ventilation forcée, procéder comme suit :

- Relier les deux connecteurs M et F (fig. 6).
- Remonter la partie frontale de la boîte d'air avec les 4 vis.
- Dérouler le câble d'alimentation du régulateur (r - fig. 6) jusqu'à la prise de courant.
- Le câble avec la sonde (s - fig. 6) doit en revanche être relié à l'une des bouches (b - fig. 7) de sortie de l'air chaud normalement situées sur la contre-hotte.
- La sonde doit être fixée dans le trou de la bouche. vérifier que le fil de la sonde n'interfère pas avec le mouvement de la porte escamotable.
- Une fois l'installation terminée, brancher la fiche dans la prise de 230V.

NE PAS OBSTRUER LES BOUCHES NON CANALISÉES

N.B. : le socle du revêtement doit être amovible pour permettre une inspection du ventilateur

• TRANSFORMATION DE CIRCULATION À CONVECTION NATURELLE À CIRCULATION À VENTILATION FORCÉE (à effectuer uniquement par le technicien et lorsque le produit N'EST PAS revêtu)

Procéder de la manière suivante :

- Avec les vis fournies, appliquer le ventilateur sur la plaque sous la cheminée (fig. 8).
- Effectuer les connexions électriques comme décrit ci-dessus

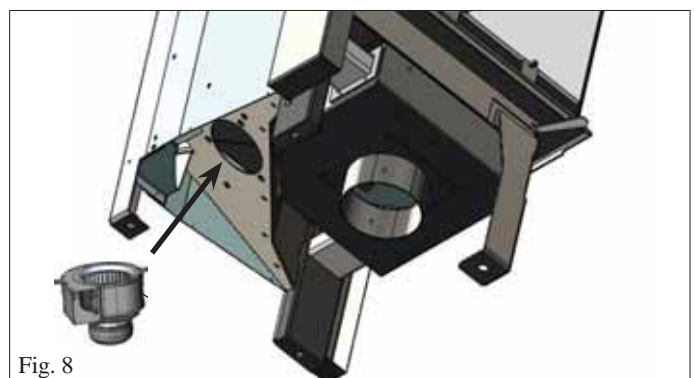
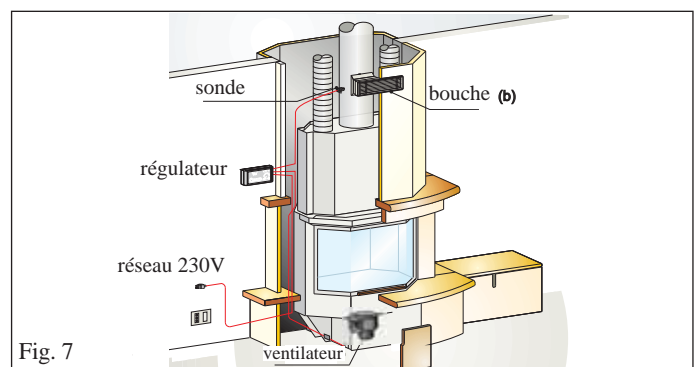
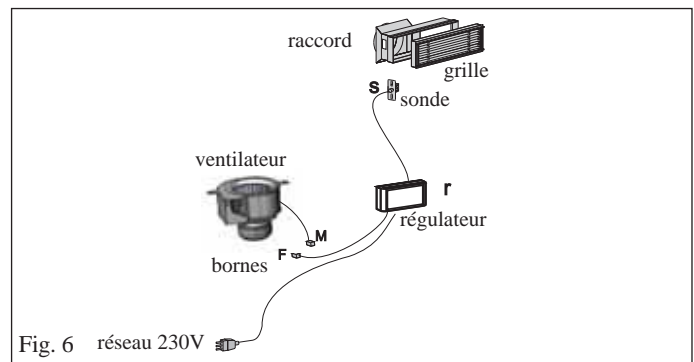
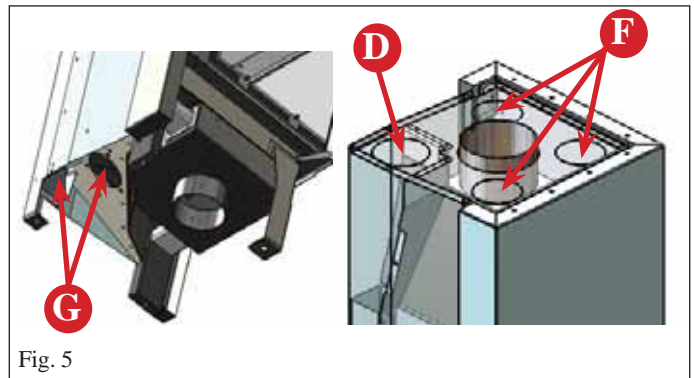
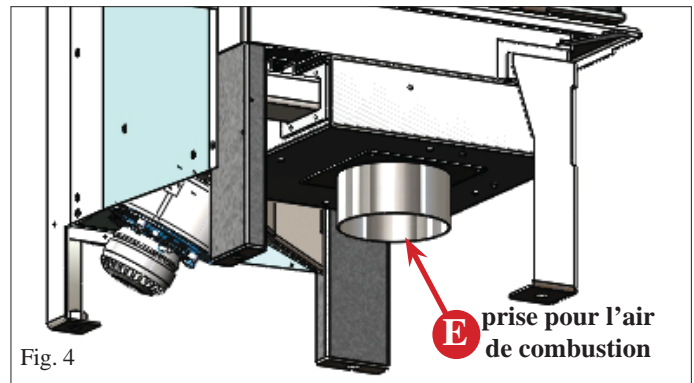

INSTALLATION

Est diffusé dans les pièces à chauffer à travers les bouches de refoulement raccordées aux trous présents sur le couvercle du manteau avec des tuyaux d'aluminium de 14 cm de diamètre. Il est indispensable de garantir le retour de l'air dans la pièce d'installation de la cheminée au moyen de grilles situées à la base des murs ou de fentes réalisées en bas des portes.

Le diamètre des tuyaux ne doit pas être inférieur à 14 cm.

Il est important que le parcours des tuyaux résulte le plus possible rectiligne.

Les tuyaux en aluminium peuvent être cachés par des caissons, de fausses traverses ou encastrés dans les murs ; il est dans tous les cas indispensable qu'ils soient convenablement isolés.

Les gainages peuvent avoir une longueur maximum de 6÷8m environ pour la version V

Installation du Kit de circulation de l'air chaud

Est disponible le kit de canalisation de l'air chaud suivant :

Kit six/bis uniquement pièce cheminée

- fixer le raccord « R2 » sur le trou de l'enveloppe
- insérer le tuyau (21) et le fixer avec les colliers
- murer le châssis avec le raccord de la bouche de sortie « B2 » sur la partie haute de la hotte complémentaire
- raccorder le tuyau en aluminium au raccord, en le bloquant avec le collier ; emboîter la grille frontale
- monter sur la hotte complémentaire, au-dessus de la cheminée, les deux fentes «G1» pour permettre la circulation de l'air à l'intérieur de la hotte complémentaire.

Kit six/bis uniquement pièce attenante

- fixer le raccord « R2 » sur le trou du manteau
- insérer le tuyau (21) et le fixer avec les colliers
- murer le châssis avec le raccord de la bouche de sortie « B2 » sur le mur de la pièce à chauffer
- raccorder le tuyau en aluminium au raccord, en le bloquant avec le collier ; emboîter la grille frontale
- monter une fente « G1 » dans la partie haute de la hotte complémentaire, pour permettre la sortie d'air chaud de l'intérieur de la hotte complémentaire, et l'autre fente «G1» dans la partie basse de la hotte complémentaire, pour permettre la circulation de l'air à l'intérieur de la hotte complémentaire.

Ne pas obstruer les trous de sortie d'air chaud présents sur le sommet de l'enveloppe qui ne sont pas utilisés.

Des gainages spécifiques peuvent être réalisés en ajoutant aux kits disponibles les divers composants retirés illustrés dans la liste des prix.

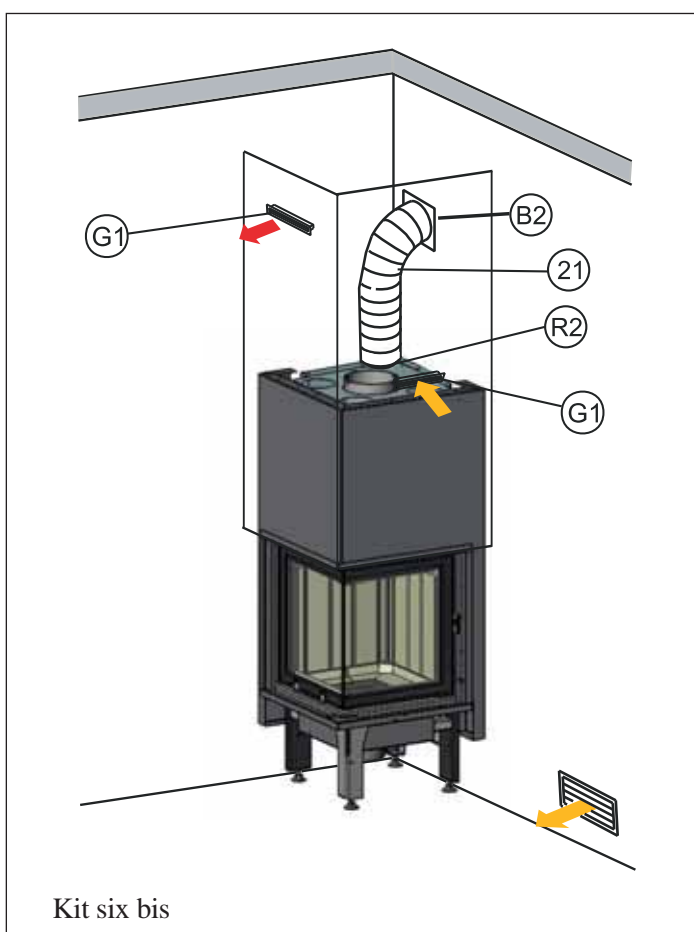
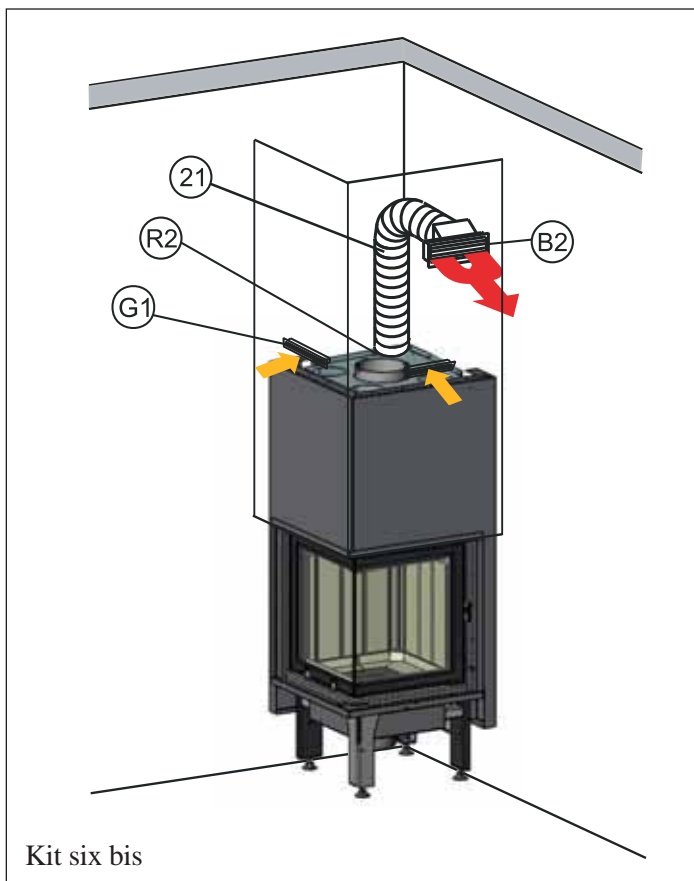

INSTALLATION

Conduit pour la fumée

On entend par "conduit pour la fumée" le conduit qui relie la bouche de sortie de la fumée du foyer avec l'entrée du tuyau de la cheminée. Le conduit de la fumée doit être réalisé avec des tubes rigides en acier ou en céramique ; ne sont pas admis des tubes métalliques flexibles ou en fibrociment. Les sections horizontales ou en contre-pente doivent être évitées. Eventuels changements de section sont admis seulement à la sortie de la cheminée et non par exemple sur le raccordement au tuyau de la cheminée.

Ne sont pas admis les angles supérieurs à 45°. Le point de raccordement du tuyau en acier à la bouche de sortie de la fumée de la cheminée, doit être effectué avec un scellement utilisant un mastic d'étanchéité pour haute te.

Outre à ce qui est mentionné ci-dessus, prendre en considération les indications que fournit la norme UNI 10683 au paragraphe 4.2 "branchement au système d'évacuation de la fumée" et sous-paragraphe.

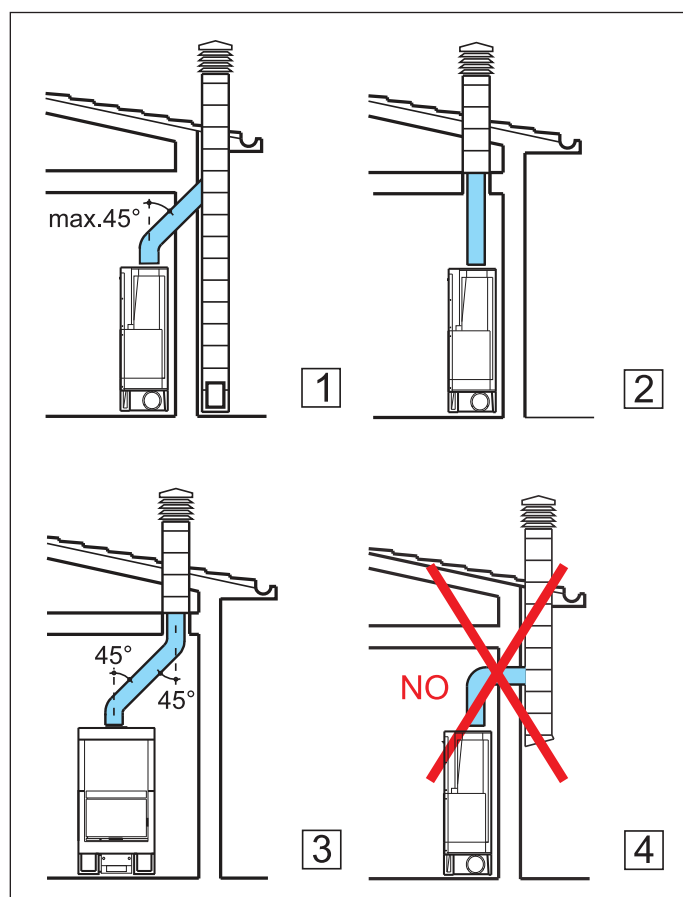

Tuyau de la fumée et son faîte

On entend par tuyau de la cheminée, le conduit qui partant du local d'utilisation de la cheminée, atteint la couverture de l'édifice.

Caractéristiques fondamentales du conduit de cheminée

Le conduit de cheminée doit être conforme à la norme UNI EN 1443 et selon les exigences d'installation de la norme UNI EN 10683, elle doit avoir :

- une classe de température T450 ou supérieure et la classe de résistance au feu de suie Gxx.
- capacité de supporter une température de la fumée d'au moins 450°C en ce qui concerne la résistance mécanique, l'isolation et l'étanchéité des gaz
- être convenablement isolé pour éviter la formation de condensation
- avoir une section constante, un parcours le plus vertical possible et ne pas présenter d'angles supérieurs à 45°
- avoir une section interne de préférence circulaire; dans le cas de sections rectangulaires le rapport maximum entre les côtés ne doit pas dépassé 1,5
- desservir une seule cheminée (cheminée ou poêle).

Pour les tuyaux de cheminées non récents ou trop grands nous conseillons une mise sous tube au moyen de tubes en acier inox d'un diamètre adéquat et d'une isolation idoine.

Les caractéristiques fondamentales du faîte sont:

- section interne à la base égale à celle du tuyau de la cheminée
- section de la sortie non inférieure au double de celle du canal de la cheminée
- position en plein vent, au-dessus du toit et en-dehors des zones de reflux.

INSTALLATION

Revêtements, contre-hotte et leurs aérations (fig. 1)

Installation du monobloc En cas de combinaison avec un revêtement préfabriqué Edilkamin, pour définir l'exacte position de la cheminée, il est important de vérifier le modèle de revêtement choisi.

L'emplacement devra être choisi en fonction du modèle (consulter les instructions de montage contenues dans l'emballage de chaque revêtement).

Durant l'installation, vérifier toujours le plomb et le niveau.

- réaliser dans le mur ou au sol un trou pour la prise d'air extérieur et y relier le mécanisme de réglage de l'air comme il est décrit au chapitre « prise d'air extérieur ».
- raccorder la cheminée au conduit de cheminée avec un conduit en acier inox, en respectant les diamètres indiqués dans le tableau des données techniques (page 37) et les indications du chapitre « conduit de cheminée ».
- des kits pour le gainage de l'air chaud sont disponibles, comme il est précisément décrit à la page 41.
- une fois l'installation achevée, coulisser la porte en dévissant la vis de blocage rouge du contre-poids située sur le plan.
- vérifier le fonctionnement de toutes les parties en mouvement.

Avant d'installer le revêtement, vérifier le bon fonctionnement des branchements des commandes et toutes les parties en mouvement. Avant de revêtir le monobloc, la vérification doit être effectuée avec la cheminée allumée et à plein régime pendant quelques heures, afin de pouvoir éventuellement intervenir.

Suivent les opérations de finition, telles que :

- construction de la contre-hotte
- montage du revêtement
- les réalisations de pilastres, peintures, etc. doivent être effectuées à condition d'un essai réussi avec succès.

Par conséquent, Edilkamin ne répond pas des frais occasionnés par des interventions de démolition ou de reconstruction même si celles-ci sont la conséquence d'interventions de remplacement d'éventuelles pièces défectueuses de la cheminée.

Les parties en marbre, pierre, briques qui composent le revêtement doivent être montées en laissant un mince espace entre le préfabriqué, de façon à éviter d'éventuelles ruptures dues à la dilatation et aux surchauffes excessives.

Plus particulièrement, pour réaliser le socle du revêtement, il faut prévoir :

- une fente adéquate permettant le passage de l'air de circulation provenant de la pièce
- la possibilité d'inspecter et/ou de remplacer les ventilateurs, en cas de foyers à ventilation forcée.

Les parties en bois doivent être protégées par des panneaux ignifuges ; elles ne doivent pas être au contact de la cheminée mais à une distance opportune d'au moins 1 cm de celle-ci afin de consentir un flux d'air qui empêche une accumulation de chaleur. La contre-hotte peut être réalisée avec des panneaux ignifuges en Placoplatre ou des plaques en plâtre ; durant la réalisation, le kit de gainage de l'air chaud doit être monté comme il a précédemment été indiqué. Il est préférable d'aérer l'intérieur de la contre-hotte en exploitant une entrée d'air par le bas (espace entre la porte et la poutre), qui par un mouvement convectif, sortira de la grille du haut, permettant ainsi la récupération de chaleur et évitant d'excessives surchauffes.

Outre aux indications susmentionnées, tenez compte de ce qu'indique la norme UNI 10683 aux paragraphes 4.4 et 4.7 « isolation, finitions, revêtements et conseils de sécurité ».

Poutres ornementales

Il est permis de réaliser éventuelles poutres ornementales en bois devant le revêtement du foyer, mais seulement si elles se trouvent en dehors du champ de rayonnement, à une distance d'au moins 1 cm du revêtement lui-même. La chemise qui isole les éléments ornementaux et le revêtement doit être conçue de telle façon à ne pas créer d'accumulation de chaleur. Les poutres ornementales en bois ne peuvent être partie intégrante de l'édifice.

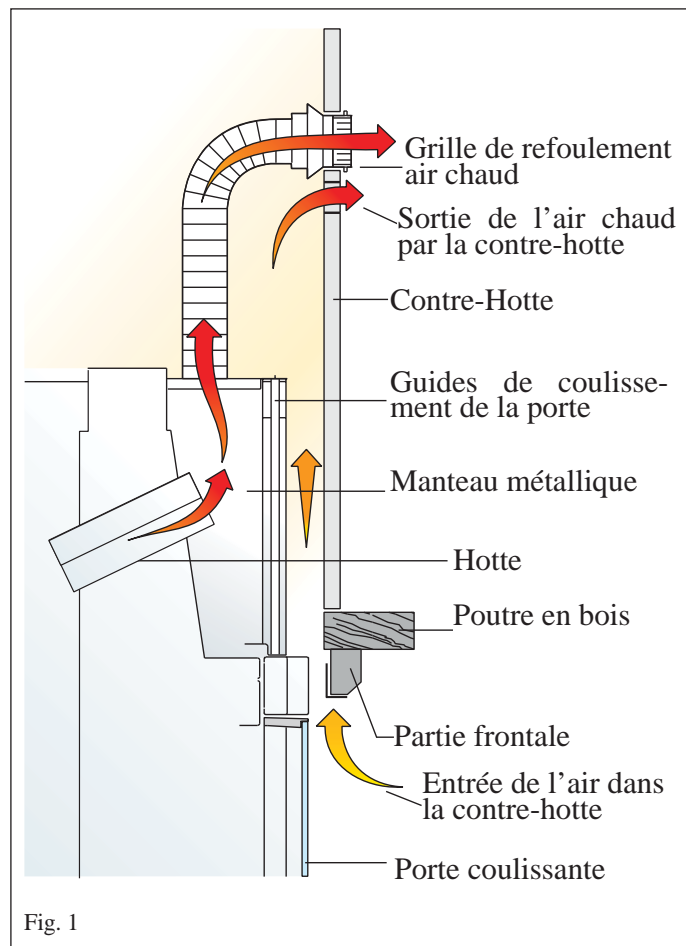

Fig. 1

INSTRUCTIONS POUR L'UTILISATION

Air de combustion primaire et de nettoyage vitre

Régler en agissant sur le levier de la manière suivante :

- **Position « allumage »/puissance calorifique max. (fig. 1) :**

Levier déplacé complètement à droite.

Allumage lorsque la cheminée est froide et puissance maximale du foyer

- **Position « maintien braises » (fig. 2) :**

Levier déplacé complètement à gauche.

Tous les passages de l'air de combustion primaire sont fermés.

- **Position de nettoyage vitre (fig. 3) :**

Levier positionné au centre.

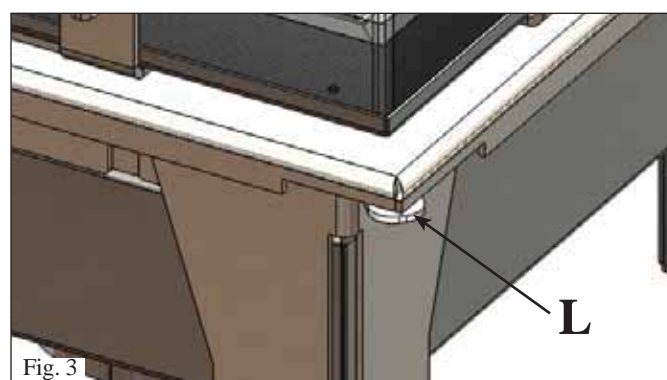
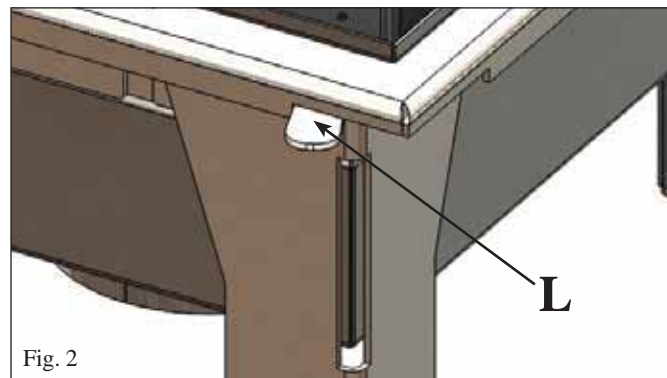
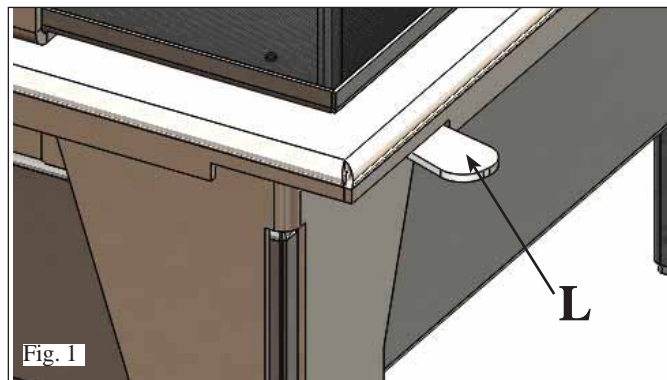

Porte à fermeture automatique (fig. 4)

la cheminée est livrée avec la porte équilibrée.

Pour permettre la fermeture automatique de la porte, il faut retirer une ou plusieurs plaquettes (P) des contrepoids.



Nettoyage de la vitre (fig. 5)

- ouvrir latéralement la porte en agissant, au moyen de l'outil approprié (poignée main froide fournie 1), sur la plaque du loquet située sur le montant à côté de la porte (tourner de 90°).
- après le nettoyage, refermer en agissant toujours sur la plaque du loquet.



INSTRUCTIONS POUR L'UTILISATION

Un dernier conseil:

Pour l'allumage initial de la cheminée, utiliser toujours les bûches les plus petites. Celles-ci brûlent plus rapidement et font atteindre au foyer la bonne température dans les meilleurs temps. Utilisez des bûches en bois plus grandes pour alimenter à nouveau le feu. Certains types de briquettes de bois se gonflent une fois qu'elles sont dans le foyer; elles se dilatent sous l'action de la chaleur et augmentent de volume. Placer toujours le bois en profondeur dans le foyer, presque en contact avec la paroi postérieure, de telle façon que même s'il glisse, il n'aille pas heurter la porte.

Premiers allumages

La peinture de la cheminée est sujette au vieillissement tant qu'elle n'atteint pas pour la première fois la température d'exercice. Ceci peut provoquer des odeurs désagréables. Dans ce cas aérer de manière adéquate le local où est installée la cheminée. Le phénomène disparaîtra après les premiers allumages.

Allumage à cheminée froide

1. Contrôler que le lit de cendres ne soit pas trop garni. Hauteur maximum: 5 cm au-dessous du bord de la porte.

Si le lit de cendres devient trop haut on risque, qu'en ouvrant la porte pour ajouter du bois, des éventuelles braises tombent en dehors du foyer.

2. Placer le levier de réglage de la vanne de l'air en position d'« ouverture complète».

L'air pour la combustion arrivera intensément au bois dans le foyer, pour atteindre rapidement une bonne combustion.

3. Le bois doit être placé dans le foyer sans l'entasser excessivement. Placer entre les bûches de bois un allumeur et allumer. Les allumeurs sont des aides pratiques pour la mise en marche de la combustion.

Ne jamais utiliser de matériaux comme essence, alcool et similaires pour allumer la cheminée!

4. A ce stade, refermer la porte et surveiller pendant quelques minutes.

Si le feu devait s'éteindre, ouvrir lentement la porte, remettre un autre allumeur entre les bûches, et rallumer.

Alimentation lorsque la cheminée est chaude

Avec le gant fourni en équipement, soulever lentement la porte et ajouter dans le foyer la quantité de bois souhaitée, en le plaçant sur les braises existantes. De cette manière le bois se réchauffera en libérant son humidité sous forme de vapeur. Ceci comporte une diminution de la température à l'intérieur de la cheminée. Cela entraîne une diminution de la température à l'intérieur du foyer qui sera rapidement compensée par une amenée d'air de combustion suffisante.

Fonctionnement dans les demi-saisons

Pour aspirer l'air pour la combustion et pour évacuer les fumées, le foyer a besoin du tirage exercé par le conduit de cheminée. Les températures augmentant à l'extérieur, le tirage diminue de plus en plus. En cas de températures extérieures supérieures à 10°C, avant d'allumer le feu, vérifier le tirage du conduit de cheminée. Si le tirage est faible, allumer tout d'abord un feu de "mise en marche" en utilisant du matériel d'allumage de petites dimensions. Après avoir correctement réglé le tirage, il sera possible d'introduire le combustible.

Amenée de l'air de combustion

Le foyer est en mesure de fonctionner régulièrement seulement si l'amenée de l'air de combustion est suffisante.

Avant d'allumer, ouvrir la vanne de prise d'air extérieur qui devra rester ouverte durant tout le temps de fonctionnement du foyer. Les dispositifs d'alimentation de l'air pour la combustion ne doivent en aucun cas être modifiés. Les dispositifs d'alimentation de l'air pour la combustion ne doivent pas être endommagés. Si le volume d'air résulte insuffisant ou si le type de bâtiment dans lequel est installée la cheminée est particulièrement étanche à l'air, il sera toutefois nécessaire d'installer une prise d'air supplémentaire.

Fonctionnement de la cheminée à porte ouverte

En cas de fonctionnement à porte ouverte, la cheminée devra être tenue constamment sous contrôle. Des fragments de braises incandescentes peuvent être projetés vers l'extérieur du foyer.

Alimentation en combustible

Pour "ajouter du bois" nous conseillons d'utiliser un gant de protection, dans la mesure où après un usage prolongé la poignée peut se réchauffer. Ouvrir la porte lentement. De cette manière on évite la formation de tourbillons qui peuvent provoquer la sortie de fumée. A quel moment ajouter le bois? Lorsqu'il ne reste du combustible presque plus que des braises.

Enlèvement des cendres

On peut enlever la cendre avec une petite pelle ou avec un aspirateur. Déposer les cendres seulement dans des récipients non combustibles, sachant que les braises résiduelles peuvent se rallumer même après 24 heures.

Grilles de l'air

Veiller à ne pas fermer ou obstruer les sorties de l'air chaud. Ceci provoque un danger de surchauffe à l'intérieur du revêtement.

Combustible et puissance calorifique

La combustion a été optimisée d'un point de vue technique, tant en ce qui concerne la conception de la cheminée et de sa relative alimentation d'air, tant en ce qui concerne les émissions. Nous vous invitons à soutenir notre engagement en faveur d'un environnement propre en observant les indications mentionnées ci-dessous concernant l'utilisation de matériaux combustibles. Comme combustible, utiliser seulement du bois naturel et sec, ou bien des briquettes de bois. Le bois humide, fraîchement taillé ou stocké de manière inadéquate présente un haut contenu en eau; pour cette raison il brûle mal, dégage de la fumée et produit peu de chaleur. Utiliser seulement du bois de chauffage mis au sec depuis deux ans au moins dans un endroit aéré et sec. Dans ce cas le contenu en eau sera inférieur à 20% du poids. De cette manière vous réaliserez une économie sur le matériel combustible, dans la mesure où le bois sec a un pouvoir calorifique bien supérieur. Ne jamais utiliser de combustibles liquides comme l'essence, alcool ou produits similaires. Ne brûler pas les déchets.

N.B.

Le bois sec a un pouvoir calorifique d'environ 4 kWh/kg, alors que le bois à peine taillé n'en a que 2 kWh/kg. Et par conséquent pour obtenir la même puissance calorifique il faut le double de combustible.

	Contenu en eau g/kg de bois	Puissance calorifique kWh/kg	Consommation majeure de bois en %
très sec	100	4,5	0
2 ans de séchage	200	4	15
1 an de séchage	350	3	71
Bois à peine coupé	500	2,1	153

ATTENTION:

Si le foyer est alimenté avec une quantité de combustible excessive ou bien avec un combustible inadéquat, on peut provoquer une surchauffe dangereuse.

CHECK LIST

A intégrer avec la lecture complète de la fiche technique

Pose et installation

Mise en service effectuée par le revendeur habilité qui délivrer la garantie

- Prise d'air dans la pièce
- Le conduit des fumées/conduit de cheminée reçoit uniquement l'évacuation de la cheminée.
- Le conduit des fumées (section de conduit qui relie la cheminée au conduit de cheminée) ne présente que des tronçons avec des angles max. de 45° et aucun tronçon horizontal.
- cheminée au-delà de la zone de reflux
- Les tuyaux d'évacuation sont en matériau adéquat (conseillé acier inox)
- En cas de traversée d'éventuels matériaux inflammables (ex. bois) toutes les précautions ont été prises pour éviter des incendies.

Utilisation

- Le bois utilisé est de bonne qualité et non humide.
- La porte est bien fermée.
- Les tubes d'échange et les pièces à l'intérieur du foyer sont propres.

ACCESSOIRES POUR LE NETTOYAGE



Glasskamin

Utile pour le nettoyage de la vitre céramique



Bidon pour aspirer les cendres

Utile pour le nettoyage du foyer



INFORMATIONS POUR LES UTILISATEURS

Suivant l'art.13 du décret législatif 25 juillet 2005, n.151 "Mise en oeuvre des Directives 2002/95/CE,2002/96/CE et 2003/108/CE, concernant la réduction de l'utilisation de substances dangereuses dans les appareils électriques et électroniques, ainsi que le traitement des déchets". Le symbole du conteneur barré reporté sur l'appareil ou sur la boîte indique que quand le produit arrive en fin de vie utile il doit être traité séparément des autres déchets. L'utilisateur devra donc donner l'appareil arrivé en fin de vie aux centres spécialisés de collecte sélective des déchets électroniques et électrotechniques, ou bien le rapporter au revendeur au moment de l'achat d'un nouvel appareil de type équivalent, à raison de un par un.

ÍNDICE

Informaciones de seguridad	pag. 49
Información general	pag. 50
Instalación	pag. 54
Instrucciones de uso	pag. 59
Lista de comprobación	pag. 61

DECLARACIÓN DE CONFORMIDAD

*El abajo firmante EDILKAMIN S.p.A. con sede legal en en
Via Vincenzo Monti 47 - 20123 Milano - Código fiscal P.IVA
00192220192*

*Declara bajo la propia responsabilidad que:
La chimenea de leña indicada cumple la Normativa UE
305/2011 (CPR) y la Norma Europea armonizada EN
13240:2001 + A2:2004 + AC:2006 + AC:2007*

*CHIMENEAS DE LEÑA, de marca comercial EDILKAMIN,
denominada SIDE 50x50 PLUS*

*Nº de SERIE: Ref. Etiqueta datos
Declaración de prestación (DoP - EK 109): Ref. Etiqueta de
datos*

*Asimismo declara que:
Chimeneas de leña SIDE 50x50, SIDE 2, SIDE 3 respeta los
requisitos de las directivas europeas:
2006/95/CEE - Directiva Baja Tensión
2004/108/CEE - Directiva Compatibilidad Electromagnética*

*EDILKAMIN S.p.A no se responsabiliza del mal funcionamiento
del aparato en caso de sustitución, montaje y/o modifica-
ciones efectuadas por personal ajeno a EDILKAMIN S.p.A sin
autorización de la bajo firmante.*

Estimado Sr./Sra.

Le agradecemos y le felicitamos por haber elegido un producto nuestro. Antes de utilizarlo, le pedimos que lea atentamente esta ficha con el fin de poder disfrutar de manera óptima y con total seguridad de todas sus características.

Para más aclaraciones o en caso de necesidad diríjase a su VENDEDOR donde ha efectuado la compra o visite nuestro sitio internet www.edilkamin.com en la opción VENDEDOR.

NOTE

- Después de haber desembalado el producto, compruebe que esté íntegro y completo del contenido (manija "manofría", libro de garantía, guante, ficha técnica).

En caso de anomalías contacte rápidamente el vendedor donde lo ha comprado al que entregará copia del libro de garantía y del documento fiscal de compra.

Instalación/ensayo

En Italia, la instalación se debe realizar según la norma UNI 10683; el instalador debe expedir la declaración de conformidad en virtud de la norma UNI 10683.



Nota: Probar el producto antes de revestirlo.

En el vendedor, en el número verde o en el sitio internet www.edilkamin.com puede encontrar el nominativo del vendedor más cercano.

- instalaciones incorrectas, mantenimientos realizados incorrectamente, el uso impropio del producto, exoneran a la empresa fabricante de cualquier daño que deriva del uso.

- El número de cupón de control, necesario para la identificación de chimeneas, está indicado:

- en la parte alta del embalaje
- en el libro de garantía dentro del hogar
- en la placa aplicada en la parte posterior del aparato;

		DoP n. EK 109		Nominal Rated Nominale		Power Output	
		2.8		-		Kg/h	
Via Mascagni 7 20020 Lainate (MI) IT		12		-		kW	
EN 13229:2001+A1:2003+A2:2004+AC:2006+AC:2007		10		-		kW	
Notified Body 1880		-		-		kW	
Model / Modelli / Modelle / Modello SIDE PLUS 50x50		10		-		kW	
Efficiency / Wirkungsgrad / Rendement / Rendimento		80		-		%	
CO ₂ emissions (at 10% CO ₂)		0.099		-		mg/Nm ³	
CO ₂ emissions (at 10% CO ₂)		1248		-		mg/Nm ³	
Function / Betrieb / Funzionamento / Funcionamiento		38		-		mg/Nm ³	
System / Systeme / Sistema		65		-		mg/Nm ³	
CO ₂ emissions (at 10% CO ₂)		146		-		mg/Nm ³	
CO ₂ emissions (at 10% CO ₂)		171		-		mg/Nm ³	
Power input (at 10% CO ₂)		-		-		W	
Power input (at 10% CO ₂)		-		-		W	
Operating voltage / Betriebsspannung / Tensione nominale / Tensão nominal		-		-		V	
Frequency / Frequenz / Frequenza / Frecuencia		-		-		Hz	



Dicha documentación debe ser conservada para la identificación junto con el documento fiscal de compra, cuyos datos deberán comunicarse en ocasión de posibles solicitudes de informaciones y ponerse a disposición en caso de posible intervención de mantenimiento;

- las piezas representadas son gráfica y geoméricamente indicativas.

INFORMACIONES DE SEGURIDAD

• El aparato no está destinado al uso por parte de personas, niños incluidos, con capacidades físicas, sensoriales o mentales reducidas.

Se debe vigilar a los niños para asegurarse de que no jueguen con el aparato.

• Los principales riesgos derivados del uso de la chimenea pueden estar relacionados con una instalación incorrecta, un contacto directo con partes eléctricas bajo tensión (internas), un contacto con fuego y partes calientes (cristal, tubos, salida de aire caliente), la introducción de sustancias extrañas, el uso de combustibles no recomendados y un mantenimiento incorrecto.

• Para un funcionamiento regular, la instalación se debe realizar respetando las indicaciones de esta ficha.

• Usar como combustible sólo leños.

• En ningún caso se pueden introducir sustancias extrañas en el hogar.

No utilizar NUNCA combustibles líquidos para encender el fuego o para reavivar las brasas.

• Para la limpieza del canal de humo (tramo que conecta la boca de salida de humos de la chimenea con el humero) no deben utilizarse productos inflamables.

• No limpiar en caliente.

• Las partes del hogar y del depósito han de aspirarse exclusivamente en FRÍO.

• El cristal puede limpiarse en FRÍO con el producto adecuado (por ej. GlassKamin Edilkamin) y un paño.

• No depositar objetos sensibles al calor cerca de la chimenea.

• No colocar ropa para secar directamente sobre la chimenea. Los tendederos o similares se deben colocar a una distancia de seguridad de la chimenea (peligro de incendio).

• Durante el funcionamiento de la chimenea, los tubos de descarga de humos y la puerta alcanzan temperaturas altas (no tocar sin el guante apropiado).

• No obstruir las aperturas de ventilación del local de instalación, ni las entradas de aire de la misma estufa.

• No mojar la chimenea y no acercarse a las partes eléctricas con las manos mojadas.

¡IMPORTANTE!

En caso de que se manifieste un principio de incendio en la chimenea o en el canal de humo, seguir los pasos siguientes:

- *Cerrar la alimentación eléctrica.*
- *Apagar con un extintor de anhídrido carbónico CO₂.*
- *Llamar a los Bomberos.*

¡NO INTENTAR APAGAR EL FUEGO CON AGUA!

Después, solicitar el control del aparato a un Centro de Asistencia Técnica autorizado Edilkamin y hacer que un técnico autorizado compruebe la chimenea.

INFORMACIÓN GENERAL

La estructura está formada por un cuerpo de chapa de acero con pies regulables (máx. 10 cm).

El revestimiento interno del hogar es de material refractario con plano de fuego con forma de cuenca, para contener correctamente las brasas que después se deberán recoger.

La estructura la completa un revestimiento que realiza una cámara de aire para la circulación del aire de calentamiento. El aire de calentamiento puede circular por convención natural (versión N) o por ventilación forzada (versión V; aire recogido por el ventilador).

La introducción del aire de combustión en el hogar se ha estudiado especialmente para garantizar una combustión óptima, una llama tranquila y un vidrio limpio.

El aire primario de combustión (A - fig. 2) y de limpieza del cristal entra mediante un conducto (7 - fig. 1), por la parte inferior de la chimenea, se calienta durante su recorrido por los lados del hogar y sale por el conducto presente en la parte alta del hogar.

La cantidad del aire primario se puede regular mediante una palanca (L - fig. 3) instalada bajo la puerta.

El aire de post-combustión (C) se introduce en el hogar por los orificios presentes en el interior del mismo.

El aire se recoge, mediante un conducto (7 - fig. 1), por la parte inferior de la chimenea, se calienta durante su recorrido por la parte posterior del hogar, por la fuerte irradiación que sufre, y sale por una serie de orificios.

El aire que sale de los orificios, invistiendo el flujo de humos, activa un segundo proceso de combustión que quema los combustibles y el monóxido de carbono: este proceso toma el nombre de post-combustión.

LEYENDA: (fig. 1).

- 1) **unión de salida de humos** para conectar al humero térmico
- 2) **estructura de acero**
- 3) **interno del hogar realizado en material refractario** de fuerte espesor para aumentar la temperatura de combustión
- 4) **vidrio cerámico** resistente a shock térmico de 800° C
- 5) **manija**
- 6) **plano fuego de cúpula** para acumular las brasas y obtener una combustión óptima
- 7) **unión de toma de aire externa**
- 8) **revestimiento para circulación aire de calentamiento**
- 9) **salida de aire caliente en ambiente (D)**

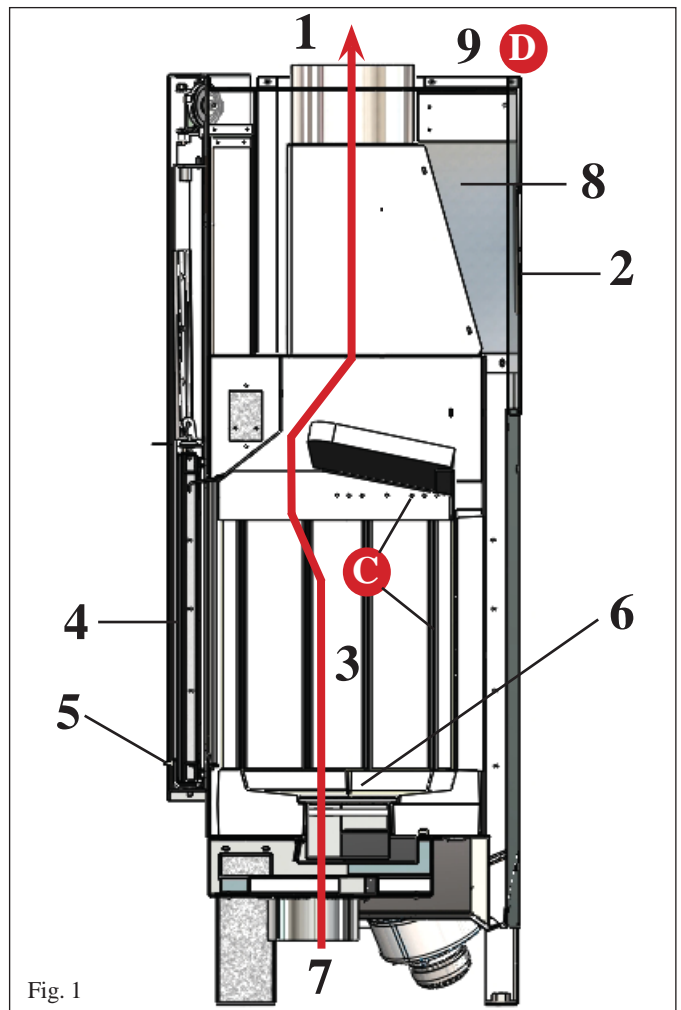

Fig. 1

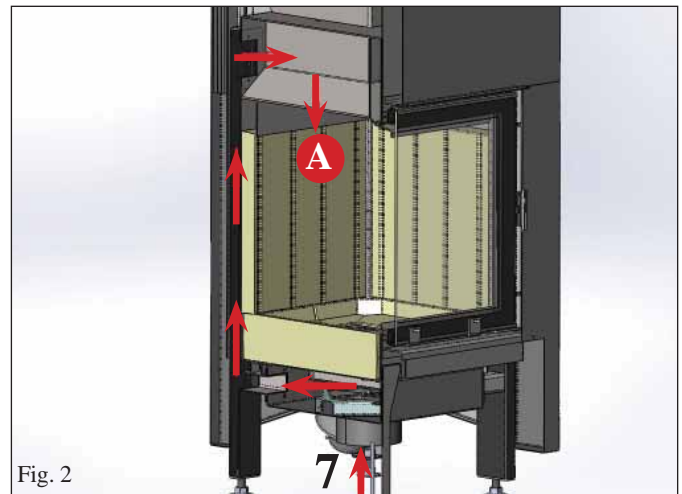

Fig. 2

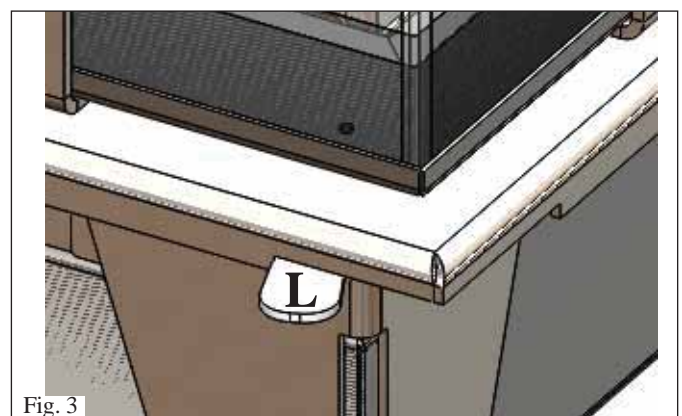
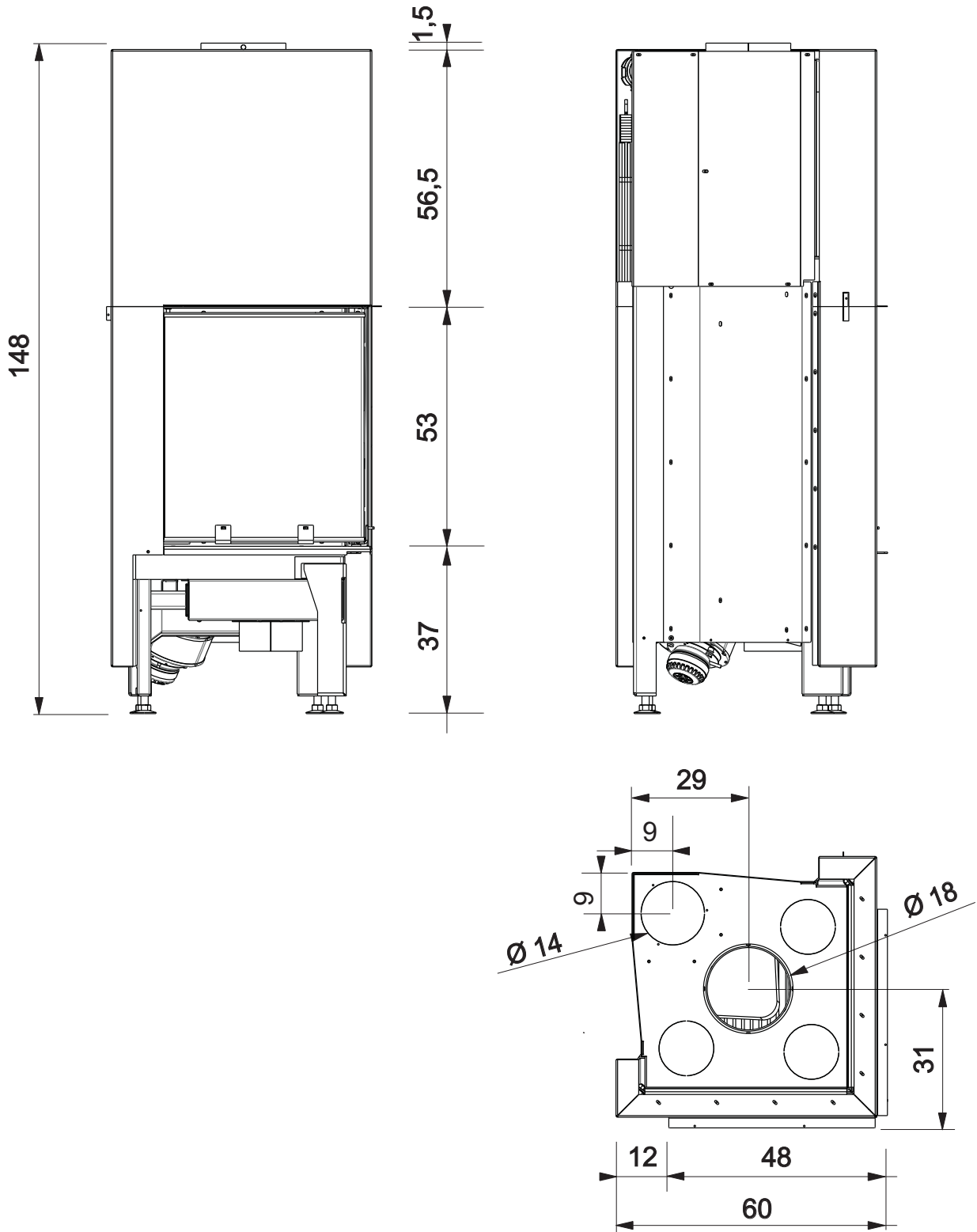

Fig. 3

INFORMACIÓN GENERAL

- dimensiones del hogar cm 38 x 38 x 45,5 h
- dimensiones del cristal cm 44 x 44 x 50 h
- pies de altura regulable máx cm 10



INFORMACIÓN GENERAL

CARACTERÍSTICAS TERMOTÉCNICAS con arreglo a la norma EN 13229 (para otros valores, ver DoP en la pág. 53)

	Potencia nominal	Potencia reducida	
Potencia térmica útil	10	7	kW
Rendimiento / Eficiencia	80	81	%
Emisiones CO 13% O2	0,099	0,154	%
Temperatura de humos	171	165	°C
Tiro mínimo	12	6	Pa
Consumo combustible	2,8	1,8	kg/h
Volumen calentable *	260		m ³
Diámetro conducto humos (hembra)	180		mm
Diámetro conducto toma aire (macho)	140		mm
Peso con embalaje	235		kg

DATOS TÉCNICOS PARA EL DIMENSIONAMIENTO DEL HUMERO, que debe respetar en todo caso las indicaciones de la presente ficha y de las normas de instalación de cada producto

	Potencia nominal	Potencia reducida	
Potencia térmica útil	10	7	kW
Temperatura de salida de humos a la descarga	220	210	°C
Tiro mínimo	6		Pa
Capacidad de humos	10	9,4	g/s

* El volumen calentable se calcula considerando un aislamiento de la casa tal y como establece la L 10/91, y sucesivas modificaciones y una solicitud de calor de 33 Kcal/m³ hora

Los datos anteriores son indicativos y se han detectado en la fase de certificación ante el organismo notificado. EDILKAMIN s.p.a. se reserva el derecho de modificar sin previo aviso los productos y a su entero juicio

NOTAS:

- Están prohibidas las modificaciones sobre el aparato no autorizadas.
- Usar piezas de recambio recomendadas por el fabricante
- El uso de componentes no originales anula la garantía.



INFORMACIÓN GENERAL



Edilkamin S.p.A.
20020 Lainate (MI) - Via Mascagni, 7
Tel. +39 02 937621
Fax +39 02 93762 400300
mail@edilkamin.com
www.edilkamin.com

Capitale € 4.100.000 int. vers.
Sede legale:
20123 Milano, Via Vincenzo Monti 47
Reg. Imp. di Milano 0019220192
REA n° 878888
Cod. Fiscale e Partita IVA 0019220192
controllo con sistema qualità certificato ISO 9001

Declaración de prestación Conforme al Reglamento (UE) n. 305/2011 N. EK109

1. Código de identificación único del producto-tipo	SIDE PLUS 50x50																																																																
2. Modelo (Art. 11-4)	SIDE PLUS 50x50																																																																
3. Usos previstos del producto de conformidad con las especificaciones técnicas armonizadas correspondientes	Insert y abrir fuego alimentado por combustibles sólidos (madera logs), sin producción de agua caliente																																																																
4. Nombre o marca registrada del fabricante (Art. 11-5)	EDILKAMIN S.p.A. Via Mascagni, 7 - 20020 Lainate (MI) Italy tel. +39 02 937621 - mail@edilkamin.com																																																																
5. Nombre y dirección del mandatario (Art. 12-2)																																																																	
6. Sistema de valoración y verificación de la constancia de la prestación (Anexo 5)	System 3																																																																
7. Laboratorio notificado Número de informe de prueba (según el System 3)	ACTECO Srl - NB1880 1880-CPR-010-14																																																																
8. Prestaciones declaradas	<table border="1"> <tr> <td>Especificación técnica armonizada</td> <td colspan="2">EN 13229:2001/A1:2003/A2:2004/AC:2006/AC:2007</td> </tr> <tr> <td>Características esenciales</td> <td colspan="2">Prestación</td> </tr> <tr> <td>Resistencia al fuego</td> <td colspan="2">A1</td> </tr> <tr> <td>Distancia de materiales combustibles (Distancia mínima, en mm)</td> <td colspan="2">  Revés = 200 Lado = 200 Frente = 800 Techo = SPD Suelo = 200 </td> </tr> <tr> <td>Riesgo de pérdida de combustible</td> <td colspan="2">Conforme</td> </tr> <tr> <td>Emisiones de productos de combustión</td> <td>Carga nominal</td> <td>Reducción de la carga</td> </tr> <tr> <td>CO (reportado a 13% O₂)</td> <td>1248 mg/Nm³ - 0,099%</td> <td>- mg/Nm³ - %</td> </tr> <tr> <td>NOx (reportado a 13% O₂)</td> <td>65 mg/Nm³</td> <td>- mg/Nm³</td> </tr> <tr> <td>OGC (reportado a 13% O₂)</td> <td>146 mg/Nm³</td> <td>- mg/Nm³</td> </tr> <tr> <td>Polvo (reportado a 13% O₂)</td> <td>38 mg/Nm³</td> <td>- mg/Nm³</td> </tr> <tr> <td>Temperatura superficial</td> <td colspan="2">Conforme</td> </tr> <tr> <td>Seguridad eléctrica</td> <td colspan="2">SPD (Sin Prestaciones Declaradas)</td> </tr> <tr> <td>Accesibilidad y limpieza</td> <td colspan="2">Conforme</td> </tr> <tr> <td>Presión máxima de trabajo</td> <td colspan="2">- bar</td> </tr> <tr> <td>Resistencia mecánica (de soporte de la chimenea)</td> <td colspan="2">Conforme</td> </tr> <tr> <td>Prestaciones térmicas</td> <td>Carga nominal</td> <td>Reducción de la carga</td> </tr> <tr> <td>Potencia nominal/reducidas</td> <td>10 kW</td> <td>- kW</td> </tr> <tr> <td>Potencia suministrada al entorno</td> <td>10 kW</td> <td>- kW</td> </tr> <tr> <td>Potencia cedida al agua</td> <td>- kW</td> <td>- kW</td> </tr> <tr> <td>Rendimiento</td> <td>80 %</td> <td>- %</td> </tr> <tr> <td>Temperatura de humos</td> <td>T[171°C]</td> <td>T[-°C]</td> </tr> </table>		Especificación técnica armonizada	EN 13229:2001/A1:2003/A2:2004/AC:2006/AC:2007		Características esenciales	Prestación		Resistencia al fuego	A1		Distancia de materiales combustibles (Distancia mínima, en mm)	 Revés = 200 Lado = 200 Frente = 800 Techo = SPD Suelo = 200		Riesgo de pérdida de combustible	Conforme		Emisiones de productos de combustión	Carga nominal	Reducción de la carga	CO (reportado a 13% O ₂)	1248 mg/Nm ³ - 0,099%	- mg/Nm ³ - %	NOx (reportado a 13% O ₂)	65 mg/Nm ³	- mg/Nm ³	OGC (reportado a 13% O ₂)	146 mg/Nm ³	- mg/Nm ³	Polvo (reportado a 13% O ₂)	38 mg/Nm ³	- mg/Nm ³	Temperatura superficial	Conforme		Seguridad eléctrica	SPD (Sin Prestaciones Declaradas)		Accesibilidad y limpieza	Conforme		Presión máxima de trabajo	- bar		Resistencia mecánica (de soporte de la chimenea)	Conforme		Prestaciones térmicas	Carga nominal	Reducción de la carga	Potencia nominal/reducidas	10 kW	- kW	Potencia suministrada al entorno	10 kW	- kW	Potencia cedida al agua	- kW	- kW	Rendimiento	80 %	- %	Temperatura de humos	T[171°C]	T[-°C]
Especificación técnica armonizada	EN 13229:2001/A1:2003/A2:2004/AC:2006/AC:2007																																																																
Características esenciales	Prestación																																																																
Resistencia al fuego	A1																																																																
Distancia de materiales combustibles (Distancia mínima, en mm)	 Revés = 200 Lado = 200 Frente = 800 Techo = SPD Suelo = 200																																																																
Riesgo de pérdida de combustible	Conforme																																																																
Emisiones de productos de combustión	Carga nominal	Reducción de la carga																																																															
CO (reportado a 13% O ₂)	1248 mg/Nm ³ - 0,099%	- mg/Nm ³ - %																																																															
NOx (reportado a 13% O ₂)	65 mg/Nm ³	- mg/Nm ³																																																															
OGC (reportado a 13% O ₂)	146 mg/Nm ³	- mg/Nm ³																																																															
Polvo (reportado a 13% O ₂)	38 mg/Nm ³	- mg/Nm ³																																																															
Temperatura superficial	Conforme																																																																
Seguridad eléctrica	SPD (Sin Prestaciones Declaradas)																																																																
Accesibilidad y limpieza	Conforme																																																																
Presión máxima de trabajo	- bar																																																																
Resistencia mecánica (de soporte de la chimenea)	Conforme																																																																
Prestaciones térmicas	Carga nominal	Reducción de la carga																																																															
Potencia nominal/reducidas	10 kW	- kW																																																															
Potencia suministrada al entorno	10 kW	- kW																																																															
Potencia cedida al agua	- kW	- kW																																																															
Rendimiento	80 %	- %																																																															
Temperatura de humos	T[171°C]	T[-°C]																																																															

9. La prestación del producto según se establece en los puntos 1 y 2 cumple con las prestaciones declaradas según el punto 8.

Se expide esta declaración de prestación bajo la responsabilidad exclusiva del fabricante, según se establece en el punto 4. Firmado a nombre y por cuenta de Edilkamin S.p.A. por:

Lainate, 03/06/2014
Consejero Delegado
Dott. Stefano Borsatti

• CERTIFICACIONES Y BENEFICIOS *

* Debido a la variabilidad de los mismos en cada momento en los diferentes países, comprobar cada vez. Dicho mensaje tiene valor indicativo en el año de redacción de la presente ficha (ver la edición en la última página).

ITALIA: aprobada en Lombardía en virtud del D.G.R n° 1118-2013;
aprobada en Marcas en virtud de la Ley Regional n° 3 de 2012;
aprobada para la desgravación del 50%; 65 % (comprobar las condiciones de accesibilidad externas al producto)

FRANCIA: inscrita Flamme Verte 5

ALEMANIA: cumple Bimsch 1 y 2

SUIZA: cumple VKF

REPÚBLICA CHECA: admitida en el NEW GREEN SAVE PROGRAMME y cumple las Directivas del Ministerio de Medio Ambiente n° 9 - 2013

PREMISA

• Los hogares SIDE deben instalarse siguiendo las instrucciones indicadas a continuación puesto que de la correcta instalación depende la seguridad y la eficacia del sistema.

Además de lo indicado en el presente documento, hay que tener en cuenta la normativa UNI:

- n. 10683 - generadores de calor de leña: requisitos de instalación
- n. 9615/90 - cálculo de las dimensiones interiores de las chimeneas.

En particular:

- antes de iniciar cualquier operación de montaje es importante comprobar la compatibilidad del sistema tal y como se indica en la normativa UNI 10683 en los párrafos 4.1 / 4.1.1 / 4.1.2.
- una vez acabado el montaje, el instalador deberá llevar a cabo las operaciones de "puesta en ejercicio" y deberá expedir la documentación tal y como previsto por la normativa UNI 10683/98 respectivamente en los párrafos 4.6 y 5.

Antes de instalar el revestimiento verificar la correcta funcionalidad de las conexiones, de los mandos y de todas las partes en movimiento.

Las comprobaciones se realizarán con la chimenea encendida y funcionando normalmente durante algunas horas, antes de revestir el monobloque con el fin de poder eventualmente intervenir:

- construcción de la contracampana
- montaje del revestimiento
- ejecución de leenas, tinturas, etc.

se realizarán una vez finalizado el ensayo con resultado positivo.

EDILKAMIN declina cualquier responsabilidad por eventuales daños derivados del incumplimiento de las presentes instrucciones y, si fuera en caso, también quedará invalidado

Protección del edificio

Todas las superficies del edificio adyacentes al hogar han de estar protegidas del calentamiento. Las medidas de aislamiento a adoptar dependen del tipo de superficies presentes y de la manera en que estén realizadas.

Suelo delante del hogar

Los suelos fabricados con materiales combustibles deberán estar protegidos por un revestimiento no combustible con el suficiente espesor, o deberán ser sustituidos con un suelo no combustible. La protección del suelo debe ser igual a:

frontalmente:

- al correspondiente de la altura del rellano fuego desde el suelo más 30 cm y en cualquier caso mínimo 50 cm

lateralmente:

- al correspondiente de la altura del rellano fuego desde el suelo más 20 cm y en cualquier caso mínimo 30 cm.

En el campo de irradiación del hogar

Los elementos estructurales construidos con materiales combustibles y los muebles deben ser colocados a una distancia mínima de 80 cm de la boca del hogar, en todas las tres direcciones: anterior, superior y lateral.

Si dichos elementos o muebles estuvieran apantallados por una protección antirradiación ventilada, será suficiente respetar una distancia de 40 cm.

En-dehors du champ de rayonnement

Los elementos estructurales construidos con materiales combustibles o que presenten componentes combustibles y los muebles deben ser colocados a una distancia mínima de 5 cm del revestimiento del hogar.

En este intersticio el aire presente en el ambiente debe poder circular con libertad. No se debe crear ninguna acumulación de calor.

Salidas aire caliente / Parrillas

Las salidas del aire caliente deben ser colocadas a una distancia mínima de 50 cm del techo y de 30 cm de los muebles. Colocar las parrillas o las salidas del aire en el punto más alto del revestimiento, para evitar la acumulación de calor en el interior del propio revestimiento. Colocar las parrillas o las salidas de tal forma que sean fácilmente accesibles para la limpieza.

Lineas eléctricas

En las paredes y en los techos comprendidos en el área de encaje del hogar no deben estar presentes líneas eléctricas.

Toma de aire externa

La conexión con el exterior es completamente necesaria para el buen funcionamiento de la chimenea: por tanto, se debe realizar necesariamente.

Dicha conexión debe conectar directamente con el exterior el empalme de toma de aire externo situado bajo la chimenea (E - fig 4 de pág. 55).

Para el montaje proceder de la siguiente manera:

- Retirar la tapa (A - fig. C) fijada con tornillos y aplicar el mecanismo de regulación de aire utilizando los mismos tornillos.
- Enganchar el tubo flexible de conexión que puede ser de aluminio flexible.
- Proteger bien el sellado de los puntos de los que podría verificarse una dispersión de aire.

Se aconseja aplicar fuera del conducto de toma de aire una rejilla de protección que no reduzca la sección útil pasante.

Para recorridos superiores a 3 m, o con curvas, aumentar del 10% al 20% la sección indicada.

El aire externo debe advertirse a nivel del suelo (no puede venir de arriba).

INSTALACIÓN

AIRE PARA LA COMBUSTIÓN

Para que la chimenea pueda funcionar correctamente, es esencial hacer que llegue el aire de combustión al hogar mediante una tubería que conecta el ambiente externo con la caja de aire situada bajo la chimenea (E - fig. 4).

Para enganchar dicha tubería, debe aplicarse a la toma una unión con un diámetro de 14 cm.

La tubería con el exterior debe mantener una sección útil pasante de al menos 150 cm² a lo largo de todo el recorrido.

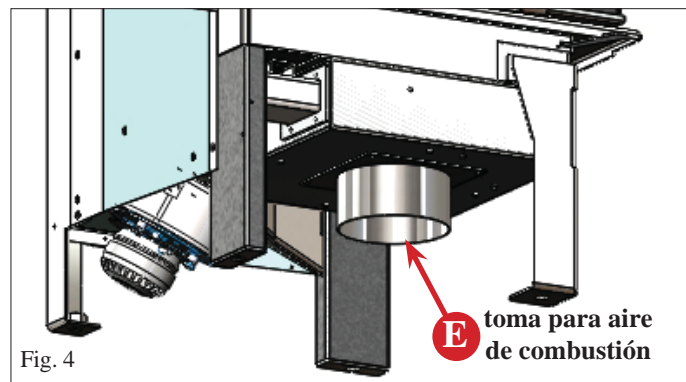

AIRE PARA EL CALENTAMIENTO

• CIRCULACIÓN A CONVECCIÓN NATURAL

El aire ambiente entra por la parte inferior de la chimenea (G - fig. 5) al interior de la estructura, se calienta y sube por convección a lo largo de la crujía de la parte posterior del hogar y sale caliente por las bocas (D/F- fig. 5) situadas en la tapa del revestimiento mismo.

• CIRCULACIÓN A VENTILACIÓN FORZADA (se encarga el técnico)

Para la conexión a la ventilación forzada, seguir los pasos siguientes:

- Conectar los dos conectores M y F (fig. 6).
- Del regulador (r - fig. 6) extender el cable de alimentación hasta la toma de corriente
- El cable con la sonda (s - fig. 6) es en cambio conducido a una de las bocas (b - fig. 7) de salida de aire caliente, normalmente situadas sobre la contra campana.
- La sonda debe ser fijada en el orificio de la boca.
- verificar que el cable de la sonda no interfiera con el movimiento de la puerta abatible.
- Una vez terminado el trabajo, introducir el enchufe en la red 230 V

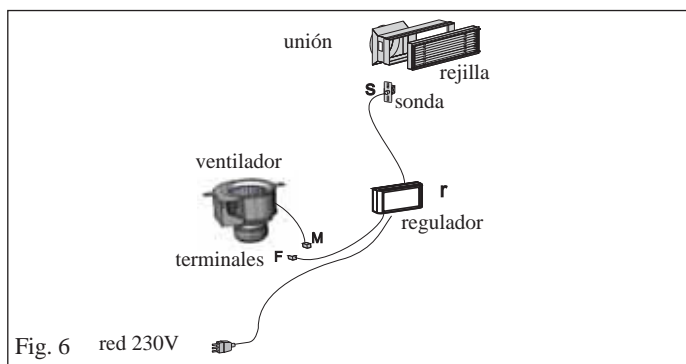
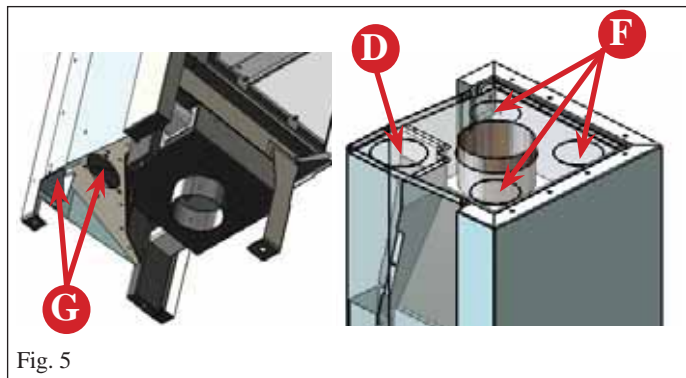

DEJAR LIBRES LAS BOCAS NO CANALIZADAS

Nota: la base del revestimiento se debe poder extraer para inspeccionar el ventilador

• TRANSFORMACIÓN DE CIRCULACIÓN POR CONVECCIÓN NATURAL A CIRCULACIÓN POR VENTILACIÓN FORZADA (se podrá encargar sólo el técnico con producto NO revestido)

Proceder de la manera siguiente:

- Aplicar el ventilador con los tornillos en dotación en la placa situada bajo la chimenea (fig. 8)
- Proseguir con las conexiones eléctricas como se ha descrito

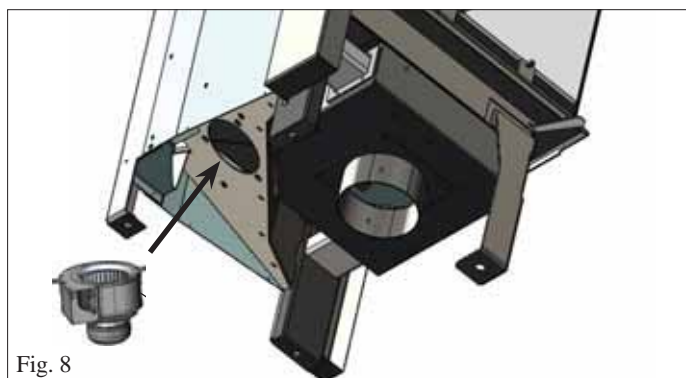
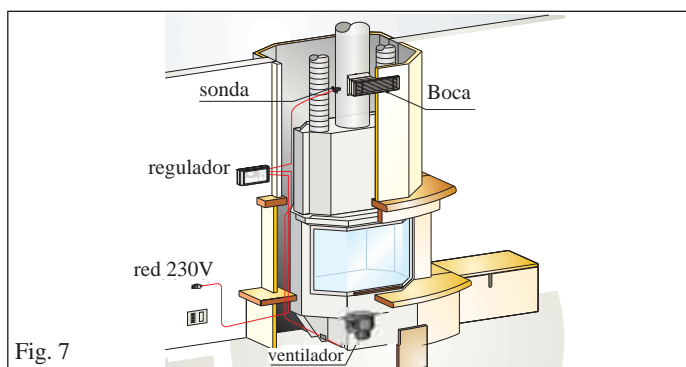

INSTALACIÓN

El aire caliente producido por la estufa es introducido en los locales, que se desean calentar, a través de bocas de envío que se encuentran conectadas a los orificios, sobre la tapa del revestimiento con tubos de aluminio de Ø 14 cm.

Es indispensable garantizar el retorno del mismo aire al local en donde se encuentra instalada la estufa a través de las rejillas hasta la base de los muros o fisuras situadas debajo de las puertas.

El diámetro de los tubos debe ser inferior a 14 cm.

El diámetro de los tubos no debe ser inferior a 14 cm de diámetro para que el aire no supere la velocidad de 5m/seg. evitando así ruidos molestos y excesivas pérdidas de carga por fricción. Es importante que el recorrido de los tubos resulte lo más rectilíneo posible.

Los tubos de aluminio pueden cubrirse con cajas, vigas falsas o empotrarse en el muro, en cualquier caso es importante que se aíslen bien. Las canalizaciones pueden tener una longitud máxima de 6÷8m cada una para versión V

Instalación del Kit de circulación del aire caliente

Se ofrece el siguiente kit de canalización del aire caliente:

Kit seis/bis sólo local chimenea

- fijar el empalme "R2" en el orificio del revestimiento
- introducir el tubo (21) y fijarlo con las tiras específicas
- empotrar el armazón con empalme de la boca "B2" en la parte alta de la contracampana
- conectar el tubo de aluminio al empalme, bloqueándolo con la tira; aplicar con chasquido la rejilla frontal
- montar en la contracampana, encima de la chimenea, las dos ranuras "G1" para permitir la ventilación dentro de la misma contracampana.

Kit seis/bis sólo local contiguo

- fijar el empalme "R2" en el orificio del revestimiento
- introducir el tubo (21) y fijarlo con las tiras específicas
- empotrar el armazón con empalme de la boca "B2" en la pared del local que se debe calentar
- conectar el tubo de aluminio al empalme, bloqueándolo con la tira; aplicar con chasquido la rejilla frontal
- montar en la parte alta de la contracampana una ranura "G1" en la parte baja de la contracampana para permitir la salida de aire caliente desde dentro de la contracampana misma y la otra ranura "G1" para permitir la ventilación dentro de dicha contracampana.

Los orificios de salida de aire caliente, situados en la parte más alta del revestimiento, no utilizados se deben dejar libres.

Pueden realizarse canalizaciones particulares, añadiendo a los kit disponibles los diferentes componentes sueltos ilustrados en la lista de precios.

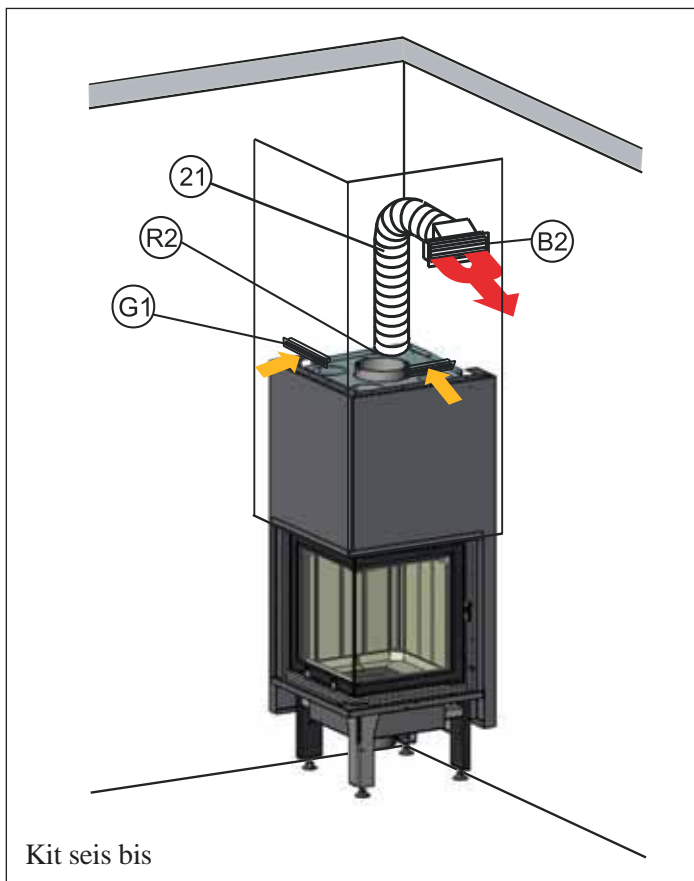

Kit seis bis

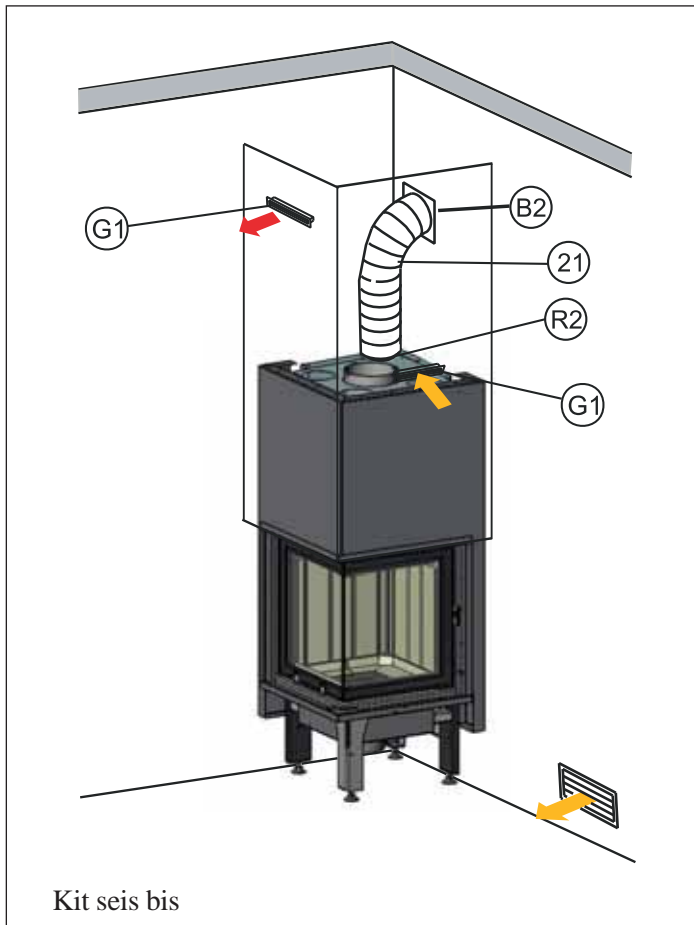

Kit seis bis

INSTALACIÓN

Canal de humo

Por canal de humo se entiende el conducto que conecta la boca de salida de humos de la chimenea con la entrada de la salida de humos. El canal de humo tiene que ser realizado con tubos rígidos de acero o cerámicos, y no están admitidos tubos metálicos flexibles o de fibra de cemento. Han de evitarse tramos horizontales o en contrapendencia. Eventuales cambios de sección están admitidos solamente en la salida de la chimenea y no por ejemplo en el injerto de la salida de humos. No están admitidos ángulos superiores a 45° . En correspondencia con el punto de entrada del tubo de acero en la boca de la salida de humos de la chimenea, ha de realizarse un sellado con masilla de altas temperaturas.

Además de lo indicado más arriba, hay que tener en consideración las indicaciones previstas por la normativa UNI 10683 en el párrafo 4.2 “conexión al sistema de evacuación de humos” y subpárrafos.

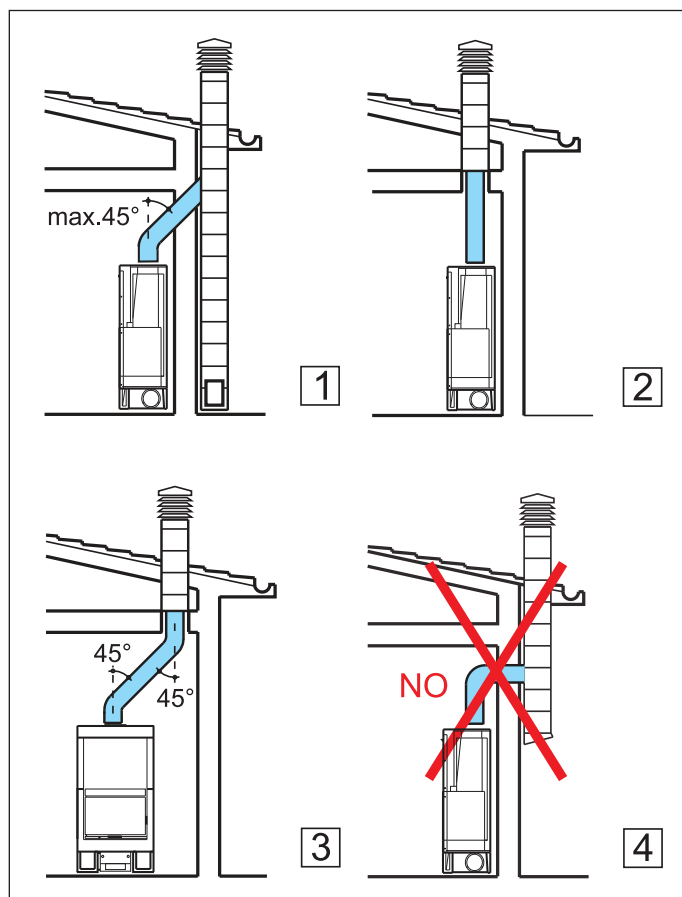

Caña fumaria y chimenea

Por tubo de salida de humos se entiende el conducto que, desde el local de utilización.

Características fundamentales del humero

El humero debe ser conforme con la norma UNI EN 1443 y con los requisitos de instalación de la norma UNI EN 10683 y debe tener:

- clase de temperatura T450 o superior y la clase de resistencia al fuego de hollín Gxx.
 - capacidad de soportar una temperatura de los humos de al menos 450°C , por lo que se refiere a la resistencia mecánica el aislamiento y la estanqueidad a los gases:
 - estar oportunamente aislada para evitar formacione de condensación.
 - tener una sección constante, el trazado casi vertical y no presentar ángulos superiores 45° circulares; en el caso de secciones rec tangulares la relación máxima entre los lados tiene que ser igual a 1,5.
 - estar al servicio de un único hogar (chimenea o estufa). Para tubos de salidas de humos que no sean de nueva realización o demasiado grandes se aconseja el entubado mediante tubos de acero inoxidable con el oportuno diámetro y aislamiento.
- En el caso de una chimenea con una longitud de 5 metros es necesario instalar un control regulador de tiro.**

Las características fundamentales de la chimenea son:

- sección interior en la base igual a la de la salida de humos.
- sección de salida no menor al doble del de la salida de humos.
- posición en pleno viento, por encima del techo y fuera de las zonas de reflujo.

INSTALACIÓN

Revestimientos, contra-campanas y sus ventilaciones (fig. 1)

En caso de combinación con un revestimiento prefabricado Edilkamin, para definir el exacto posicionamiento de la chimenea es importante verificar con qué revestimiento se completará. Según el modelo seleccionado, la colocación deberá ser realizada de manera diferente (consultar las presentes instrucciones de montaje contenidas en el embalaje de cada revestimiento). Durante la instalación verificar siempre la la puesta en superficie de la termochimenea.

- Realizar en la pared o sobre el suelo un orificio para la toma de aire externa y unirlo al mecanismo de regulación de aire tal y como se describe en el capítulo de "toma de aire externo".

- Conectar la chimenea al tubo de humos con tubo de acero inoxidable, usando los diámetros indicados en la tabla de características técnicas (page. 52) y las indicaciones del capítulo "tubo de humos".

- están disponibles kit para la canalización del aire caliente como se describen detalladamente en la pág. 56.

- una vez terminada la instalación, habilitar el desplazamiento de la puerta aflojando el tornillo rojo de bloqueo del contrapeso que se encuentra situado sobre el banco.

- verificar el funcionamiento de todas las partes en movimiento.

Antes de instalar el revestimiento verificar la correcta funcionalidad de las conexiones, de los mandos y todas las partes en movimiento. El control se efectúa con la chimenea encendida y en régimen durante algunas horas, antes de revestir el monobloque para poder intervenir si fuera necesario.

Por lo tanto, las operaciones de acabado como por ejemplo.

- construcción de la contra campana

- montaje del revestimiento

- ejecución de pilastras, pinturas etc se efectúan una vez realizada la prueba con resultado positivo.

Edilkamin no responde en consecuencia de los gastos derivados de intervenciones de demolición y reconstrucción aún consecuentes de trabajos de sustitución de eventuales piezas del hogar que resultaran defectuosas. Las partes de mármol, piedra, ladrillos que compone el revestimiento deben ser montadas con una ligera separación del prefabricado para evitar posibles roturas debidas a dilatación y excesivos sobrecalentamientos.

En particular, en la realización del zócalo por debajo del umbral debe ser prevista:

- una adecuada ranura para el paso del aire de recirculación del ambiente

- la posibilidad de inspeccionar o sustituir los ventiladores, en el caso de hogares con ventilación forzada.

Las partes de madera deben estar protegidas por paneles ignífugos, no deben presentar puntos de contacto con el insertable, sino que deben estar distanciadas de este último al menos 1 cm para permitir un flujo de aire que impida acumulación de calor.

La contra campana puede ser realizada con paneles ignífugos de cartón yeso o láminas de yeso; durante la realización debe estar montado el kit de canalización del aire como se indica precedentemente. Conviene airear el interior de la contra campana permitiendo una entrada de aire desde abajo (espacio entre la puerta y la viga) que por movimiento de convección saldrá a través de la rejilla de arriba, obteniendo así la recuperación de calor y evitando excesivos sobrecalentamientos.

Además de todo lo indicado arriba, tener en consideración lo indicado por la norma UNI 10683 en los parágrafos 4.4 y 4.7 "aislamiento térmico, acabados, revestimientos y recomendaciones de seguridad".

Vigas ornamentales

Está permitido realizar eventuales vigas ornamentales de madera delante del revestimiento del hogar, pero sólo si se encuentran fuera del campo de irradiación, a una distancia de al menos 1 cm del propio revestimiento. El intersticio entre los elementos ornamentales y el revestimiento debe ser de tal manera que no de lugar a la acumulación de calor. Las vigas ornamentales de madera no pueden ser partes integrantes del edificio.

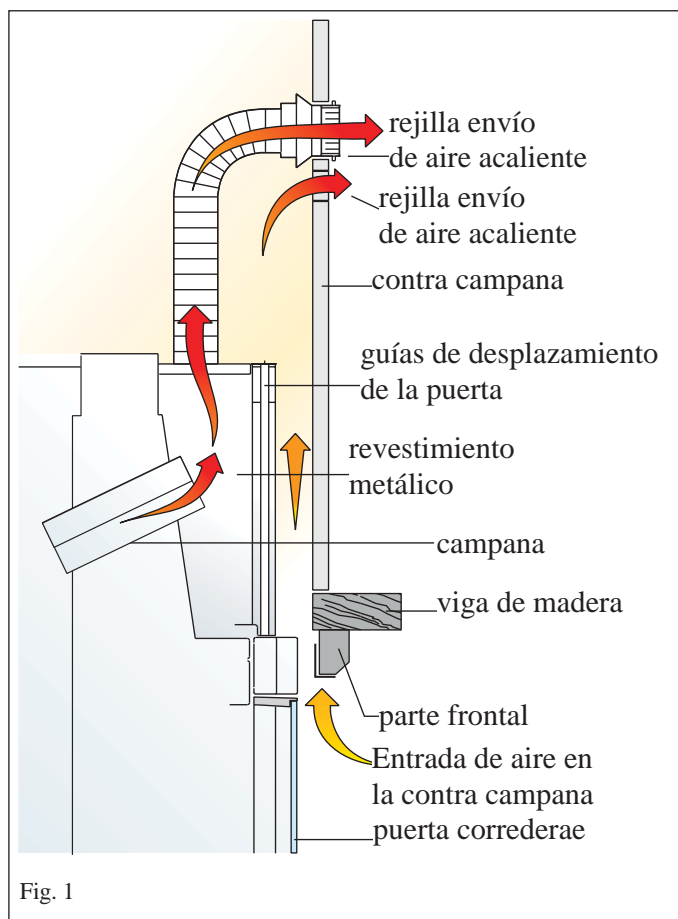

Fig. 1

INSTRUCCIONES DE USO

Aire primario de combustión y limpieza del cristal

La regulación se realiza utilizando la palanca de la manera siguiente:

- **Posición de “encendido”/potencia calorífica máx. (fig. 1):**

Palanca situada completamente a la dcha.

Encendido con la chimenea fría y máxima potencia del hogar

- **Posición de “mantenimiento de brasas” (fig. 2):**

Palanca situada completamente a la izda.

Todos los pasos de aire de combustión primario están cerrados.

- **Posición de limpieza de cristal (fig. 3):**

Palanca situada en el centro.

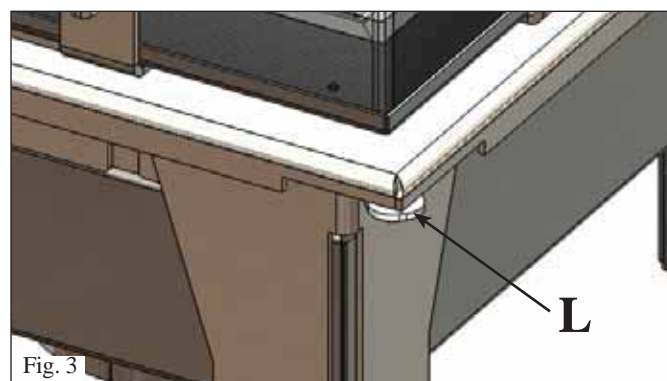
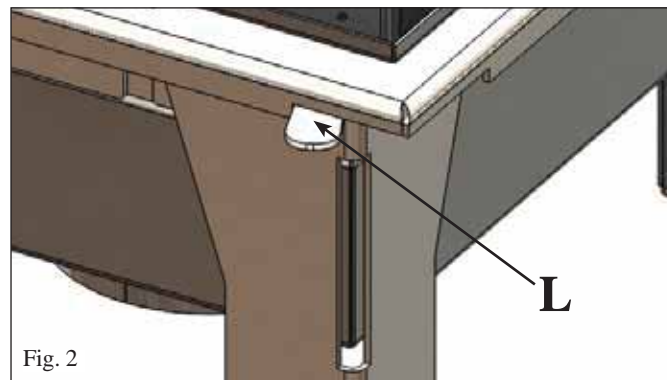
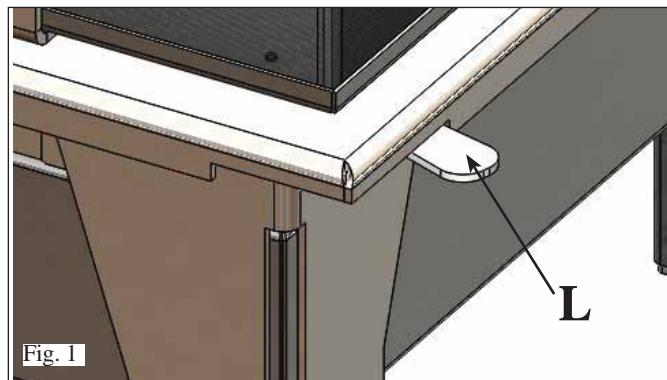

Puerta de cierre automático (fig. 4)

La chimenea se entrega con la puerta equilibrada.

Para que la puerta se cierre automáticamente es necesario quitar una o más placas (P) de los contrapesos.

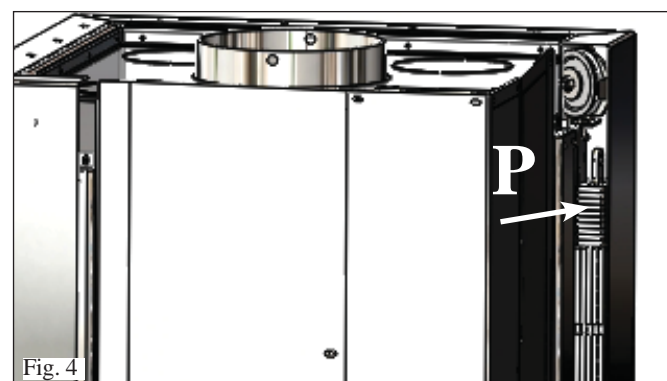

Limpieza del vidrio (fig. 5)

- abrir el portillo abatible usando la herramienta correspondiente (mano fría entregada 1) la placa con trinquete ubicada en el montante de la puerta (girar 90°).

- después de realizar la limpieza, volver a cerrar actuando siempre sobre la placa con trinquete



INSTRUCCIONES DE USO

Un consejo más:

Para el encendido inicial del hogar, utilizar siempre las piezas de leña más pequeñas, que queman más rápidamente y por tanto llevan el hogar a la justa temperatura en un menor tiempo. Utilizar las cepas de leña más grandes para volver a alimentar el fuego. Algunos tipos de tronquitos de madera se hinchan una vez dentro del hogar, es decir, se dilatan con la acción del calor y aumentan su volumen. Colocar siempre la leña muy en profundidad en el hogar, casi en contacto de la pared posterior del mismo, de tal manera que, aunque deslice, no pueda caer encima de la puerta.

Primeros encendidos

El barniz del hogar está sujeto al llamado envejecimiento hasta que no se alcance por primera vez la temperatura de ejercicio. Esto puede provocar la aparición de olores desagradables. En tal caso por tanto hay que encargarse de airear el local donde deberá instalarse el hogar.

Encendido con el hogar frío

1. Controlar que la capa de ceniza no sea demasiado gruesa. Altura máxima: 5 cm por debajo del borde de la puerta.

Si la capa de ceniza se convierte en demasiado alta existe el peligro de que abriendo la puerta para añadir leña, caigan eventuales fragmentos de brasa fuera del hogar.

2. Posicionar la palanca de regulación de la válvula del aire en la posición de "apertura total".

El aire para la combustión llegará de forma intensa a la leña en el hogar, para alcanzar rápidamente un alto poder calorífico.

3. La leña debe colocarse en el hogar sin empujarla excesivamente. Colocar entre las piezas de leña un encendedor, y prender. Los encendedores son unos prácticas ayudas para el encendido de la combustión. Atención: las piezas de leña de grandes dimensiones se encienden mal en el hogar frío y liberan gas nocivos. ¡No utilizar nunca materiales como gasolina, alcohol o similares para encender el hogar!

4. En este punto cerrar la puerta y vigilar durante algún minuto. Si el fuego se apagara, abrir lentamente la puerta, volver a colocar otro encendedor entre las cepas y volver a encender.

Alimentación con el hogar caliente

Con el guante en dotación, levantar lentamente la puerta y añadir en el hogar la cantidad de leña deseada, colocándola sobre las brasas existentes. De este modo la leña se calentará con la consiguiente expulsión bajo forma de vapor de la humedad contenida. Ello conlleva una disminución de la temperatura del interior del hogar que rápidamente es compensada con un aporte suficiente de aire de combustión.

Funcionamiento en temporada baja

Para aspirar el aire para la combustión y para descargar los humos, el hogar necesita del tiro ejercido por el humero. Aumentando las temperaturas exteriores, el tiro disminuye cada vez más. En el caso de temperaturas externas superiores a 10°C, antes de encender el fuego verificar el tiro del humero.

Si el tiro es débil, encender inicialmente un fuego de "puesta en marcha" utilizando material de encendido de pequeñas dimensiones. Una vez restablecido el correcto tiro será posible introducir el combustible.

Flujo del aire de combustión

El hogar es capaz de funcionar regularmente solo si en el flujo de aire de combustión es suficiente.

Antes de encender abrir la válvula de toma de aire externa que deberá permanecer abierta durante todo el tiempo que el hogar se encuentre en funcionamiento.

Los dispositivos de alimentación de aire para la combustión no deben ser alterados.

En el caso que el volumen de aire sea escaso o el tipo de edificio en el que se ha instalado la estufa es no tiene suficiente aire, será necesario instalar una toma de aire complementaria.

Funcionamiento del hogar con la puerta abierta

En caso de funcionamiento con la puerta abierta, el hogar deberá ser tenido constantemente bajo control. Desde el hogar podrían proyectarse hacia el exterior partículas de brasas incandescentes.

Añadir combustible

Para "añadir leña" se aconseja utilizar un guante de protección, ya que en caso de funcionamiento prolongado el asa puede calentarse. Abrir la puerta despacio. De esta manera se evita la formación de vórtices que pueden provocar la salida de humos. ¿Cuándo es el momento de añadir leña? Cuando el combustible se ha consumido casi hasta el punto de brasa.

Extracción de la ceniza

Puede extraer la ceniza con una pequeña pala o con un aspira-ceniza. Colocar la ceniza sólo y exclusivamente en contenedores no combustibles. La brasa residual puede volver a encenderse también después de 24 horas desde la última combustión.

Parrillas de aire

Atención a no cerrar u obstruir las salidas del aire caliente. Esto provocaría un peligro de sobrecalentamiento en el interior del revestimiento.

Combustible y potencia calorífica

La combustión ha sido optimizada desde el punto de vista técnico, tanto por lo que respecta la concepción del hogar y de la relativa alimentación de aire, como por lo que se refiere a las emisiones. Les invitamos a que apoyen nuestro compromiso a favor de un ambiente limpio respetando las indicaciones indicadas a continuación en relación al uso de materiales combustibles.

Como combustible utilizar únicamente leña natural y madura, o tronquitos de madera. La leña húmeda, recién cortada o almacenada de manera inadecuada, presenta un alto contenido de agua, por tanto quema mal, expide humo y produce poco calor. Utilizar sólo leña para arder con una madurez mínima de dos años en un ambiente aireado y seco. En tal caso el contenido de agua resultará inferior al 20% del peso. De esta manera ahorrará en términos de material combustible, ya que la leña madura tiene un poder calorífico decididamente superior. No utilizar nunca combustibles líquidos como gasolina, alcohol o similares. No quemar basuras.

Note:

La leña madura tiene un poder calorífico de unos 4 kWh/kg, mientras que la leña fresca tiene un poder calorífico de 2 solos kWh/kg. Luego para conseguir la misma potencia calorífica hace falta el doble del combustible.

	Contenido de agua g/kg de madera	Poder calorífico kWh/kg	Mayor consumo de madera %
muy curado	100	4,5	0
2 años de curación	200	4	15
1 año de curación	350	3	71
Madera cortada en fresco	500	2,1	153

ATENCIÓN:

Si el hogar es alimentado con una cantidad de combustible excesivo o con un combustible inadecuado, se ayuda el peligro de sobrecalentamiento.

CHECK LIST

A completar con la lectura completa de la ficha técnica

Colocación e instalación

- Toma de aire en el local
- El canal de humo/el humero sólo recibe la descarga de la chimenea
- El canal de humo (tramo de conducto que conecta la chimenea con el humero) presenta sólo tramos con ángulos de 45° como máximo y ningún tramo horizontal
- chimenea más allá de la zona de reflujo
- los tubos de descarga son de material idóneo (se aconseja acero inoxidable)
- en el paso a través de eventuales materiales inflamables (por ej. madera) han sido tomadas todas las precauciones para evitar incendios.

Uso

- La leña utilizada es de buena calidad y no húmeda.
- La puerta está bien cerrada
- Los tubos de intercambio y las partes internas del hogar están limpios.

ACCESORIOS PARA LA LIMPIEZA



GlassKamin

Útil para la limpieza del vidrio cerámico



Bidón aspira cenizas

Útil para la limpieza del hogar



INFORMACIONES A LOS USUARIOS

Conforme al art.13 del decreto legislativo 25 de julio de 2005, n.151 “Aplicación de las Directivas 2002/95/CE,2002/96/CE y 2003/108/CE, relativas a la reducción del uso de sustancias peligrosas en los equipos eléctricos y electrónicos, así como a la eliminación de los residuos”. El símbolo del contenedor barreado indicado en el equipo o en el embalaje señala que el producto al final de su vida útil debe ser eliminado por separado de los demás residuos. Por lo tanto, el usuario deberá entregar el equipo al final de su vida útil a apropiados centros de recogida seleccionada de residuos electrónicos y electrotécnicos o entregarlo al vendedor en el momento de la compra de otro nuevo equipo equivalente, cambiando el uno por el otro.

INHALTSVERZEICHNIS

Sicherheitshinweise	pag. 64
Allgemeine Informationen	pag. 65
Installation	pag. 69
Gebrauchsanweisungen	pag. 74
Check list	pag. 76

*Die Firma EDILKAMIN S.p.A. mit Sitz in Via Vincenzo Monti
47 - 20123 Mailand - USt.ID-Nr. 00192220192*

*erklärt hiermit eigenverantwortlich, dass:
Der hier beschriebene Holzkamin entspricht der EU-Richtlinie
305/2011 (CPR) und der harmonisierten Europäischen Norm
EN 13240:2001 + A2:2004 + AC:2006 + AC:2007.*

*HOLZKAMIN der Handelsmarke EDILKAMIN, Modellbe-
zeichnung SIDE 50x50 PLUS*

*SERIEN-NUMMER: Typenschild-Daten
Leistungserklärung (DoP - EK 109): Typenschild Nr.*

*Außerdem wird erklärt, dass
die Holzkamine SIDE 50x50 PLUS die Vorgaben folgender
Europarichtlinien erfüllt:
2006/95/EWG - Niederspannungsrichtlinie
2004/108/EWG - Niederspannungsrichtlinie*

*Für etwaige Funktionsstörungen des Geräts, die auf nicht von
EDILKAMIN befugtem Personal und ohne ihre Genehmigung
ausgeführten Auswechsel- und Montagemaßnahmen und/oder
Änderungen zurückzuführen sind, übernimmt die Firma EDIL-
KAMIN S.p.A. keinerlei Haftung.*

Sehr geehrte Kundin, sehr geehrter Kunde,
wir danken Ihnen und beglückwünschen Sie zur Wahl unseres Produkts.

Wir bitten Sie, vor dem Gebrauch dieses Merkblatt aufmerksam zu lesen, um sämtliche Leistungen des Geräts auf die beste Weise und in völliger Sicherheit zu nutzen.

Für weitere Erläuterungen oder Erfordernisse wenden Sie sich bitte an den HÄNDLER, bei dem Sie das Produkt erworben haben oder besuchen Sie unsere Website www.edilkamin.com unter dem Menüpunkt HÄNDLER.

HINWEIS:

- Nach dem Auspacken des Produkts, sich der Unversehrtheit und der Vollständigkeit des Inhalts vergewissern (Kalthandgriff, Garantieheft, Handschuh, CD/Technisches Datenblatt).
- Im Fall von Störungen wenden Sie sich bitte sofort an den Händler, bei dem Sie das Produkt erworben haben und händigen Sie ihm die Kopie des Garantiehefts und die steuerlich gültige Kaufbescheinigung aus.

Installation/Abnahme

In Italien muss die Installation gemäß Norm UNI 10683 vorgenommen werden; der Installationsfachmann muss eine Konformitätserklärung gemäß UNI 10683 ausstellen.



Anmerkung: Das Produkt vor dem Verkleiden ausprobieren.

Beim Händler, unter der kostenlosen Hotline oder auf unserer Website www.edilkamin.com können Sie das nächstgelegene Kundendienstcenter in Erfahrung bringen.

- Fehlerhafte Installation, nicht ordnungsgemäß ausgeführte Wartungsarbeiten, unsachgemäßer Gebrauch des Produkts entheben den Hersteller von jeglicher Haftung für durch den Gebrauch verursachten Schaden.

- Die Nummer des Kontrollabschnitts, der für die Identifizierung des Kamins erforderlich ist, ist angegeben:

- am oberen Teil der Verpackung
- im Garantieheft im Inneren des Brennraums
- auf dem an der Rückseite des Geräts angebrachten Typenschild;

		DoP n. EK 109		Nominal Rated Nominale	
				2.8	Kg/h
Via Mascagni, 7 20020 Linate (MI) IT EN 13229:2001+A1:2003+A2:2004+AC:2006+AC:2007				12	kW
Notified Body 1880				10	kW
Model / Model / Models / Modello SIDE PLUS 50x50		Efficiency / Wirkungsgrad / Rendement / Rendimento		10	kW
				80	
				0.099	
				1248	mgNm ⁻³
					bar
					Pa
					°C
Function / Betrieb Funzionamento / Funcionamiento		INT		38	mgNm ⁻³
				65	mgNm ⁻³
				146	mgNm ⁻³
				171	°C
					W
					W
					V
					Hz
Read and follow instructions! / Bedienungsanleitung lesen und befolgen! / Lire et suivre les instructions! / Leggere e seguire le istruzioni					



DEUTSCH

Die besagten Unterlagen sind zusammen mit der Kaufbescheinigung aufzubewahren, deren Angaben bei etwaigen Auskunftsbegehren mitzuteilen und für den Fall von etwaigen Wartungseingriffen zur Verfügung zu stellen sind.

- Die abgebildeten Details sind graphisch und geometrisch unverbindlich.

SICHERHEITSHINWEISE

- Das Gerät ist nicht dazu geeignet, durch Personen mit körperlich, sensorisch oder geistig eingeschränkten Fähigkeiten betrieben zu werden - Kinder eingeschlossen. Kinder sind zu überwachen, damit sichergestellt wird, dass sie nicht mit dem Gerät spielen.
- Die Hauptrisiken beim Einsatz des Kamins können im Zusammenhang mit einer falschen Installation, einem direkten Kontakt mit unter Spannung stehenden (inneren) elektrischen Teilen, einem Kontakt mit Feuer und heißen Teilen (Glas, Rohre, Warmluftauslass), mit der Einführung von Fremdstoffen, nicht empfohlenen Brennstoffen, mit einer nicht korrekt durchgeführten Wartung stehen.
- Für einen ordnungsgemäßen Betrieb hat die Installation unter Einhaltung des Inhalts dieses Datenblatts zu erfolgen.
- Als Brennstoff nur Holzscheite benutzen
- Niemals dürfen in den Feuerraum Fremdstoffe eingeführt werden.
- NIEMALS flüssige Brennstoffe verwenden, um das Feuer anzuzünden oder die Glut zu entfachen.
- NIEMALS flüssige Brennstoffe verwenden, um das Feuer anzuzünden oder die Glut zu entfachen.
- Für die Reinigung des Rauchabzugkanals (Abschnitt des Abzugs, der den Auslassstutzen des Kamins mit dem Rauchabzugsrohr verbindet) dürfen keine brennbaren Erzeugnisse verwendet werden.
- Nicht im warmen Zustand reinigen
- Die Teile des Feuerraums und des Brennstoffbehälters dürfen nur KALT abgesaugt werden.
- Weder die Scheibe kann in KALTEM Zustand mit einem besonderen Erzeugnis (z.B. GlassKamin Edilkamin) und einem Tuch gereinigt werden.
- Keine wärmeempfindlichen Gegenstände in unmittelbarer Nähe des Kamins ablegen.
- Keine Wäsche zum Trocknen direkt auf den Kamin legen. Etwaige Wäscheständer oder Ähnliches müssen in einem Sicherheitsabstand vom Kamin aufgestellt werden (Brandgefahr).
- Während des Betriebs des Kamins erreichen die Ablassrohre und die Tür hohe Temperaturen (nicht ohne den entsprechenden Handschuh berühren).
- Weder die Belüftungsöffnungen im Installationsraum, noch die Lufteinlässe des Kamins selbst verschließen.
- Den Kamin nicht nass machen, sich den elektrischen Teilen nicht mit nassen Händen nähern.

WICHTIG!!!

Sollte sich im Kamin, im Rauchgasabzug oder im Schornstein ein Feuer entwickeln, wie folgt vorgehen:

- Stromversorgung trennen
- Einschreiten mit einem CO₂ Löschgerät
- Feuerwehr rufen

KEINE LÖSCHVERSUCHE MIT WASSER UNTERNEHMEN!

Anschließend das Gerät von einem vertraglichen Kundenservicezentrum (CAT) und den Kamin von einem Fachtechniker überprüfen lassen.

ALLGEMEINE INFORMATIONEN

Die Struktur besteht aus einem Stahlblechkörper mit verstellbaren Füßen (max. 10 cm).

Die Innenverkleidung des Feuerraums besteht aus feuerfestem Material. Der Boden des Feuerraums hat eine Vertiefung für die korrekte Aufbewahrung der Glut, die dann gesammelt werden muss.

Die Struktur wird durch einen Mantel vervollständigt, der einen Zwischenraum für die Heizluftzirkulation lässt.

Die Heizluft kann mit natürlicher Konvektion (Ausführung N) oder durch Zwangszirkulation (Ausführung V; vom Gebläse angesaugte Luft) zirkulieren.

Die Zufuhr der Verbrennungsluft in den Feuerraum wurde besonders durchdacht konzipiert, um eine optimale Verbrennung, eine ruhige Flamme und saubere Scheiben zu gewährleisten.

Die Primärbrenn- (A - Abb. 2) und Glasreinigungsluft tritt über eine Leitung (7 - Abb. 1) aus dem unteren Teil des Kamins ein. Während ihres Durchzugs erwärmt sie sich an den Seiten des Feuerraums und tritt aus der Leitung am oberen Teil des Feuerraums aus.

Die Menge der Primärluft kann über einen kleinen Hebel (L - Abb. 3) reguliert werden, der unter der Tür angebracht wird.

Die Nachverbrennungsluft (C) tritt durch die Löcher am Boden des Feuerraums ein.

Die Luft wird über eine Leitung (7 - Abb. 1) vom unteren Teil des Kamins abgeführt. Sie erhitzt sich während ihres Verlaufs auf der Rückseite des Feuerraums aufgrund der starken Strahlung, der sie ausgesetzt ist, und tritt aus einigen Löchern aus.

Die Luft, die durch die Löcher austritt, trifft auf den Rauchfluss und setzt einen zweiten Verbrennungsprozess in Gang, bei dem die bisher unverbrannten Teile und das Kohlenstoffmonoxid verbrennen: dieser Prozess wird Nachverbrennung genannt.

LEGENDE: (Abb.1)

- 1) **Rauchabzugsstutzen** für die Anbindung an den Rauchabzug
- 2) **Stahlstruktur**
- 3) **Feuerraum innen aus feuerfestem Material** mit großer Dicke zur Erhöhung der Verbrennungstemperatur
- 4) **Glaskeramikscheibe**, widerstandsfähig gegen Wärmeschock von 800° C
- 5) **Griff**
- 6) **Feuerablage mit Vertiefung** zum Ansammeln der Glut und für eine optimale Verbrennung
- 7) **Verbindungsstück Außenlufteintritt** (unten oder hinten)
- 8) **Mantel für die Zirkulation der Heizluft**
- 9) **Ausgang Warmluft in die Umgebung** (D)



Abb. 1



Abb. 2

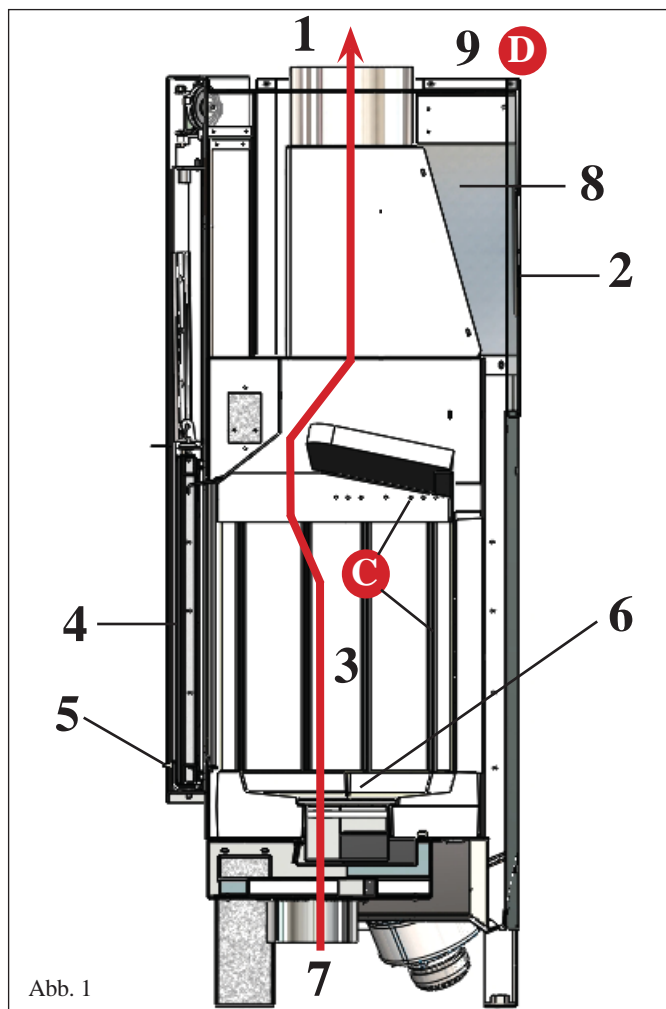

Abb. 3

ALLGEMEINE INFORMATIONEN

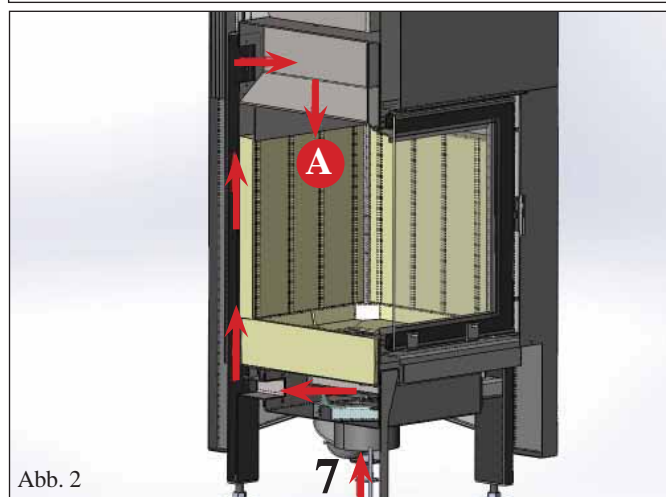
- Abmessung Feuerraum 38 cm x 38 cm x 45,5 cm H
- Abmessung Glas 44 cm x 44 cm x 50 cm H
- in der Höhe um 10 cm verstellbare FüÙe

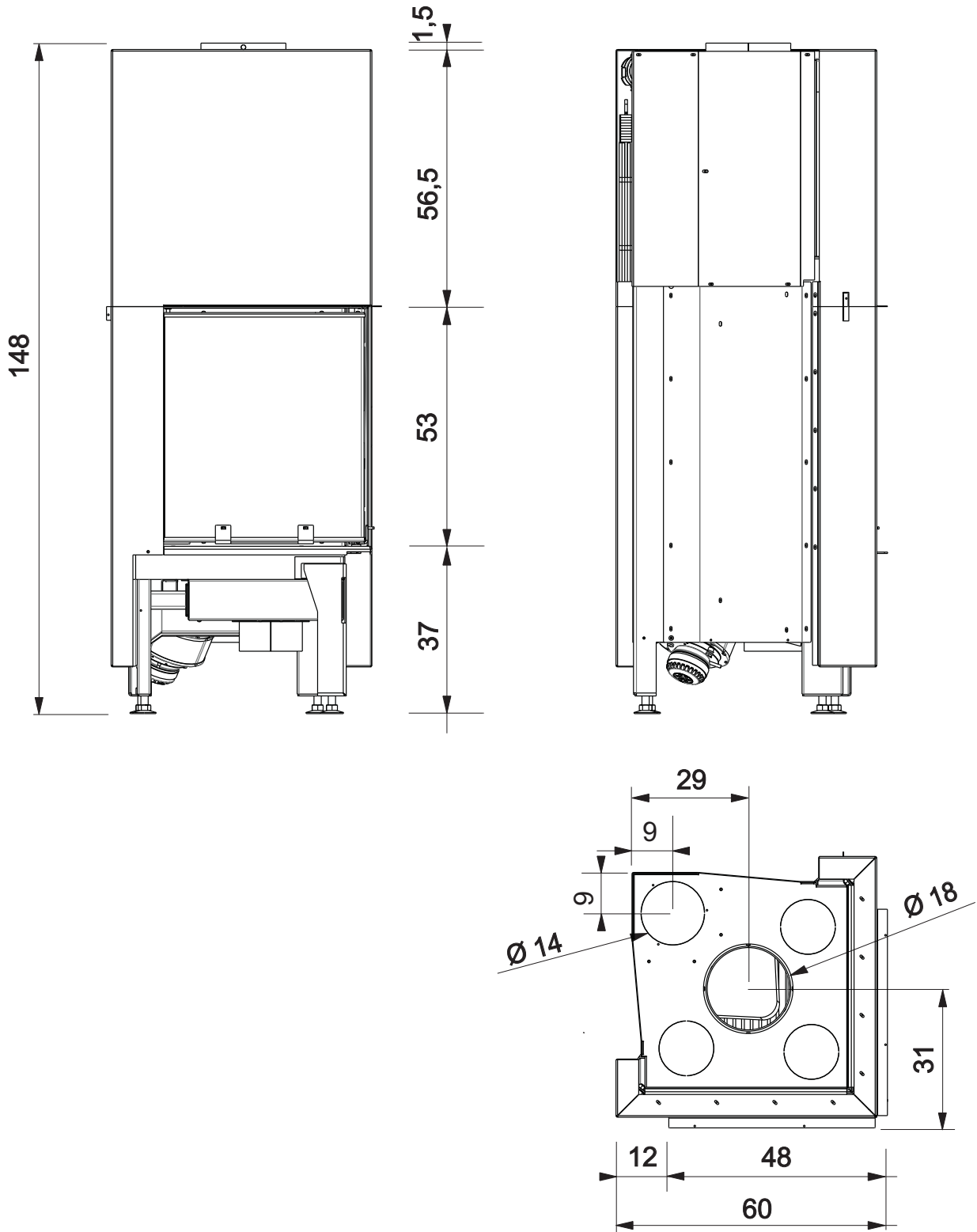

DEUTSCH

ALLGEMEINE INFORMATIONEN

HEIZTECHNISCHE MERKMALE gemäß EN 13229 (für andere Werte siehe Leistungserklärung DoP auf S. 68)

	Nennwärmeleistung	Reduzierte Leistung	
Nutzheizleistung	10	7	kW
Wirkungsgrad / Effizienz	80	81	%
Emissionen CO 13% O ₂	0,099	0,154	%
Rauchtemperatur	171	165	°C
Mindestzug	12	6	Pa
Brennstoffverbrauch min/max	2,8	1,8	kg/h
Beheizbares Raumvolumen*	260		m ³
Durchmesser des unabhängigen Rauchabzugsrohrs (Außenteil)	180		mm
Durchmesser des unabhängigen Außenlufteingangs (Steckerteil)	140		mm
Gewicht mit Verpackung	235		kg

TECHISCHE DATEN FÜR DIE BEMESSUNG DES RAUCHABZUGS, wobei auf jeden Fall die Angaben des vorliegenden Datenblatts und der Installationsnormen jedes Produkts berücksichtigt werden müssen.

	Nennwärmeleistung	Reduzierte Leistung	
Nutzheizleistung	10	7	kW
Rauchaustrittstemperatur am Austritt	220	210	°C
Mindestzug	6		Pa
Rauchdurchsatz	10	9,4	g/s

* Die Daten für das heizbare Raumvolumen sind auf Grundlage einer Wärmeanforderung von 33 Kcal/m³ und Stunde berechnet. Die angegebenen heizbaren Raumvolumen sind Richtwerte und abhängig von der Aufstellungsposition des Produkts, der Gebäudeisolierung und von den Umweltfaktoren.

Die obigen Daten sind Richtwerte und wurden von der akkreditierten Zertifizierungsorganisation erhoben. EDILKAMIN s.p.a. behält sich das Recht vor, die Produkte ohne Vorankündigung und ausschließlich nach eigenem Ermessen zu ändern.

HINWEIS:

- Jede nicht befugte Veränderung ist untersagt
- Stets nur vom Hersteller empfohlene Ersatzteile verwenden
- Der Einsatz von nicht originalen Ersatzteilen hat den Verfall der Garantie zur Folge

ALLGEMEINE INFORMATIONEN



Edilkamin S.p.A.
20020 Lainate (MI) - Via Mascagni, 7
Tel. +39 02 937621
Fax +39 02 93762 400/300
mail@edilkamin.com
www.edilkamin.com

Capitale € 4.100.000 int. vers.
Sede legale:
20123 Milano, Via Vincenzo Monti 47
Reg. Imp. di Milano 00192220192
REA n° 878888
Cod. Fiscale e Partita IVA 00192220192
Contabile con sistema partita IVA ex art. 30/1

Leistungserklärung

Gemäß der Verordnung (EG) Nr. 305/2011
N. EK109

1. Eindeutiger Identifikationscode des Produktes - Typ	SIDE PLUS 50x50	
2. Modell (Art. 11-4)	SIDE PLUS 50x50	
3. Vorgesehene Verwendung des Produkts in Übereinstimmung mit der geltenden harmonisierten technischen Spezifikation	Einsatz oder offener Kamin (Stückholz), ohne Warmwasserbereitung	
4. Name oder registriertes Warenzeichen des Herstellers (Art. 11-5)	EDILKAMIN S.p.A. Via Mascagni, 7 – 20020 Lainate (MI) Italy tel. +39 02 937621 – mail@edilkamin.com	
5. Name und Adresse des Auftragnehmers (Art. 12-2)		
6. System zur Bewertung und Überprüfung der Leistungsbeständigkeit (Anlage 5)	System 3	
7. Benanntes Labor Nummer des Prüfberichts (gemäß System 3)	ACTECO Srl - NB1880 1880-CPR-010-14	
8. Erklärte Leistungen		
Harmonisierte technische Spezifikation	EN 13229:2001/A1:2003/A2:2004/AC:2006/AC:2007	
Wesentliche Merkmale	Leistungen	
Feuerbeständigkeit	A1	
Abstand von brennbarem Material (Mindestabstand, in mm)	Rückseite = 200 Seite = 800 Vorderseite = 800 Decke = keL Boden = 200	
Gefahr Brennstoffaustritt	konform	
Emission von Verbrennungsprodukten	Nennleistung Teillast	
CO (bei 13% O ₂) / [mg/MJ]	1248 mg/Nm ³ - 0,099% 824 mg/MJ	- mg/Nm ³ - % - mg/MJ
NOx (bei 13% O ₂) / [mg/MJ]	65 mg/Nm ³ / 44 mg/MJ	- mg/Nm ³ / - mg/MJ
OGC (bei 13% O ₂) / [mg/MJ]	146 mg/Nm ³ / 98 mg/MJ	- mg/Nm ³ / - mg/MJ
Staub (bei 13% O ₂) / [mg/MJ]	38 mg/Nm ³ / 25 mg/MJ	- mg/Nm ³ / - mg/MJ
Oberflächentemperatur	konform	
Elektrische Sicherheit	KEL	
Zugänglichkeit und Reinigung	konform	
Maximaler Betriebsdruck	- bar	
Mechanische Festigkeit (um den Kamin zu tragen)	konform	
Thermische Leistungen	Nennleistung Teillast	
Nennwärmeleistung	10 kW	- kW
Der Umgebung gelieferte Leistung	10 kW	- kW
Dem Wasser gelieferte Leistung	- kW	- kW
Wirkungsgrad	80 %	- %
Rauchgastemperatur	T[171°C]	T[°C]

9. Die Leistung des Produktes gemäß den Punkten 1 und 2 entspricht der erklärten Leistung nach Punkt 8

Die vorliegende Leistungserklärung wird unter ausschließlicher Verantwortung des Herstellers erlassen, siehe Punkt 4. Unterzeichnet im Namen und im Auftrag des Edilkamin S.p.A. von:

Lainate, 03/06/2014
Amministratore Delegato
Dott. Stefano Borsatti

• ZERTIFIZIERUNGEN UND VORTEILE *

* *Da diese mit der Zeit in den verschiedenen Ländern variieren bitte jedes Mal prüfen.*

Dieser Zusatz hat Richtwert und bezieht sich auf das Ausstellungsjahr des vorliegenden Datenblattes (siehe Ausgabe letzte Seite).

ITALIEN: in der Lombardei zugelassen gemäß Beschluss des Regionalrates D.G.R Nr. 1118-2013

in den Marken zugelassen gemäß Regionalgesetz Nr. 3 von 2012

zugelassen für den Steuerabzug von 50% ; 65 % (bitte die Anwendbarkeitsbedingungen prüfen, die sich nicht direkt auf das Produkt beziehen)

FRANKREICH: eingeschrieben in Flamme Verte 5

DEUTSCHLAND: entspricht Bimsch 1 und 2

SCHWEIZ: entspricht VKF

TSSCHECHIEN: zugelassen für NEW GREEN SAVE PROGRAMME und gemäß Richtlinien des Umweltministeriums Nr. 9 – 2013

INSTALLATION

EINLEITUNG

• Die Feuerräume SIDE müssen unter Einhaltung der hier im folgenden beschriebenen Anweisungen installiert werden. Von einer korrekten Installation hängt die Sicherheit und Effizienz der Anlage ab.

Außer den im vorliegenden Dokument enthaltenen Angaben, die UNI-Normen beachten:

- Nr. 10683 - Wärmeerzeuger mit Holzbefuerung: Installationsanforderungen.
- Nr. 9615/90 - Berechnung der Innenabmessungen von Kaminen.

Im Detail:

- vor Beginn sämtlicher Montageoperationen muss die Übereinstimmung der Anlage gemäß Norm UNI 10683 in den Absätzen 4.1/ 4.1.1 / 4.1.2 überprüft werden.
- nach erfolgtem Einbau muss der Installateur die Inbetriebnahme des Kamins vornehmen und die Bescheinigungen wie in der Norm UNI 10683 beziehungsweise den Absätzen 4.6 und 5 vorgesehen, ausstellen.

Vor dem Anbringen der Verkleidung überprüfen, dass die korrekte Funktion der Verbindungen, der Bedienungen und aller sich bewegenden Teile gegeben ist.

Die Kontrolle ist bei angezündetem Kamin für einige Stunden durchzuführen, und zwar vor dem Anbringen der Verkleidung des Feuerraums, so dass eventuell eingegriffen werden kann.

Die Ausbauarbeiten wie zum Beispiel:

- Bau der Rauchfangverkleidung
- Montage der Kaminverkleidung
- Ausführung von Lisenen, Anstrichen, usw. sind nach erfolgter erfolgreicher Abnahme auszuführen.

Edilkamin haftet folglich nicht für Kosten von Abriss- und Wiederherstellungseingriffen, selbst wenn diese auf Austauscharbeiten von möglicherweise fehlerhaften Feuerraumteilen zurückzuführen sind.

• EDILKAMIN lehnt jede Haftung für eventuelle Schäden aus der Nichtbeachtung der vorliegenden Anweisungen und auch alle Garantierechte ab.

Gebäudeschutz

Alle Oberflächen des an den Feuerraum angrenzenden Gebäudes müssen gegen Überhitzung geschützt werden.

Die anzuwendenden Isolierungsmaßnahmen hängen vom Typ und der Ausführung der vorhandenen Oberflächen ab.

Der Fußboden vor dem Feuerraum

Fußböden aus brennbaren Materialien müssen durch eine nicht brennbare Verkleidung mit ausreichender Dicke geschützt werden. Der Fußbodenschutz muss folgendermaßen sein:

Vorne:

- entsprechend der Höhe der Feuerablage vom Fußboden zugänglich 30 cm und auf jeden Fall mindestens 50 cm

Seitlich:

- entsprechend der Höhe der Feuerablage vom Fußboden zugänglich 20 cm und in jedem Fall mindestens 30 cm.

Im Strahlungsbereich des Feuerraums

Die Strukturelemente aus brennbaren Materialien oder mit brennbaren Komponenten sowie die Möbel müssen einen Mindestabstand von 80 cm nach allen drei Seiten (vorne, oben und seitlich) zur Öffnung des Feuerraums haben.

Falls diese Elemente oder Möbel durch einen belüfteten Antistrahlungsschutz abgeschirmt sind, reicht ein Abstand von 40 cm.

Außerhalb des Strahlungsbereichs

Die Strukturelemente aus brennbaren Materialien oder mit brennbaren Komponenten sowie die Möbel müssen einen Mindestabstand von 5 cm zur Verkleidung des Feuerraums haben.

In diesem Zwischenraum muss die in der Umgebung vorhandene Luft frei zirkulieren können.

Es darf sich kein Wärmestau bilden.

Warmluftausgang / Gitter

Die Warmluftausgänge müssen mit einem Mindestabstand von 50 cm von der Decke und 30 cm von den Möbeln entfernt angesetzt werden.

Positionieren Sie die Gitter oder die Luftausgänge am höchsten Punkt der Verkleidung, um einen Wärmestau im Inneren der Verkleidung zu vermeiden.

Positionieren Sie die Gitter oder die Luftausgänge so, dass sie für eine Reinigung leicht zugänglich sind.

Elektrische Leitungen

In den Wänden und Decken des Installationsbereichs des Feuerraums dürfen keine elektrischen Leitungen vorhanden sein.

Außenlufteintritt

Die Anbindung nach draußen ist für das einwandfreie Funktionieren des Kamins unerlässlich: daher ist ihre Ausführung obligatorisch.

Diese Verbindung muss den Luftregelmechanismus (E - Abb. 4 auf S. 70) direkt mit der Außenumgebung verbinden.

Für die Montage wie folgt verfahren:

- Den mit Schrauben befestigten Deckel (A - Abb. C) abnehmen und den Luftregelmechanismus mit denselben Schrauben anbringen.

- Den Verbindungsschlauch einhaken. Dieser kann aus flexiblem Aluminium gefertigt sein.

- Gut auf die Versiegelung der Punkte achten, aus denen Luft austreten könnte.

Es wird empfohlen, an der Außenseite der Lufteintrittsleitung ein Schutzgitter anzubringen, welches aber nicht den Nutzdurchgangsdurchmesser verringern darf.

Für Verläufe länger als 3 m oder Verläufe mit Kurven, erhöht sich der angegebene Durchmesser um 10-20%.

Die Außenluft muss auf Höhe des Fußbodens aufgenommen werden (sie darf nicht von oben kommen).

INSTALLATION

VERBRENNUNGSLUFT

Damit der Kamin korrekt funktioniert, muss die Verbrennungsluft durch eine Verbindung, welche die äußere Umgebung mit einem unten sitzenden Luftkasten (E - Abb. 4) verbindet, eingeführt werden.

Um die besagte Verrohrung anzubringen muss an der Klappe, die verwendet werden soll, eine Verbindung mit einem Durchmesser von 14 cm angebracht werden.

Die Verrohrung muss einen Nutzdurchmesser von mindestens 150 cm² entlang ihres gesamten Verlaufs haben.

HEIZLUFT

• NATÜRLICHE ZIRKULATION UND KONVEKTION

Die Umgebungsluft tritt vom unteren Teil des Kamins (G - Abb. 5) in die Struktur ein, erwärmt sich und steigt durch Konvektion entlang des Zwischenraums an der Rückseite des Feuerraums auf und tritt erwärmt aus den Anschlussstutzen (D/F - Abb. 5) am Manteldeckel aus.

• ZIRKULATION MIT ZWANGSVENTILATION

(Aufgabe des Technikers)

Für den Anschluss an die Gebläselüftung folgendermaßen vorgehen:

- Die beiden Verbinder M und F anschließen (Abb. 6).
- Das Versorgungskabel vom Regler (r - Abb. 6) bis zu einer Steckdose legen.
- Das Kabel mit der Sonde (s - Abb. 6) hingegen wird bis zu einem der Stutzen (b - Abb. 7) am normalerweise auf der Rauchfangverkleidung sitzenden Warmluftausgang verlegt.
- Die Sonde muss am Loch des Stutzens befestigt werden. Sicherstellen, dass das Kabel der Sonde die Bewegung der versenkbaren Tür nicht behindert.
- Nach beendeter Arbeit den Stecker in das 230V-Netz einstecken.

DIE NICHT KANALISIERTEN ANSCHLUSSSTUTZEN FREI LASSEN

Hinweis: der Sockel der Verkleidung muss für die Inspektion des Gebläses abnehmbar sein.

• ÜBERGANG EINER STRÖMUNG MIT NATÜRLICHER KONVEKTION IN EINE STRÖMUNG MIT GEBLÄSELÜFTUNG (nur durch den Techniker und bei NICHT verkleidetem Produkt)

Folgendermaßen fortfahren:

- Das Gebläse mit den mitgelieferten Schrauben an der Platte unter dem Kamin anbringen (Abb. 8)
- Die Elektroanschlüsse anbringen, wie oben beschrieben

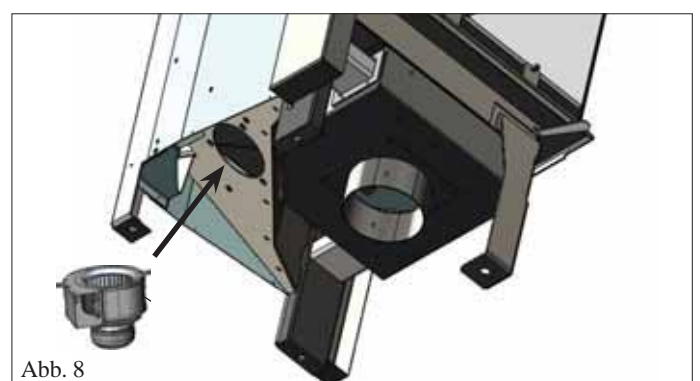
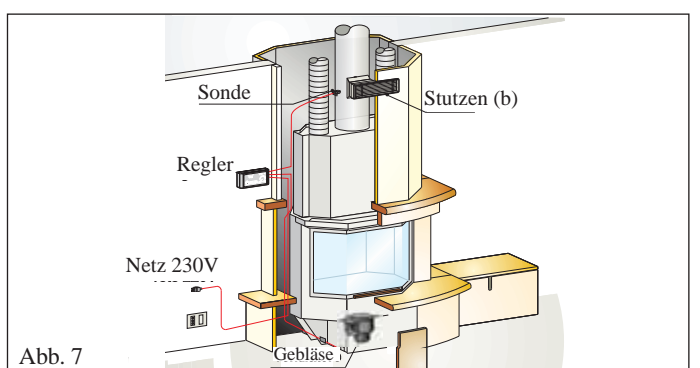
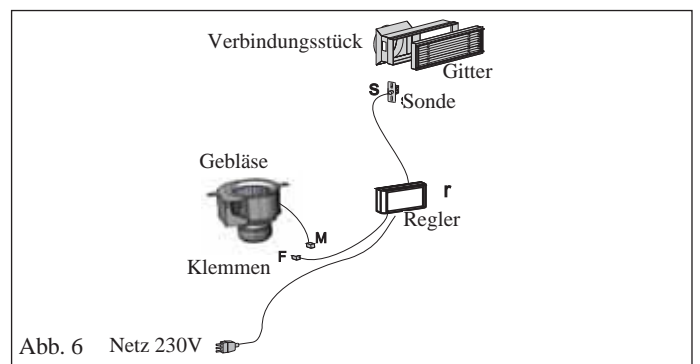
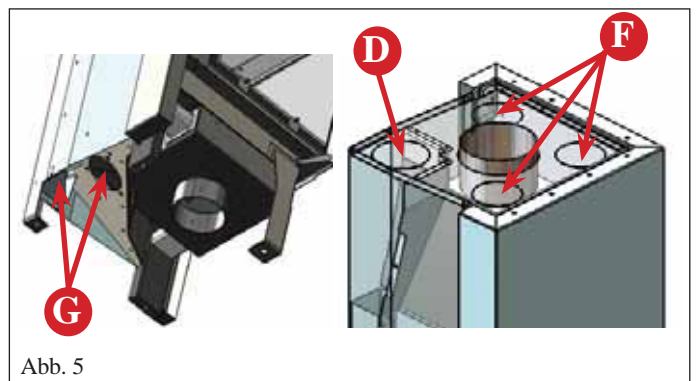
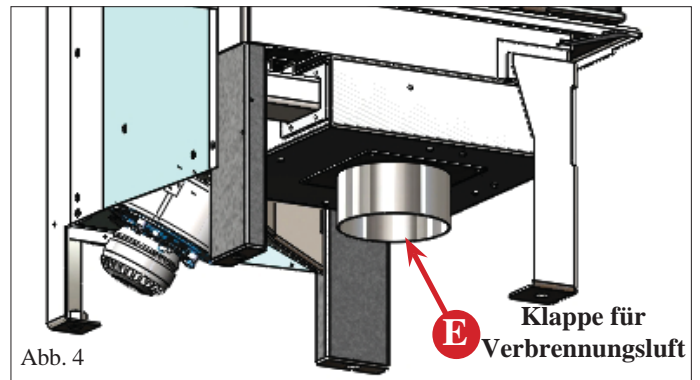

INSTALLATION

Die vom Kamin produzierte Warmluft wird in die zu erwärmenden Räume durch Zufuhrstutzen, die an die Löcher auf der Mantelabdeckung durch Aluminiumrohre \varnothing 14 cm verbunden sind, zugeführt.

Der Rücklauf derselben Luft durch Gitter am Boden der Wände oder Schlitze unter den Türen in den Kaminraum muss gewährleistet sein.

Der Rohrdurchmesser darf nicht geringer als \varnothing 14 cm sein. Der Verlauf der Rohre muss so gerade wie möglich sein. Die Aluminiumrohre können mit Kästen oder künstlichen Balken verdeckt werden oder in das Mauerwerk eingebettet werden. Auf jeden Fall ist es wichtig, dass sie sehr gut isoliert werden.

Die Kanalsysteme können eine Höchstlänge von 6-8m pro Stück bei der Ausführung V

Installation des Warmluftzirkulationskits

Es ist folgender Kanalsystembausatz für Warmluft erhältlich:

Bausatz 6/bis nur Räumlichkeit Kamin

- befestigen Sie die Verbindung „R2“ am Mantelloch
- führen Sie das Rohr (21) ein und fixieren Sie es mit den geeigneten Schellen
- mauern Sie den Rahmen mit der Verbindung des Stutzens „B2“ an den hohen Teil der Rauchfangverkleidung.
- verbinden Sie das Aluminiumrohr mit der Verbindung, fixieren Sie es mit der Schelle und setzen Sie das vordere Gitter bis zum Einrasten ein
- montieren Sie an der Rauchfangverkleidung über dem Kamin die beiden Schlitze „G1“, um die Belüftung im Inneren der Rauchfangverkleidung zu ermöglichen.

Bausatz 6/bis nur Nebenraum

- befestigen Sie die Verbindung „R2“ am Mantelloch
- führen Sie das Rohr (21) ein und fixieren Sie es mit den geeigneten Schellen
- mauern Sie den Rahmen mit der Verbindung des Stutzens „B2“ an die Wand des zu beheizenden Raums.
- verbinden Sie das Aluminiumrohr mit der Verbindung, fixieren Sie es mit der Schelle und setzen Sie das vordere Gitter bis zum Einrasten ein
- montieren Sie am oberen Teil der Rauchfangverkleidung einen Schlitz „G1“, um den Austritt der Warmluft aus dem Inneren der Rauchfangverkleidung zu ermöglichen und das andere Gitter „G1“ im unteren Teil der Rauchfangverkleidung, um die Belüftung im Inneren der Rauchfangverkleidung zu ermöglichen.

Die nicht genutzten Ausgangslöcher der Warmluft an der Oberseite des Mantels müssen frei bleiben.

Es können besondere Kanalsysteme realisiert werden, indem den verfügbaren Kits verschiedene, in der Preisliste aufgeführte einzelne Komponenten hinzugefügt werden.

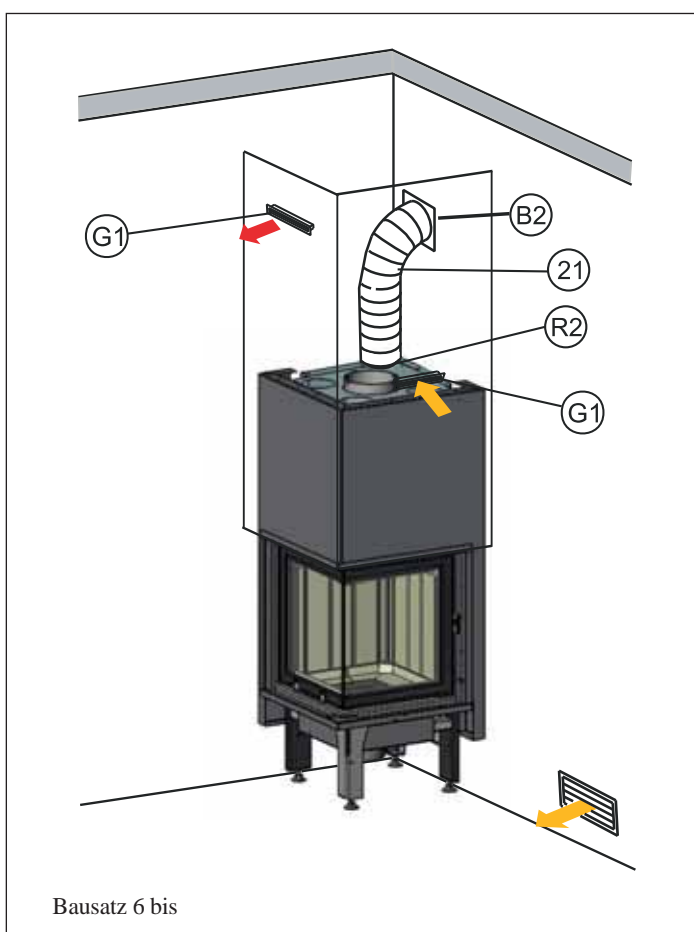
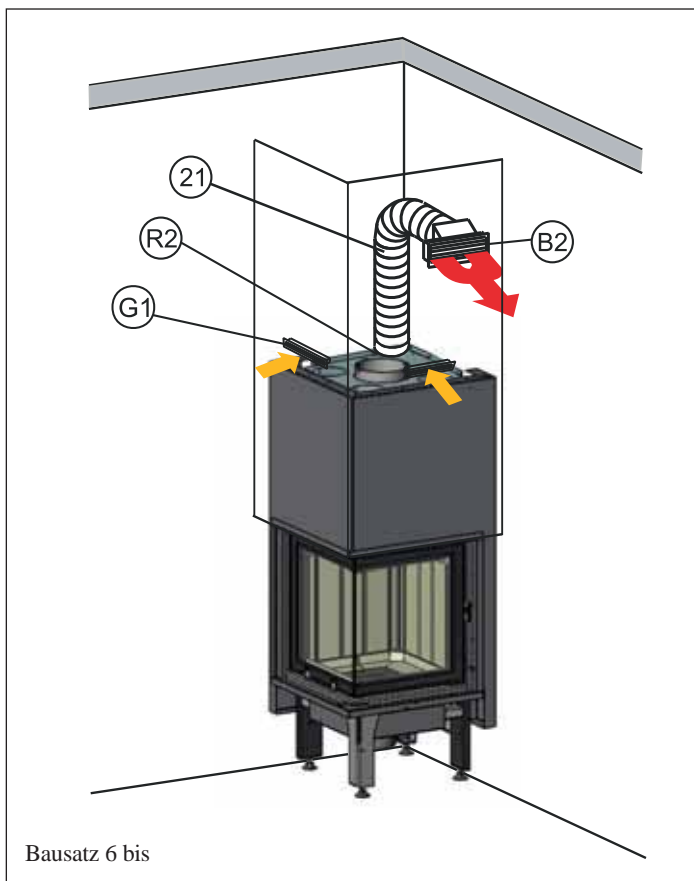

INSTALLATION

Rauchkanal

Als Rauchkanal wird das Rohr bezeichnet, welches den Anschlussstutzen des Rauchausgangs des Feuerraums mit dem Eingang des Rauchabzugs verbindet.

Der Rauchkanal muss mit festen Rohren aus Stahl oder Keramik ausgeführt werden. Flexible Metallschläuche oder Rohre aus Zementfasern sind nicht erlaubt.

Horizontale Strecken oder Strecken mit Gegenneigung müssen vermieden werden.

Eventuelle Durchmesseränderungen sind nur am Kaminausgang erlaubt und nicht zum Beispiel am Anschluss an den Rauchabzug.

Winkel über 45° sind nicht zugelassen.

Auf Höhe des Abzugseingangs aus Stahl auf dem Anschlussstutzen des Rauchausgangs des Kamins muss eine Versiegelung mit hitzebeständiger Spachtelmasse erfolgen.

Zusätzlich zu dem oben genannten müssen die Angaben der Norm UNI 10683 Abschnitt 4.2 „Anbindung an das Rauchabzugssystem“ und die Unterabschnitte beachtet werden.

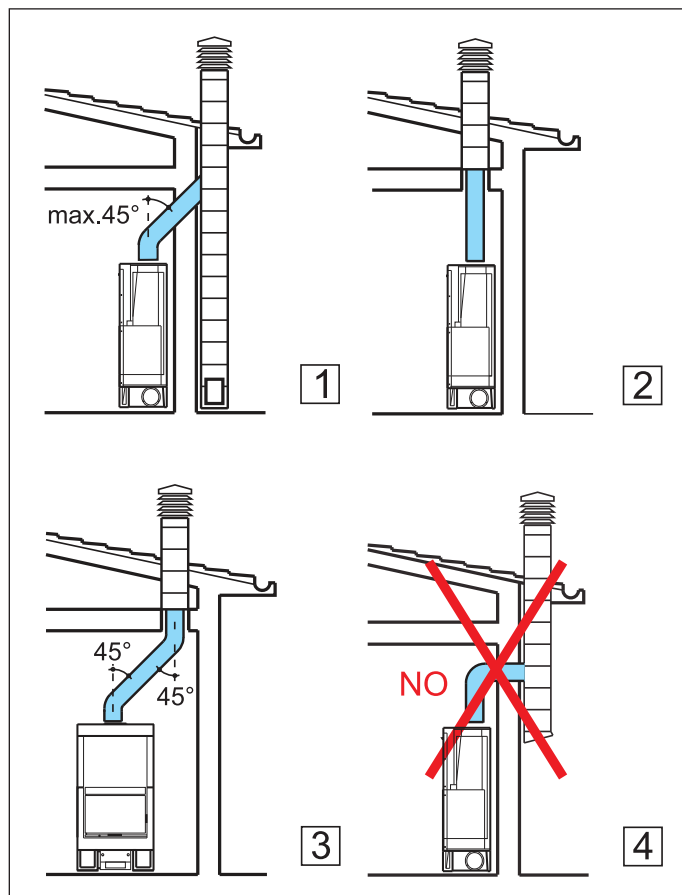

Rauchabzug und Schornstein

Als Rauchabzug wird das Rohr bezeichnet, welches vom Nutzraum des Kamins bis zur Gebäudeabdeckung geht..

Wesentliche Eigenschaften des Rauchabzugs

Der Rauchabzug muss den Anforderungen der Norm UNI EN 1443 und den Installationsanforderungen der Norm UNI EN 10683 entsprechen und muss:

- eine Temperaturklasse T450 oder höher und eine Rußbrandwiderstandsklasse Gxx haben.

- die Fähigkeit besitzen, eine Rauchtemperatur von wenigstens 450°C was den mechanischen Widerstand, die Isolierung und die Gasdichte betrifft, auszuhalten.

- angemessen isoliert sein, um Kondensbildung zu vermeiden - einen gleichmäßigen Durchmesser und einen beinahe vertikalen Verlauf haben und keine Winkel über 45° aufweisen.

- möglichst runde Innenprofile aufweisen. Falls rechteckige Profile verwendet werden, darf das Verhältnis zwischen den Seiten 1,5 nicht übersteigen.

- einen Innendurchmesser mit einer Fläche von mindestens derselben wie der im technischen Datenblatt beschriebenen aufweisen.

- nur für einen einzigen Feuerraum verwendet werden (Kamin oder Ofen).

Für alte oder zu große Rauchabzüge wird die Verrohrung mittels Edelstahlrohren von geeignetem Durchmesser und mit entsprechender Dämmung empfohlen. **Für Rauchabzüge mit einer Länge von mehr als 5 Metern ist es ratsam, einen Absperrschieber mit Zugregulierung durch den Installateur einbauen zu lassen.**

Die wesentlichen Eigenschaften des Schornsteins sind:

- Innenquerschnitt an der Basis gleich dem des Rauchabzugs
- Ausgangsquerschnitt nicht weniger als der doppelte Querschnitt des Rauchabzugs

- Voll dem Wind ausgesetzte Lage, oberhalb des Daches und außerhalb des Rückstrombereichs.

INSTALLATION

Verkleidungen, Rauchfangverkleidungen und ihre Belüftung (Abb. 1)

Falls eine Verbindung an eine von Edilkamin vorgefertigte Verkleidung erfolgen soll, muss für die Bestimmung der exakten Position des Kamins überprüft werden, mit welcher Verkleidung er fertiggestellt wird. Je nach vorher gewähltem Modell muss die Verbindung unterschiedlich durchgeführt werden (lesen Sie hierzu die Montageanweisungen, die jeder Verpackung der Verkleidung beiliegen). Während der Installation überprüfen Sie immer das Lot und die Höhe.

- erstellen Sie in der Wand oder am Fußboden ein Loch für die externe Luftzufuhr und verbinden Sie es mit dem Luftreguliermechanismus, wie im Kapitel „Außenlufteintritt“ beschrieben.
- verbinden Sie den Kamin mit dem Rauchabzug mit einem Edelstahlrohr und benutzen Sie die in der Tabelle der technischen Daten (Seite 67) angegebenen Durchmesser sowie die Hinweise im Kapitel „Rauchabzug“.

- es sind Kanalsystemkits für die Warmluft erhältlich, wie detailliert auf Seite 71 beschrieben.

- nach beendeter Installation aktivieren Sie das Gleiten der Tür indem Sie die rote Arretierschraube des Gegengewichtes an der Seite abschrauben.

- überprüfen Sie das Verhalten aller sich bewegenden Teile. Vor dem Anbringen der Verkleidung überprüfen, dass die korrekte Funktion der Verbindungen, der Bedienungen und aller sich bewegenden Teile gegeben ist.

Die Kontrolle ist bei brennendem Kamin für einige Stunden durchzuführen, und zwar vor dem Anbringen der Verkleidung des Monoblocks, so dass eventuell eingegriffen werden kann.

Die Ausbauarbeiten wie zum Beispiel:

- Bau der Rauchfangverkleidung
- Montage der Kaminverkleidung
- Ausführung von Lisenen, Anstrichen, usw. sind nach erfolgter erfolgreicher Abnahme auszuführen.

Edilkamin haftet folglich nicht für Kosten von Abriss- und Wiederherstellungseingriffen, selbst wenn diese auf Austauscharbeiten von möglicherweise fehlerhaften Kaminteilen zurückzuführen sind.

Die Teile aus Marmor, Stein, Ziegeln, die die Verkleidung bilden, müssen mit einem leichten Zwischenraum zwischen dem vorgefertigten Teil angebaut werden, um einen möglichen Bruch durch Ausdehnung und übermäßiges Überhitzen zu vermeiden.

Bei der Realisierung des Sockels unter der Schwelle muss Folgendes eingeplant werden:

- eine angemessene Fuge für den Durchgang der Umwälzlufte aus der Umgebung
- die Möglichkeit, die Ventilatoren zu inspizieren und/oder zu ersetzen, falls ein Feuerraum mit Zwangsventilation genutzt wird.

Die Holzbestandteile müssen durch feuerfeste Platten geschützt werden, welche nicht aneinandergeschoben sondern mit entsprechendem Abstand von mindestens 1 cm von letzterem errichtet werden, um den Luftfluss, der einen Wärmestau verhindert, zu ermöglichen. Die Rauchfangverkleidung kann mit feuerfesten Platten aus Gipskarton oder Gipstafeln ausgeführt werden. Während der Ausführung muss das Kit für das Warmluftkanalsystem wie vorhergehend beschrieben montiert werden. Es ist gut, das Innere der Rauchfangverkleidung zu belüften und den Luftfluss, der von unten (dem Raum zwischen der Tür und dem Balken) eintritt, auszunutzen: Dieser Luftfluss tritt durch die Konvektorbewegung aus dem oberen Gitter aus, ermöglicht die Wärmerückgewinnung und verhindert übermäßiges Überhitzen.

Zusätzlich zu dem oben genannten muss die Norm UNI 10683, Absätze 4.4 und 4.7 „Isolierung, Endbearbeitung, Verkleidung und Sicherheitsempfehlungen“ beachtet werden.

Zierbalken

Es ist erlaubt, eventuelle Zierbalken aus Holz vor der Verkleidung des Feuerraums zu realisieren, wenn diese sich außerhalb des Strahlungsbereichs mit einem Abstand von mindestens 1cm von der Verkleidung befinden.

Der Zwischenraum, der die Zierelemente und die Verkleidung trennt, muss so ausgeführt sein, dass sich keine Wärme stauen kann.

Die Zierbalken aus Holz dürfen kein wesentlicher Bestandteil des Gebäudes sein.

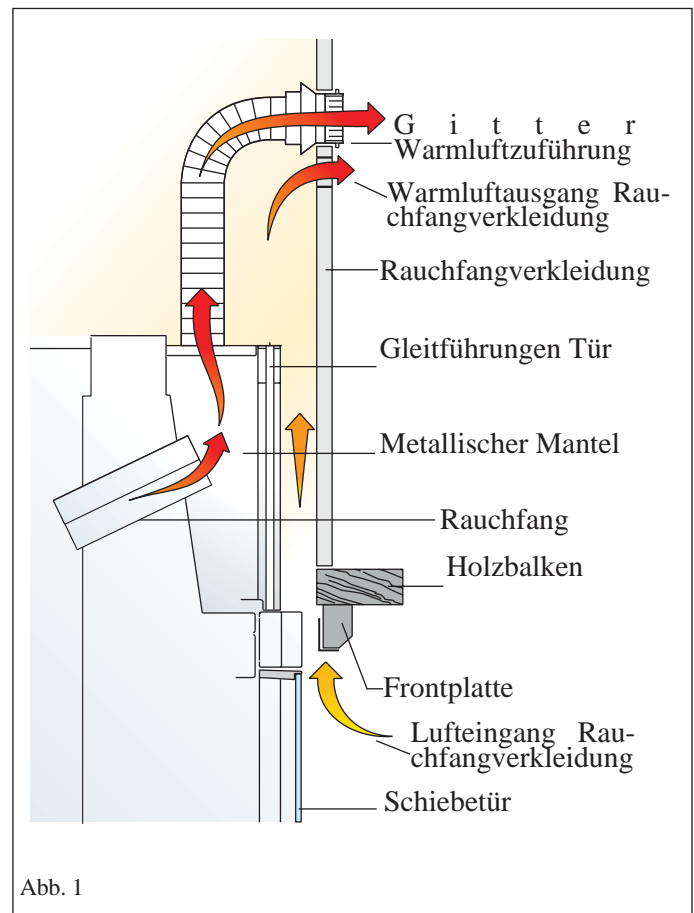

GEBRAUCHSANWEISUNG

Primärbrennluft und Glasreinigungsluft

Die Regulierung erfolgt folgendermaßen über Betätigung des kleinen Hebels:

- **Position „Zündung“/Heizleistung max. (Abb. 1):**

Hebel ganz rechts

Entzündung bei kaltem Kamin und maximaler Feuerraumleistung

- **Position „Erhaltung Glut“ (Abb. 2):**

Hebel ganz links

Alle Durchgänge für die Primärbrennluft sind geschlossen.

- **Position „Glasreinigung“ (Abb. 3):**

Hebel in der Mitte.

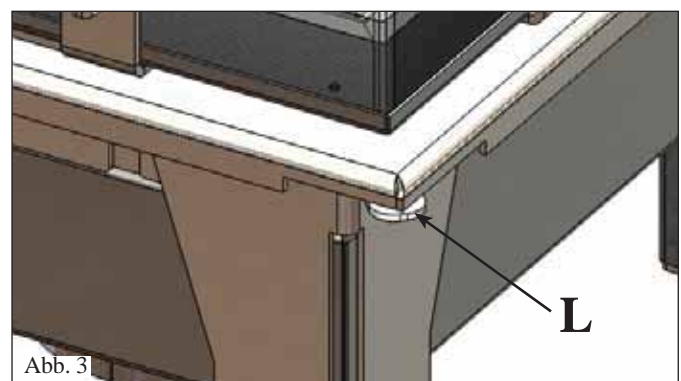
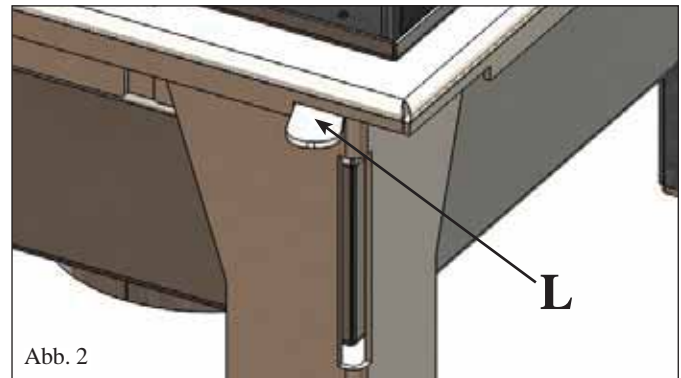
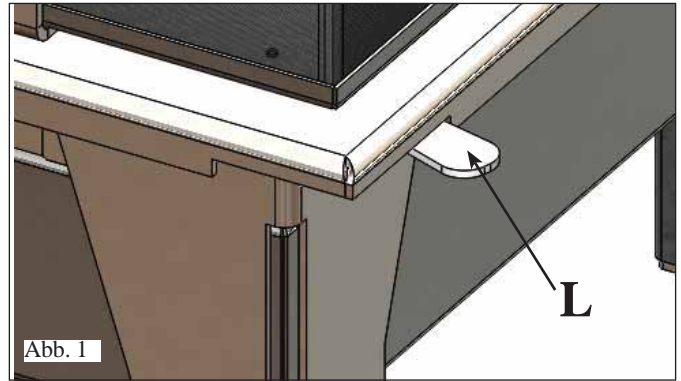

Selbstschließende Tür (Abb. 4)

der Kamin wird mit ausbalancierter Tür geliefert.

Um die Tür selbstschließend zu machen, müssen eine oder mehrere Plättchen (P) von den Gegengewichten genommen werden.



Glasreinigung (Abb. 5)

- Den Türflügel öffnen, dazu mit dem dazugehörigen Werkzeug (mitgelieferter Kalthandgriff 1) die Klinkenplatte über der Strebe an der Seite der Tür betätigen (drehen um 90°).

- nach der Reinigung durch Betätigen der Klinkenplatte wieder schließen.



GEBRAUCHSANWEISUNG

Ein weiterer Tipp:

Benutzen Sie für die anfängliche Anzündung des Feuerraums immer kleinere Holzstücke. Diese brennen schneller und bringen den Feuerraum so in kürzerer Zeit auf die richtige Temperatur. Benutzen Sie größere Holzstücke für die spätere Anheizung des Feuers.

Das Holz immer tief in den Feuerraum einführen, so dass es fast die hintere Wand berührt. Sollte es rutschen kommt es auf diese Weise nicht in Kontakt mit der Tür.

Erstes Anzünden

Der Anstrich des Feuerraums unterliegt bis zum ersten Erreichen der Betriebstemperatur der so genannten Alterung. Dies kann unangenehme Gerüche verursachen. In diesem Fall den Raum, in dem der Feuerraum installiert ist, gut lüften. Das Phänomen verschwindet nach mehrmaligem Gebrauch.

Anzünden bei kaltem Feuerraum

1. Überprüfen, dass das vorhandene Aschebett nicht zu hoch ist. Höchstniveau: 5 cm unter dem Rand der Tür.

Wenn das Aschebett zu hoch ist, besteht die Gefahr, dass beim Öffnen der Tür um Holz nachzulegen, eventuelle Glutstücke aus dem Feuerraum fallen.

2. Den Ventilregler der Luft in die Position „vollständig geöffnet“ bringen.

Die Verbrennungsluft wird intensiv auf das Holz im Feuerraum strömen, um schnell eine gute Verbrennung zu erreichen.

3. Das Holz muss sich im Feuerraum berühren, sollte aber nicht zu dicht gedrängt liegen.

Einen Anzünder zwischen die Holzscheite legen und das Feuer anzünden.

Die Anzünder sind ein praktisches Hilfsmittel für das Ingangsetzen der Verbrennung.

Benutzen Sie niemals Materialien wie Benzin, Alkohol und ähnliches, um den Feuerraum anzuzünden!

4. Nun die Tür schließen und das Ganze für einige Minuten überwachen.

Falls das Feuer ausgeht, langsam die Tür öffnen, einen anderen Anzünder zwischen die Holzstücke legen und erneut anzünden.

Versorgung bei warmen Feuerraum

Mit dem mitgelieferten Handschuh langsam die Tür anheben und die gewünschte Menge Holz in den Feuerraum auf die vorhandene Glut legen (innerhalb der in der technischen Tabelle angegebenen Mengen).

Das Holz erhitzt sich und stößt in der Folge die enthaltene Feuchtigkeit in Form von Dampf aus.

Dies führt zu einer Temperaturverringerung im Inneren des Feuerraums, welche schnell durch eine ausreichende Zufuhr von Verbrennungsluft ausgeglichen wird.

Betrieb in der Übergangszeit

Um Luft für die Verbrennung und den Abzug des Rauchs anzusaugen, ist der Feuerraum auf den Zug durch den Rauchabzug angewiesen.

Mit Erhöhung der Außentemperatur wird der Zug immer weniger. Bei Außentemperaturen von mehr als 10°C vor dem Anzünden des Feuers den Zug des Rauchabzugs überprüfen.

Wenn der Zug schwach ist, zunächst ein „Startfeuer“ mit Zündmaterialien kleiner Größe entzünden.

Wenn der korrekte Zug wiederhergestellt ist, kann der Brennstoff eingeführt werden.

Betrieb in der Übergangszeit

Um Luft für die Verbrennung und den Abzug des Rauchs anzusaugen, ist der Feuerraum auf den Zug durch den Rauchabzug angewiesen. Mit Erhöhung der Außentemperatur wird der Zug immer weniger. Bei Außentemperaturen von mehr als 10°C vor dem Anzünden des Feuers den Zug des Rauchabzugs überprüfen. Wenn der Zug schwach ist, zunächst ein „Startfeuer“ mit Zündmaterialien kleiner Größe entzünden.

Wenn der korrekte Zug wiederhergestellt ist, kann der Brennstoff eingeführt werden.

Funktion des Feuerraums bei geöffneter Tür

Falls der Feuerraum mit geöffneter Tür in Betrieb ist, muss er ständig bewacht werden.

Aus dem Feuerraum können glühende Partikel nach außen fliegen.

Nachlegen von Brennstoff

Um Holz nachzulegen empfehlen wir, einen Schutzhandschuh zu tragen, da sich der Handgriff bei längerer Nutzung erhitzen könnte.

Die Tür langsam öffnen.

So vermeiden Sie die Entstehung von Luftwirbeln, die ein Austreten von Rauch verursachen können.

Wann ist der richtige Zeitpunkt, um Holz nachzulegen? Wenn der Brennstoff fast bis zur Glut heruntergebrannt ist.

Entfernen der Asche

(nur bei ausgelöschtem und kaltem Kamin)

Die Asche mit einer Schaufel oder einem Aschesauger entfernen.

Die Asche nur in nicht brennbaren Behältern aufbewahren und beachten, dass die verbleibende Asche sich auch nach 24 Stunden nach der letzten Verbrennung wieder entzünden kann.

Luftgitter

Die Warmluftausgänge nicht schließen oder verstopfen. Dies kann zu einer Überhitzungsgefahr im Inneren der Verkleidung führen.

Brennstoff und Heizleistung

Die Verbrennung wurde aus technischer Sicht optimiert, sowohl in Bezug auf die Konzeption des Feuerraums und der dazugehörigen Luftversorgung als auch die Emissionen.

Wir hoffen, dass Sie uns bei unserem Einsatz für eine saubere Umwelt unterstützen und die im Folgenden beschriebenen Hinweise bezüglich der Nutzung brennbaren Materials einhalten. Bitte benutzen Sie nur natürliches, abgelagertes Holz oder Holzbriketts.

Feuchtes, frisch geschnittenes und unsachgemäß gelagertes Holz besitzt einen hohen Wasseranteil und verbrennt schlecht, entwickelt Rauch und wenig Wärme.

Benutzen Sie nur Brennholz, welches mindestens 2 Jahre in einer belüfteten und trockenen Umgebung gelagert wurde.

Dann beträgt der Wasseranteil unter 20% des Gewichtes. So sparen Sie Brennmaterial, da das abgelagerte Holz eine sehr viel größere Heizleistung hat. Benutzen Sie niemals flüssige Brennstoffe wie Benzin, Alkohol oder ähnliches. Verbrennen Sie keine Abfälle.

Hinweis:

Das abgelagerte Holz hat einen Heizwert von ca. 4 kWh/kg. Frisches Holz hingegen hat einen Heizwert von nur 2 kWh/kg. Um also denselben Heizwert zu erhalten, benötigen Sie die doppelte Menge an Brennstoff.

	Feuchtigkeitsgehalt g/kg des Holzes	Heizwert kWh/kg	Höchstverbrauch Holz %
Gut abgelagert	100	4,5	0
2 Jahre Lagerung	200	4	15
1 Jahr Lagerung	350	3	71
Frisch geschnittenes Holz	500	2,1	153

ACHTUNG:

Wenn der Feuerraum mit zu viel oder ungeeignetem Brennstoff versorgt wird, besteht die Gefahr des Überhitzens mit den darauf folgenden Schäden am Produkt.

CHECKLISTE

Mit dem vollständigen Lesen der technischen Beschreibung zu ergänzen

Einbau und Inbetriebnahme

- Luftklappe im Raum
- Der Rauchabzugskanal/Rauchabzug erhält nur den Abzug des Kamins.
- Der Rauchabzugskanal (Leitungsabschnitt, der den Kamin mit dem Rauchabzug verbindet) besitzt nur Abschnitte mit Krümmungen von max. 45° und keinen horizontalen Abschnitt.
- Schornsteinabschluss über dem Rückstrombereich
- Die Abzugsrohre sind aus geeignetem Material (rostfreier Stahl empfohlen)
- Bei der Durchquerung von möglichem brennbarem Material (z. B. Holz) wurden alle Brandverhütungsmaßnahmen getroffen

Gebrauch

- Das verwendete Holz muss von guter Qualität und darf nicht nicht feucht sein.
- Die Tür muss gut verschlossen sein
- Die Wärmetauscherrohre und die Innenteile des Feuerraums müssen sauber sein.

REINIGUNGS-ZUBEHÖR



GlassKamin
Für die Reinigung der Keramikscheibe.



Eimer des Aschensaugers
Für die Reinigung des Brennraums



BENUTZERHINWEIS

Gemäß Art. 13 der Verordnung Nr. 151 vom 25. Juli 2005 "Durchführung der Richtlinien 2002/95EG und 2002/108 EG, bezüglich der Eindämmung des Gebrauchs von gefährlichen Stoffen in Elektro- und Elektronik-Geräten, sowie bezüglich der Abfallentsorgung". Das Symbol der durchkreuzten Mülltonne auf dem Gerät oder auf der Verpackung zeigt an, dass das Erzeugnis nach dessen Nutzungsdauer getrennt von anderem Abfall zu entsorgen ist. Der Benutzer hat daher das Gerät bei dessen Lebensende an die zuständigen Sammelstellen der getrennten Müllabfuhr des Elektro- und Elektronik-Abfalls oder dem Händler zum Zeitpunkt des Erwerbs eines neuen Geräts gleicher Art im Verhältnis von eins zu eins zu übergeben.

ÍNDICE

Informações para a segurança	pag. 79
Informações gerais	pag. 80
Instalação	pag. 54
Instruções de uso	pag. 89
Lista de verificação	pag. 91

*A abaixo assinada EDILKAMIN S.p.A. com sede legal em
Via Vincenzo Monti 47 - 20123 Milão - cód. Fiscal P.IVA
00192220192*

*Declara sob a própria responsabilidade que:
A lareira a lenha indicada abaixo está em conformidade com
o Regulamento UE 305/2011 (CPR) e com a Norma Europe-
ia Harmonizada EN 13240:2001 + A2:2004 + AC:2006 +
AC:2007*

*LAREIRA A LENHA, com marca comercial EDILKAMIN,
denominada SIDE 50x50 PLUS*

*Nº de SÉRIE: Ref. Placa dados
Declaração de desempenho (DoP - EK 109): Ref. Placa dados*

*Também declara que:
lareira a lenha SIDE 50x50 PLUS 3 respeita os requisitos das
directivas europeias:
2006/95/CEE - Directiva Baixa Tensão
2004/108/CEE - Directiva Compatibilidade Electromagnética*

*EDILKAMIN S.p.a. declina todas as responsabilidades de mal
funcionamento do equipamento em caso de substituição, mon-
tagem e/ou alterações efectuadas por pessoal não EDILKA-
MIN sem a autorização da declarante.*

Estimada Senhora / Estimado Senhor

Agradecemos e damos-lhes os Parabéns por ter escolhido o nosso produto.

Antes de o utilizar, pedimos de ler atentamente esta ficha, de modo a poder aproveitar da melhor forma e em total segurança todas as prestações.

Para mais esclarecimentos ou necessidades contactar o REVENDEDOR onde efectuou a compra ou visite o nosso site internet no link CENTROS ASSISTÊNCIA TÉCNICA.

OBS.:

- Após ter desembalado o produto, certifique-se da integridade e da totalidade do conteúdo (pega “mão fria”, manual de garantia, luva, CD/ficha técnica).

Em caso de anomalias contactar imediatamente o revendedor onde efectuou a compra ao qual deve ser entregue uma cópia do manual de garantia e do documento fiscal de compra.

Instalação/teste

Em Itália, a instalação deve ser executada de acordo com a norma UNI 10683; o instalador deve emitir a Declaração de Conformidade nos termos da norma UNI 10683.

N.B: Testar o produto antes de revesti-lo.



unto do revendedor, ao número verde ou no site www.edilkamin.com pode encontrar o nominativo do Centro Assistência mais próximo.

- instalações não correctas, manutenções não efectuadas correctamente, uso inapropriado do produto, aliviam a empresa produtora de todos os eventuais danos derivados da utilização.

- o número do controlo, necessário para a identificação da lareira, está indicado:

- na parte alta da embalagem
- no manual de garantia no interior do focolar
- na placa aplicada na parte traseira do aparelho;

PORTUGUÊS

		DoP n. EK 109		Nominal Rated Normale	2.8	-	Kg/h
		EN 13229:2001+A1:2003+A2:2004+AC:2006+AC:2007		Efficiency / Wirkungsgrad / Rendement / Rendimento	12	-	kW
Notified Body 1880		Model / Modell / Modèle / Modello SIDE PLUS 50x50		Efficiency / Wirkungsgrad / Rendement / Rendimento	10	-	kW
Function / Betrieb / Funzionamento / Funcionamento INT		System / Systeme / Sistema		Efficiency / Wirkungsgrad / Rendement / Rendimento	80	-	kW
Read and follow instructions! / Bedienungsanleitung lesen und befolgen! / Lire et suivre les instructions! / Leggere e seguire le istruzioni		Read and follow instructions! / Bedienungsanleitung lesen und befolgen! / Lire et suivre les instructions! / Leggere e seguire le istruzioni		Efficiency / Wirkungsgrad / Rendement / Rendimento	0.099	-	mgNm ⁻³
Read and follow instructions! / Bedienungsanleitung lesen und befolgen! / Lire et suivre les instructions! / Leggere e seguire le istruzioni		Read and follow instructions! / Bedienungsanleitung lesen und befolgen! / Lire et suivre les instructions! / Leggere e seguire le istruzioni		Efficiency / Wirkungsgrad / Rendement / Rendimento	1248	-	mgNm ⁻³
Read and follow instructions! / Bedienungsanleitung lesen und befolgen! / Lire et suivre les instructions! / Leggere e seguire le istruzioni		Read and follow instructions! / Bedienungsanleitung lesen und befolgen! / Lire et suivre les instructions! / Leggere e seguire le istruzioni		Efficiency / Wirkungsgrad / Rendement / Rendimento	38	-	mgNm ⁻³
Read and follow instructions! / Bedienungsanleitung lesen und befolgen! / Lire et suivre les instructions! / Leggere e seguire le istruzioni		Read and follow instructions! / Bedienungsanleitung lesen und befolgen! / Lire et suivre les instructions! / Leggere e seguire le istruzioni		Efficiency / Wirkungsgrad / Rendement / Rendimento	65	-	mgNm ⁻³
Read and follow instructions! / Bedienungsanleitung lesen und befolgen! / Lire et suivre les instructions! / Leggere e seguire le istruzioni		Read and follow instructions! / Bedienungsanleitung lesen und befolgen! / Lire et suivre les instructions! / Leggere e seguire le istruzioni		Efficiency / Wirkungsgrad / Rendement / Rendimento	146	-	mgNm ⁻³
Read and follow instructions! / Bedienungsanleitung lesen und befolgen! / Lire et suivre les instructions! / Leggere e seguire le istruzioni		Read and follow instructions! / Bedienungsanleitung lesen und befolgen! / Lire et suivre les instructions! / Leggere e seguire le istruzioni		Efficiency / Wirkungsgrad / Rendement / Rendimento	171	-	°C
Read and follow instructions! / Bedienungsanleitung lesen und befolgen! / Lire et suivre les instructions! / Leggere e seguire le istruzioni		Read and follow instructions! / Bedienungsanleitung lesen und befolgen! / Lire et suivre les instructions! / Leggere e seguire le istruzioni		Efficiency / Wirkungsgrad / Rendement / Rendimento	-	-	W
Read and follow instructions! / Bedienungsanleitung lesen und befolgen! / Lire et suivre les instructions! / Leggere e seguire le istruzioni		Read and follow instructions! / Bedienungsanleitung lesen und befolgen! / Lire et suivre les instructions! / Leggere e seguire le istruzioni		Efficiency / Wirkungsgrad / Rendement / Rendimento	-	-	W
Read and follow instructions! / Bedienungsanleitung lesen und befolgen! / Lire et suivre les instructions! / Leggere e seguire le istruzioni		Read and follow instructions! / Bedienungsanleitung lesen und befolgen! / Lire et suivre les instructions! / Leggere e seguire le istruzioni		Efficiency / Wirkungsgrad / Rendement / Rendimento	-	-	V
Read and follow instructions! / Bedienungsanleitung lesen und befolgen! / Lire et suivre les instructions! / Leggere e seguire le istruzioni		Read and follow instructions! / Bedienungsanleitung lesen und befolgen! / Lire et suivre les instructions! / Leggere e seguire le istruzioni		Efficiency / Wirkungsgrad / Rendement / Rendimento	-	-	Hz



Esta documentação deve ser guardada para a identificação juntamente com o talão de compra cujos dados devem ser comunicados em ocasião de eventuais pedidos de informação e colocados à disposição em caso de eventual intervenção de manutenção;

- os particulares representados são graficamente e geometricamente indicativos.

INFORMAÇÕES PARA A SEGURANÇA

• Este aparelho não é destinado a ser usado por pessoas, inclusive crianças, com capacidades físicas, sensoriais ou mentais reduzidas.

As crianças devem ser sob vigilância para assegurar-se que não brinquem com o aparelho.

• Os principais riscos derivados da utilização da lareira estão associados a uma instalação incorreta, a um contacto direto com partes elétricas sob tensão (internas), a um contacto com fogo ou partes quentes (vidro, tubos, saída de ar quente), à introdução de substâncias estranhas, a combustíveis não recomendados ou a uma manutenção incorreta.

• Para um funcionamento regular, a instalação deve ser executada de acordo com as indicações da presente ficha.

• Utilizar apenas toros de lenha como combustível.

• Em nenhum caso devem ser introduzidas na fornalha substâncias estranhas.

NUNCA usar combustíveis líquidos para acender o fogo ou reacender as brasas.

• Para a limpeza da conduta de evacuação dos fumos (trecho do tubo que liga a boca de saída dos fumos da lareira com a chaminé), não devem ser utilizados produtos inflamáveis.

• Não limpar a quente.

• As partes da lareira e do depósito devem ser aspiradas apenas a FRIO.

• O vidro pode ser limpo a FRIO com o produto apropriado aplicado com um pano (por ex.: Glasskamin da Edilkamin).

• Não depositar objetos sensíveis ao calor nas proximidades da lareira.

• Não apoiar a roupa diretamente na lareira para secar. Eventuais estendais ou objetos similares devem ser colocados a uma distância de segurança da lareira (perigo de incêndio).

• Durante o funcionamento da lareira, os tubos de evacuação de fumos e a porta alcançam altas temperaturas (não tocar sem a luva específica).

• Não obstruir as aberturas de arejamento no local de instalação, nem as entradas de ar da lareira.

• Não molhar a lareira e não se aproximar das partes elétricas com as mãos molhadas.

IMPORTANTE !!!

Caso se manifeste um princípio de incêndio na lareira, no canal de fumo ou na chaminé, proceder como segue:

- Desligar a alimentação eléctrica

- Intervir com um extintor de gás carbónico CO₂ - Requerer a intervenção dos Bombeiros

NÃO TENTAR APAGAR O FOGO COM ÁGUA!

Sucessivamente, requerer a verificação do aparelho por parte de um Centro de Assistência Técnica Autorizado Edilkamin e solicitar que a lareira seja verificada por um técnico autorizado.

INFORMAÇÕES GERAIS

A estrutura é constituída por um corpo em chapa de aço com pés reguláveis (máx. 10 cm).

O revestimento interno da fornalha é em material refratário com base de fogo em bacia, para uma retenção correta das brasas, que deverão ser depois recolhidas.

A estrutura é completada por uma capa responsável por realizar um espaço intermédio para a circulação do ar de aquecimento. O ar para o aquecimento pode circular através de convecção natural (versão N) ou forçada (versão V; ar retirado do ventilador).

A emissão do ar na lareira foi projectada com particular atenção a fim de assegurar uma combustão óptima, uma chama calma e um vidro sempre limpo.

O ar primário de combustão (A - fig. 2) e de limpeza do vidro entra através de uma conduta (7 - fig. 1), da parte inferior da lareira, aquece durante o percurso nos lados da fornalha e sai da conduta presente na parte superior da fornalha.

A quantidade de ar primário é regulável através de uma alavanca (L - fig. 3) instalada sob a porta.

O ar de pós-combustão (C) é emitido na fornalha pelos orifícios presentes dentro da fornalha.

O ar é retirado através de uma conduta (7 - fig. 1) da parte inferior da lareira, aquece durante o percurso na parte traseira da fornalha, devido à forte irradiação a que está sujeito, e sai por vários orifícios.

O ar que atravessa os furos desencadeia, ao encontrar o fluxo de fumos, um processo de combustão adicional responsável por queimar os resíduos não queimados e o monóxido de carbono: este processo é denominado de pós-combustão.

LEGENDA: (fig. 1)

- 1) **junção de saída** para a ligação à conduta de colecta e evacuação dos fumos
- 2) **estrutura em aço**
- 3) **interior da lareira em material refractário**, de grande espessura para aumentar a temperatura de combustão
- 4) **vidro cerâmico** resistente a choques térmicos de 800 °C
- 5) **empunhadura**
- 6) **base em forma de bacia** para acumular as brasas e obter uma combustão óptima
- 7) **junção de tomada do ar exterior** (inferior ou posterior)
- 8) **capa para a circulação do ar de aquecimento**
- 9) **passagem do ar quente para o ambiente (D)**

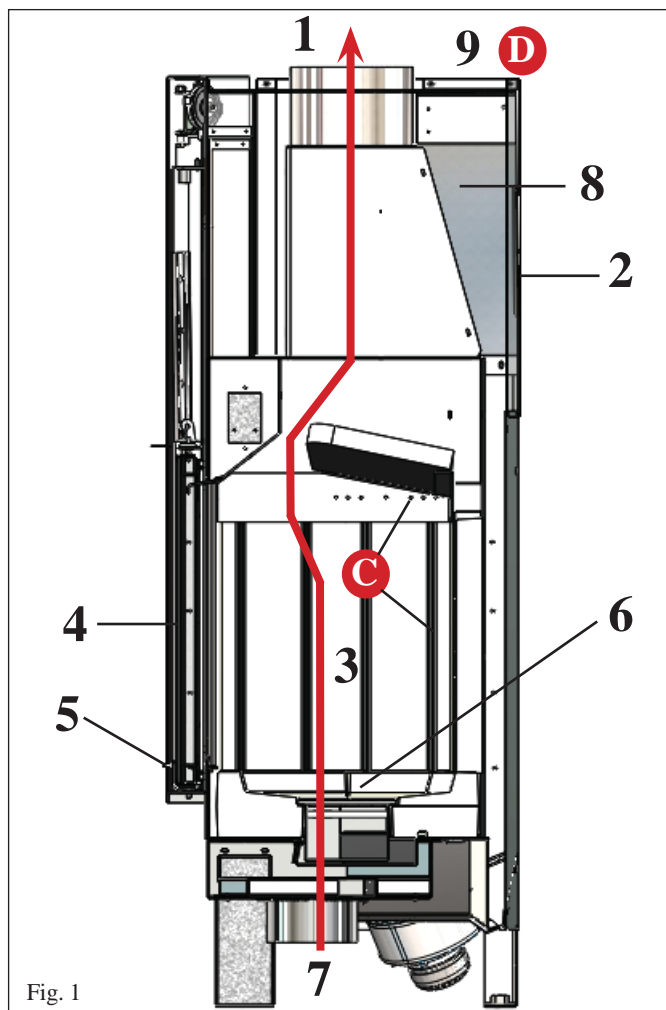

Fig. 1

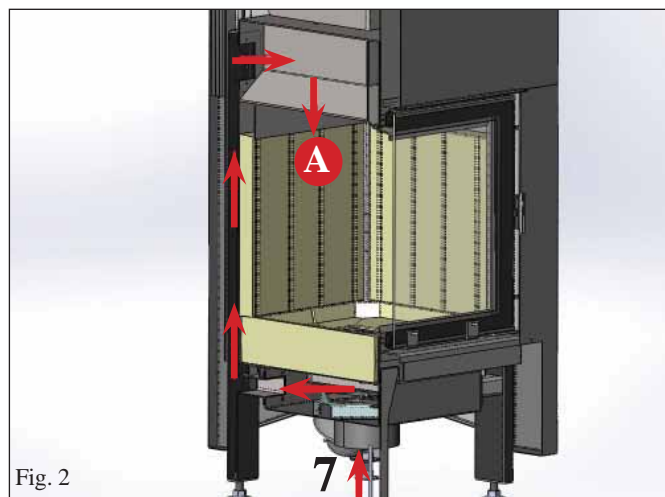

Fig. 2

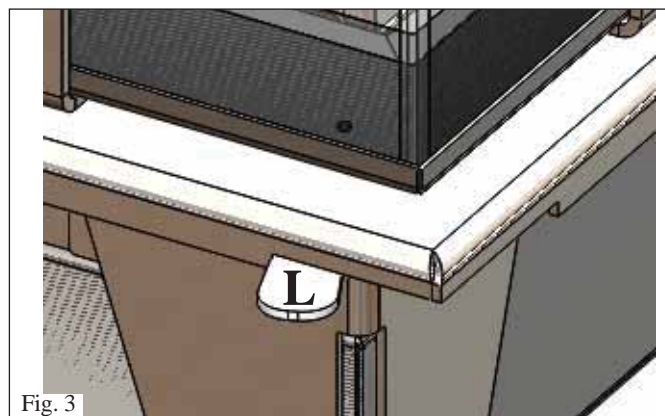
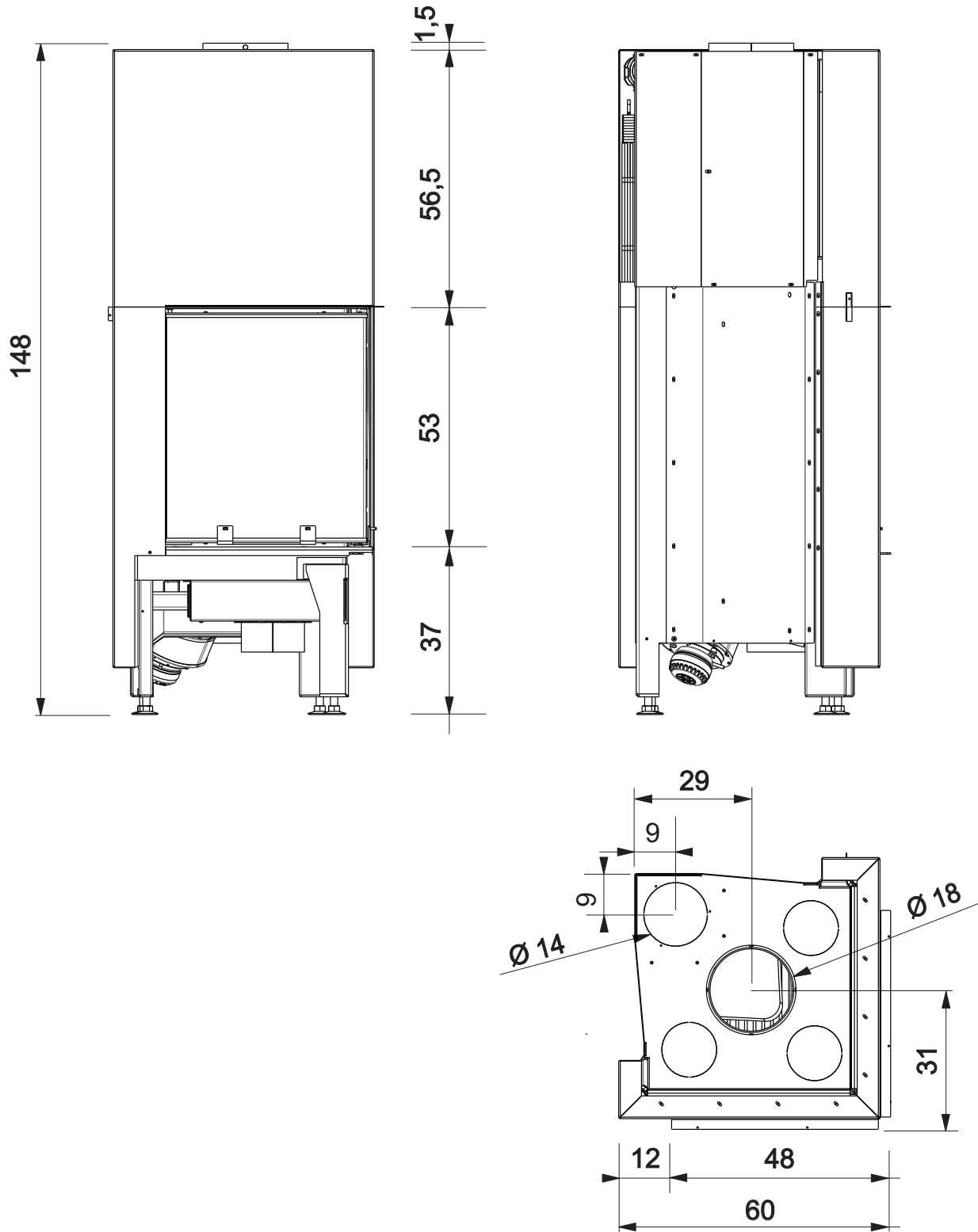

Fig. 3

INFORMAÇÕES GERAIS

- dimensões fornalha 38 x 38 x 45,5 cm
- dimensões vidro 44 x 44 x 50 cm
- pés reguláveis em altura máx. 10 cm



INFORMAÇÕES GERAIS

CARACTERÍSTICAS TERMOTÉCNICAS nos termos da EN 13229 (para outros valores, consultar DoP na pág. 83)

	Potência nominal	Potência Reduzida	
Potência térmica útil	10	7	kW
Rendimento / Eficiência	80	81	%
Emissão CO (13% O2)	0,099	0,154	%
Temperatura dos fumos	171	165	°C
Tiragem mínima	12	6	Pa
Consumo lenha min/max	2,8	1,8	kg/h
Volume aquecível *	260		m ³
Diâmetro conduto fumos (fêmea)	180		mm
Diâmetro conduto tomada de ar (macho)	140		mm
Peso com embalagem	235		kg

DADOS TÉCNICOS PARA DIMENSIONAMENTO DO TUBO DE EVACUAÇÃO DE FUMOS que deve respeitar as indicações da presente ficha e das normas de instalação de cada produto

	Potência nominal	Potência Reduzida	
Potência térmica útil	10	7	kW
Temperatura dos fumos	220	210	°C
Tiragem mínima	6		Pa
Caudal de fumos	10	9,4	g/s

* O volume aquecido é caculado considerando um isolamento da caixa como de L 10/91 e sucessivas alterações e um pedido de calor de 33 Kcal/m³ hora.

Os dados indicados acima são indicativos e foram obtidos na fase de certificação junto ao organismo notificado. EDILKAMIN s.p.a. reserva-se de alterar sem pré-aviso os produtos e a sua opinião.

N.B:

- É proibido efetuar modificações não autorizadas
- Utilizar as peças de substituição recomendadas pelo fabricante
- O uso de componentes não originais implica na invalidade da garantia.

INFORMAÇÕES GERAIS



Edilkamin S.p.A.
20020 Lainate (MI) - Via Mascagni, 7
Tel. +39 02 937621
Fax +39 02 93762 400300
mail@edilkamin.com
www.edilkamin.com

Capitale € 4.100.000 int. vers.
Sede legale:
20123 Milano, Via Vincenzo Monti 47
Reg. Imp. di Milano 0018220192
REA n° 878888
Cod. Fiscale e Partita IVA 0018220192
controlati con sistema qualità certificato ISO 9001:2008

Declaração de desempenho

Em base com o Regulamento (UE) n° 305/2011

N. EK109

1. Código de identificação único do produto-tipo	SIDE PLUS 50x50																
2. Modelo (Art. 11-4)	SIDE PLUS 50x50																
3. Utilização prevista do produto em conformidade com a respectiva técnica específica harmonizada	De inserção ou chaminé aberta, sem produção de água quente																
4. Nome ou marca registada pelo fabricante (Art. 11-5)	EDILKAMIN S.p.A. Via Mascagni, 7 - 20020 Lainate (MI) Italy tel. +39 02 937621 - mail@edilkamin.com																
5. Nome e endereço do mandatário (Art. 12-2)																	
6. Sistema de avaliação e verificação da regularidade do desempenho (Anexo 5)	System 3																
7. Laboratório notificado Número relação de prova (em base ao System 3)	ACTECO Srl - NB1880 1880-CPR-010-14																
8. Desempenhos declarados																	
Específica técnica harmonizada	EN 13229:2001/A1:2003/A2:2004/AC:2006/AC:2007																
Características essenciais	Desempenho																
Resistência ao fogo	A1																
Distância de materiais combustíveis (Distância mínima, em mm)	Traseira = 200 Lado = 800 Frente = 800 Teto = NDD Solo = 200																
Risco de vazamento de combustível	Em conformidade																
Emissões de produtos de combustão	<table border="1"> <thead> <tr> <th></th> <th>Plena carga</th> <th>Carga reduzida</th> </tr> </thead> <tbody> <tr> <td>CO (reportado a 13% O₂)</td> <td>1248 mg/Nm³ - 0,099%</td> <td>- mg/Nm³ - %</td> </tr> <tr> <td>NOx (reportado a 13% O₂)</td> <td>65 mg/Nm³</td> <td>- mg/Nm³</td> </tr> <tr> <td>OGC (reportado a 13% O₂)</td> <td>146 mg/Nm³</td> <td>- mg/Nm³</td> </tr> <tr> <td>Pólvo (reportado a 13% O₂)</td> <td>38 mg/Nm³</td> <td>- mg/Nm³</td> </tr> </tbody> </table>			Plena carga	Carga reduzida	CO (reportado a 13% O ₂)	1248 mg/Nm ³ - 0,099%	- mg/Nm ³ - %	NOx (reportado a 13% O ₂)	65 mg/Nm ³	- mg/Nm ³	OGC (reportado a 13% O ₂)	146 mg/Nm ³	- mg/Nm ³	Pólvo (reportado a 13% O ₂)	38 mg/Nm ³	- mg/Nm ³
	Plena carga	Carga reduzida															
CO (reportado a 13% O ₂)	1248 mg/Nm ³ - 0,099%	- mg/Nm ³ - %															
NOx (reportado a 13% O ₂)	65 mg/Nm ³	- mg/Nm ³															
OGC (reportado a 13% O ₂)	146 mg/Nm ³	- mg/Nm ³															
Pólvo (reportado a 13% O ₂)	38 mg/Nm ³	- mg/Nm ³															
Temperatura superficial	Em conformidade																
Segurança elétrica	NDD (Nenhuma Declaração de Desempenho)																
Acessibilidade e limpeza	Em conformidade																
Máxima pressão de exercício	1,5 bar																
Resistência mecânica (para suportar a chaminé)	Em conformidade																
Prestações térmicas	<table border="1"> <thead> <tr> <th></th> <th>Plena carga</th> <th>Carga Reduzida</th> </tr> </thead> <tbody> <tr> <td>Potência nominal/reduzida</td> <td>10 kW</td> <td>- kW</td> </tr> <tr> <td>Potência libertada no ambiente</td> <td>10 kW</td> <td>- kW</td> </tr> <tr> <td>Potência cedida à água</td> <td>- kW</td> <td>- kW</td> </tr> </tbody> </table>			Plena carga	Carga Reduzida	Potência nominal/reduzida	10 kW	- kW	Potência libertada no ambiente	10 kW	- kW	Potência cedida à água	- kW	- kW			
	Plena carga	Carga Reduzida															
Potência nominal/reduzida	10 kW	- kW															
Potência libertada no ambiente	10 kW	- kW															
Potência cedida à água	- kW	- kW															
Rendimento	80 %																
Temperatura fumos	T[171°C]																

9. O desempenho do produto ao qual se referem os pontos 1 e 2 estão em conformidade com o desempenho declarado no ponto 8.

É emitida a presente declaração de desempenho sob a responsabilidade exclusiva do fabricante referido no ponto 4. Assinado com nome e por conta do Edilkamin S.p.A. de:

Lainate, 03/06/2014

Diretor Presidente
Dott. Stefano Borsatti

• CERTIFICAÇÕES E BENEFÍCIOS *

* Vista a variabilidade dos mesmos ao longo do tempo nos vários países, verificar sempre.

Esta mensagem corresponde ao valor indicativo no ano de redação da presente ficha (ver edição na última página).

ITÁLIA: admitida na Lombardia nos termos do D.G.R n.º 1118-2013,

admitida nas Marcas nos termos da Lei Regional n.º 3 de 2012, admitida para dedução de 50%; 65% (verificar as condições de acessibilidade externa do produto)

FRANÇA: inscrita Flamme Verte 5

ALEMANHA: em conformidade com Bimsch 1 e 2

SUÍÇA: em conformidade com VKF

REPÚBLICA CHECA: admitida para NEW GREEN SAVE PROGRAMME e em conformidade com as Diretivas do Ministério do Ambiente n.º 9 - 2013

INSTALAÇÃO

PERMISSA

•As fornalhas SIDE devem ser instalados seguindo as instruções aqui descritas, dado que a segurança e a eficiência do sistema depende da correcta instalação.

Para além de quanto indicado no presente documento, ter em consideração as normas UNI:

- n. 10683 - geradores de calor a lenha: requisitos de instalação
- n. 9615/90 - cálculo das dimensões internas das lareiras.

Em especial:

- antes de iniciar qualquer tipo de operação de montagem é importante verificar a compatibilidade do sistema como estabelecido pela norma UNI 10683 nos parágrafos 4.1/ 4.1.1 /4.1.2.

- com a montagem ultimada, o instalador deve providenciar às operações de “colocação em funcionamento” e emitir a documentação como pedido pela norma UNI 10683/2005 respectivamente aos parágrafos 4.6 e 5.

Antes de instalar o revestimento vertical a correcta funcionalidade das ligações, dos comandos e todas as partes em movimento.

A verificação deve ser efectuada com a lareira acesa e em funcionamento por algumas horas, antes de revestir a fornalha e de modo a poder eventualmente efectuar intervenções. Deste modo, as operações de acabamento como por exemplo:

- construção do contro-exaustor

- montagem do revestimento

- execução de lesene, pinturas,

etc. devem ser efectuadas com o controlo ultimado com êxito positivo

Edilkamin não responde de consequência dos honeres derivados seja de intervenções de demolição que de reconstrução mesmo se consequentes a trabalhos de substituição de eventuais peças de fornalha que resultem defeituosas. Mandar efectuar a calibração e a colocação em serviço por CAT habilitado (nominativo junto do revendedor ou no site www.edilkamin.com na opção Centros Assistência Técnica).

EDILKAMIN declina todas as responsabilidades para eventuais danos derivados do não respeito das presentes instruções e neste caso terá menos direitos de garantia.

Protecções do edifício

Todas as superfícies do edifício ao lado da fornalha devem ser protegidas contra o sobreaquecimento. As medidas de isolamento que se devem adoptar dependem do tipo de superfície presentes e do modo no qual são realizadas.

Pavimento á frente do focolar

Pavimentos construídos com materiais combustíveis devem ser protegidos por um revestimento não combustível de espessura suficiente. A protecção do pavimento deve ser igual a:

frontalmente:

- ao correspondente da altura do plano fogo do pavimento mais 30 cm e em todos os casos mínimo 50 cm

lateralmente:

- ao correspondente da altura do plano fogo do pavimento mais 20 cm e em todos os casos mínimo 30 cm

No campo de irradiação do focolar

Os elementos estruturais construídos em materiais combustíveis ou que apresentem componentes combustíveis e móveis devem ser colocados a uma distância de 80 cm da boca do focolar, nas três direcções: dianteira, superior e lateral. Caso estes elementos ou móveis fossem protegidos por uma protecção anti-irradiação ventilada, será suficiente respeitar uma distância de 40 cm.

Fora do campo de irradiação

Os elementos estruturais construídos em materiais combustíveis ou que apresentem componentes combustíveis e móveis devem ser colocados a uma distância de 5 cm do revestimento do focolar. Nesta parede dupla o ar presente no ambiente deve poder circular livremente. Não se deve criar algum tipo de acumulação de calor.

Saídas ar quente / Grelhas

As saídas do ar quente devem ser colocadas a uma distância mínima de 50 cm do tecto e de 30 cm dos móveis. Posicionar as grelhas ou as saídas do ar no ponto mais alto de revestimento, de modo a evitar a acumulação de calor no interior do próprio revestimento. Posicionar as grelhas ou as saídas de ar de modo a que sejam facilmente acessíveis para a limpeza.

Linhas eléctricas

Nas paredes e nos tectos inclusive na área de encaixe do focolar não devem estar presentes as linhas eléctricas.

Tomada de ar exterior

A ligação com o exterior é absolutamente necessária para o bom funcionamento da lareira: deve ser realizada impreterivelmente.

Esta ligação deve ligar directamente com o exterior a junção da tomada de ar exterior situada sob a lareira (E - fig. 4 na pág. 85).

Para a montagem proceder da seguinte maneira:

- Retirar o elemento de cobertura (A - fig. C) fixado mediante parafusos e aplicar o mecanismo de regulação do ar utilizando os mesmos elementos de fixação.

- Prender o tubo flexível de ligação que pode ser de alumínio flexível.

- Realizar com atenção a selagem dos pontos sujeitos a fenómenos de dispersão do ar.

É aconselhável aplicar na parte externa da conduta de tomada do ar uma grade de protecção que não deve reduzir a secção útil de passagem.

Para percursos superiores a 3 m, ou com segmentos curvos, aumentar de 10% a 20% a secção indicada.

O ar exterior deve ser captado ao nível do pavimento (não pode vir do alto).

INSTALAÇÃO

AR PARA A COMBUSTÃO

Para poder fazer funcionar a lareira corretamente, é essencial fornecer ar de combustão à fornalha através de um tubo que ligue o ambiente exterior à caixa de ar situada sob a lareira (E - fig. 4).

Para fixar esta tubagem, deve ser aplicada à tomada a ser utilizada uma junção com um diâmetro de 14 cm.

A tubagem deve manter uma secção útil de passagem de pelo menos 150 cm² ao longo de todo seu curso.

AR PARA O AQUECIMENTO

• CIRCULAÇÃO POR CONVECÇÃO NATURAL

O ar ambiente entra pela parte de baixo da lareira (G - fig. 5) dentro da estrutura, aquece e desce pelo interior da estrutura, aquece e sobe por convecção ao longo da parede dupla na parte traseira da fornalha e sai quente pelas bocas (D/F - fig. 5) situadas na tampa da própria cobertura.

• CIRCULAÇÃO ATRAVÉS DE VENTILAÇÃO FORÇADA

(da responsabilidade do Técnico)

Para a ligação à ventilação forçada, proceder da seguinte forma:

- Ligar os dois conectores M e F (fig. 6).
- Remontar o painel da caixa de ar e fixar os 4 parafusos.
- A partir do regulador (r - fig. 6) ligar o cabo de alimentação à tomada de corrente eléctrica.
- O cabo com a sonda (s - fig. 6) deve ser, por sua vez, ligado a um dos bocais (b - fig. 7) de saída do ar quente normalmente presentes na tampa.
- A sonda deve ser fixada ao furo no bocal; verificar que o fio da sonda não interfira com o movimento da porta retráctil.
- Ao término do trabalho, inserir a ficha na tomada de rede (230 V).

DEIXAR LIVRES AS BOCAS NÃO CANALIZADAS

Nota: a base do revestimento deve poder ser retirada para inspecionar o ventilador

• TRANSFORMAÇÃO DE CIRCULAÇÃO POR CONVECÇÃO NATURAL A CIRCULAÇÃO POR VENTILAÇÃO FORÇADA (a efetuar apenas por um técnico e com o produto NÃO revestido)

Proceder da seguinte forma:

- Fixar o ventilador com os parafusos fornecidos na placa sob a lareira (fig. 8).
- Proceder às ligações eléctricas tal como acima descrito

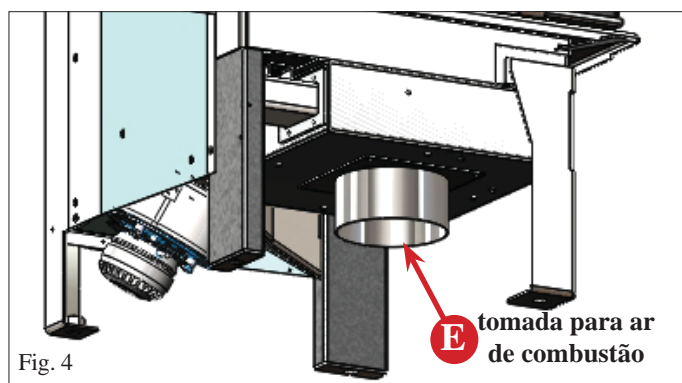

Fig. 4

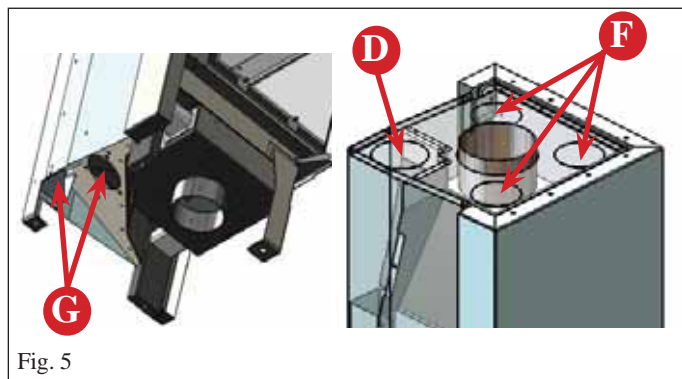

Fig. 5

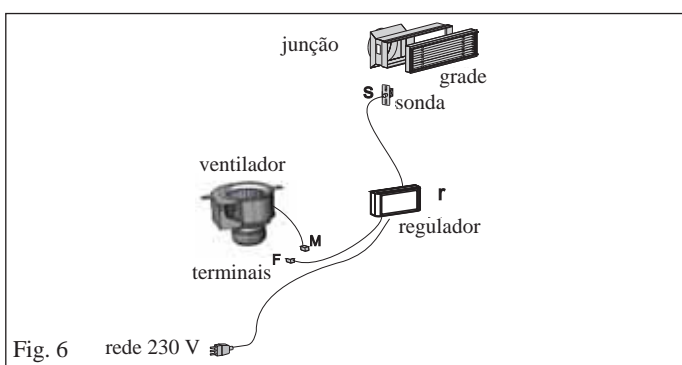

Fig. 6

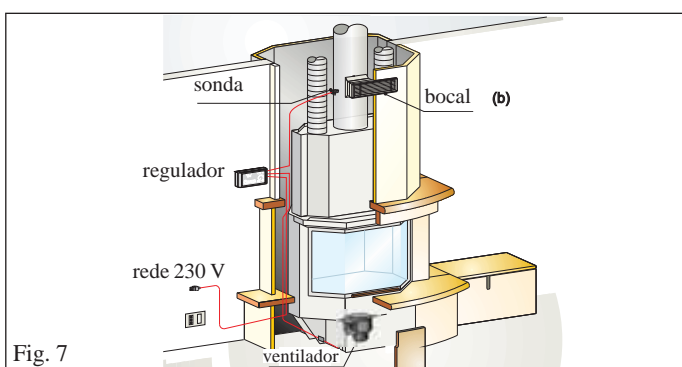

Fig. 7

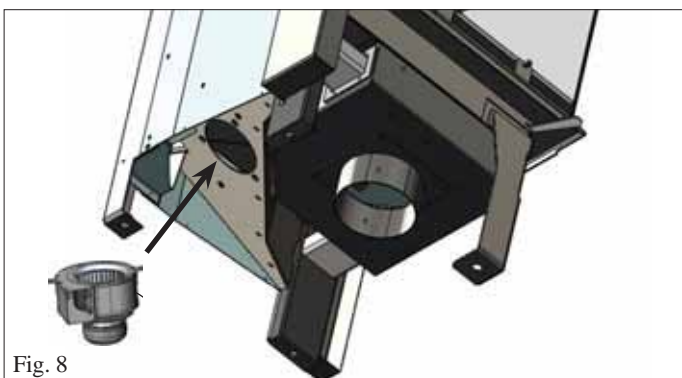

Fig. 8

INSTALAÇÃO

O ar quente produzido pela lareira é emitido nos ambientes a serem aquecidos através de bocais de saída ligados aos furos presentes no elemento de cobertura da capa através de tubos de alumínio com 14 cm de diâmetro (Ø).

É indispensável assegurar o retorno do próprio ar ao local através de grades na base das paredes ou aberturas sob as portas.

O diâmetro (Ø) dos tubos não deve ser inferior a 14 cm.

O diâmetro dos tubos não deve ser inferior a Ø 14 cm de modo que o ar não ultrapasse a velocidade de 5 m/seg evitando assim ruídos desagradáveis e excessivas perdas de carga por atrito.

É importante que o percurso dos tubos resulte o mais possível retilíneo.

Os tubos em alumínio podem ser mascarados com gavetas traves ou encaixados na alvenaria, de todos os modos é indispensável que são isolados muito bem.

As canalizações podem ter um comprimento máximo de 6÷8m cad. para versão V

Instalação Kit circulação ar quente

Está disponível o seguinte kit de canalização do ar quente:

Kit 6 bis local lareira

- fixar a união “R2” no orifício da cobertura
- introduzir o tubo (21) e fixá-lo com as faixas específicas
- montar a estrutura com união da boca “B2” na parte alta da coifa
- ligar o tubo de alumínio à união, bloqueando-o com a faixa; encaixar a grelha frontal
- montar na coifa, por cima da lareira, as duas aberturas “G1” para permitir a ventilação dentro da própria coifa.

Kit 6 bis local contíguo

- fixar a união “R2” no orifício da cobertura
- introduzir o tubo (21) e fixá-lo com as faixas específicas
- montar a estrutura com união da boca “B2” na parede do local a aquecer
- ligar o tubo de alumínio à união, bloqueando-o com a faixa; encaixar a grelha frontal
- montar na parte alta da coifa uma abertura “G1” na parte baixa da coifa para permitir a saída de ar quente de dentro da coifa e a outra abertura “G1” para permitir a ventilação dentro da coifa.

Os orifícios de saída de ar quente não utilizados, situados na parte superior da cobertura, devem ser deixados livres.

Podem ser realizadas canalizações especiais, adicionando aos kit disponíveis os vários componentes a vulso ilustrados na lista de preços.

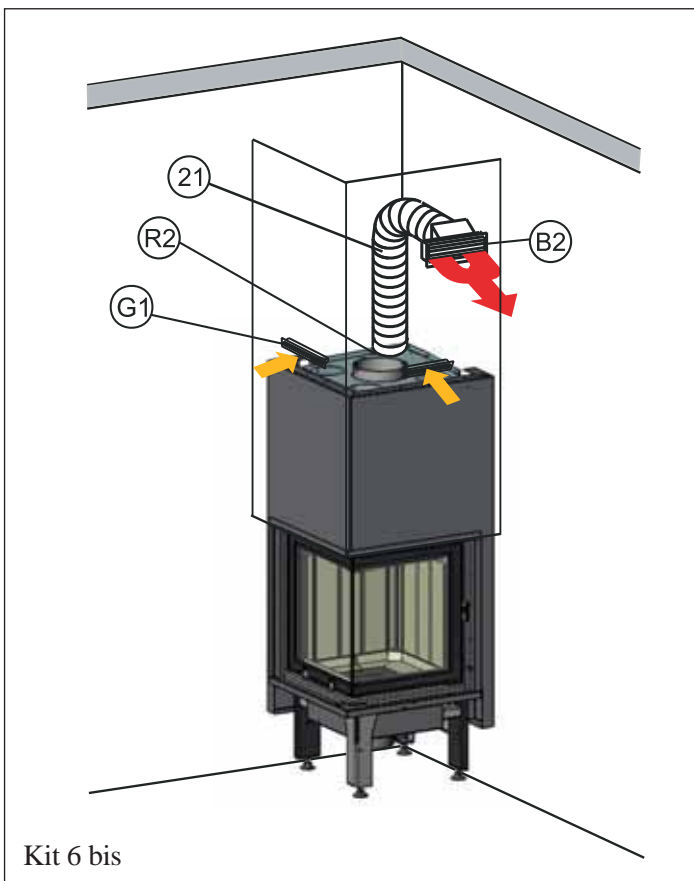

Kit 6 bis

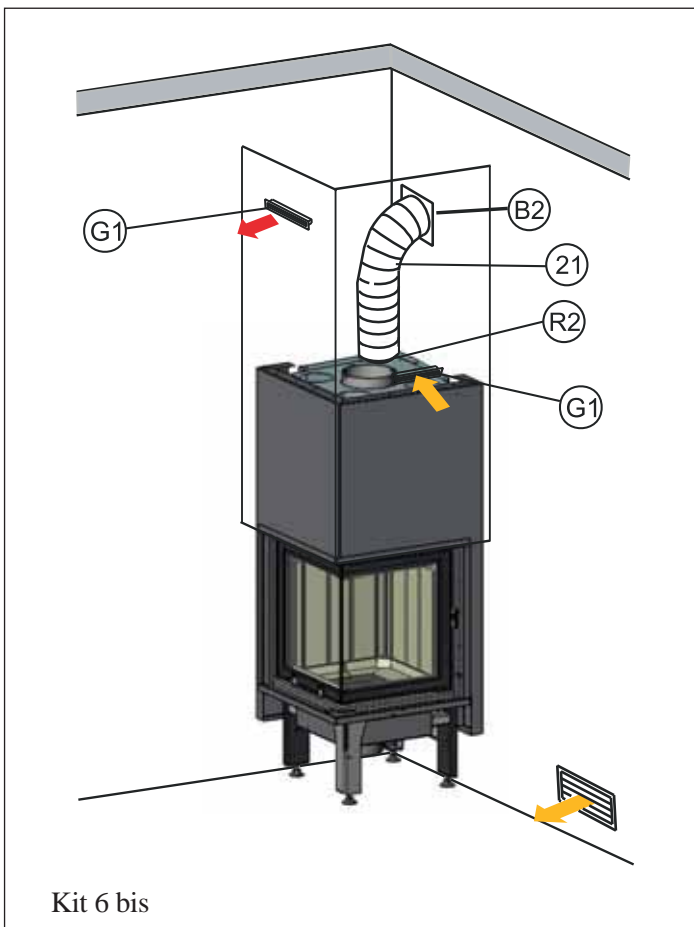

Kit 6 bis

INSTALAÇÃO

Canal de fumo

Por canal de fumo entende-se o conduto que liga a boca de saída dos fumos do focolar com o engate da cana fumaria. O canal de fumo deve ser realizado com tubos rígidos em aço ou cerâmica, não são admitidos tubos metálicos flexíveis ou em fibra de cimento.

Devem ser evitados os tractos horizontais ou em contro pendência.

Eventuais mudanças de secção são admitidas apenas à saída da lareira e não por exemplo no engate da chaminé.

Não são admitidas angulações superiores a 45°.

Em correspondência do ponto de entrada da chaminé de aço na boca de saída fumos da chaminé, deve ser efectuada um fecho de cola com alta temperatura.

Para além de quanto acima mencionado, ter em consideração as indicações cujo à norma UNI 10683 no parágrafo 4.2 “ligação ao sistema de evacuação fumos” e subparágrafos.

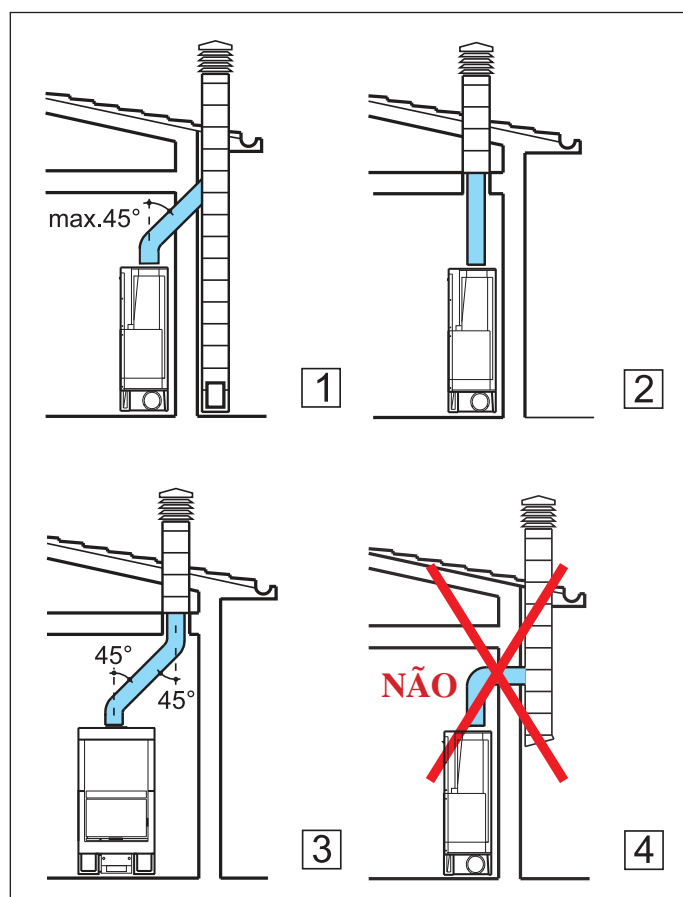

Chaminé e cono da chaminé

Por chaminé entende-se a conduta que, do local de utilização da chaminé, atinge a cobertura do edifício.

Características essenciais da conduta de colecta e evacuação dos fumos

A conduta de colecta e evacuação dos fumos deve estar em conformidade com a norma UNI EN 1443 e ter, de acordo com os requisitos de instalação da norma UNI EN 10683:

- classe de temperatura T450 ou superior e classe de resistência ao fogo de fuligem Gxx.
- capacidade de suportar uma temperatura fumos de pelo menos 450°C em relação à resistência mecânica, o isolamento, e a resistência ao gás.
- ser oportunamente coibentada para evitar formação de condensação
- ter secção constante, andamento vertical e não apresentar angulações superiores a 45° ter secções internas preferivelmente circulares, em caso de secções rectangulares a relação máxima entre os lados não deve ultrapassar 1,5
- ser ao serviço de apenas um focolar (lareira ou estufa)

Por chaminés não de nova realização ou demasiado grandes aconselhamos a tubação através de tubos em aço inox de diâmetro oportuno e de coibentação apropriada.

Em caso de chaminé com comprimento superior a 5 metros é necessário instalar uma porta de regulação de tiragem.

Características fundamentais do cono da chaminé são:

- secção interna na base igual à da chaminé
- secção de saída não menor do duplo daquela da chaminé
- posição ao vento, por cima do tecto e por fora das zonas de refluxo.

INSTALAÇÃO

Revestimentos, contro-exaustores e areações destes (fig.1)

Em caso de combinação com um revestimento pré-fabricado Edilkamin, para definir o exacto posicionamento da chaminé é importante verificar com qual revestimento será completado. Em base ao modelo pré-escolhido, a colocação deve ser efectuada de modo diferente (consultar as instruções de montagem contidas na embalagem de cada um dos revestimentos). Durante a instalação verificar sempre chumbo e nível.

- praticar na parede ou no pavimento um furo para a tomada de ar externa e liga-lo ao mecanismo de regulação do ar como descrito no capítulo “tomada de ar externa”.

- ligar a lareira à chaminé com uma chaminé em aço inox, usando os diâmetros indicados na tabela técnicos. (pag. 82) e as indicações do capítulo “chaminé”.

- são disponíveis kit para a canalização do ar quente como descritos detalhadamente na pag. 86.

- ao concluir a instalação, permitir o deslocamento da porta desaperando o parafuso de cor vermelha de bloqueio posicionado lateralmente.

- verificar o comportamento de todas as partes móveis.

Antes de instalar o revestimento verificar a correcta funcionalidade das ligações, dos comandos e todas as partes em movimento. A verificação deve ser efectuada com a chaminé aceso e em funcionamento por algumas horas, antes de revestir o monobloco de modo a po der eventualmente fazer intervenções.

Deste modo, as operações de acabamento como por exemplo:

- construção do contro-exaustor

- montagem do revestimento

- execuções de lesene, pinturas etc. devem ser efectuadas com o controlo ultimado com êxito positivo

Edilkamin não responde de consequência dos honeres derivados seja de intervenções de demolição que de reconstrução mesmo se consequentes a trabalhos de substituição de eventuais peças de fornalha que resultem defeituosas.

As partes de mármore, pedra, tijolos, que compõem o revestimento devem ser montadas com um espaço pré-fabricado de modo a evitar possíveis rupturas devidas a dilatação e excessivos sobreaquecimentos.

Em especial, na realização do roda-pé por baixo do limite devem ser previstos:

- uma ranhura apropriada para a passagem do ar de circulação do ambiente

- a possibilidade de inspeccionar e ou substituir os ventiladores, no caso de focolares com ventilação forçada.

As partes de madeira devem ser protegidas dos paineis ignifugos, não encostadas mas distanciadas deste último pelos menos 1 cm ca. para permitir um fluxo de ar que impede a acumulação de calor. O contra-exaustor pode ser realizada com paineis ignifugos em gesso cartonado ou placas de gesso, durante a realização deve ser montado o kit de canalização do ar quente como precedentemente indicado. É oportuno arear o interior do contro-exaustor aproveitando o fluxo do ar que entra de baixo (espaço entre a porta e a trave), que para funcionamento conventivo sairá da grelha em cima, permitindo recuperação de calor e evitando excessivos sobreaquecimentos.

Para além de quanto acima, ter em consideração quanto indicado pela norma UNI 10683 aos paragrafos 4.4 e 4.7 “coimbentação, acabamentos, revestimentos e recomendações de segurança”

Traves decorativas

É permitido realizar eventuais traves decorativas em madeira à frente do revestimento da fornalha, mas apenas se se encontrarem fora do campo de irradiação, a uma distância de pelo menos 1 cm do próprio revestimento. A parede dupla que isola os elementos decorativos e o revestimento deve ser efectuada de modo a não causar acumulação de calor. As traves decorativas de madeira não podem ser partes integrantes do edificio.

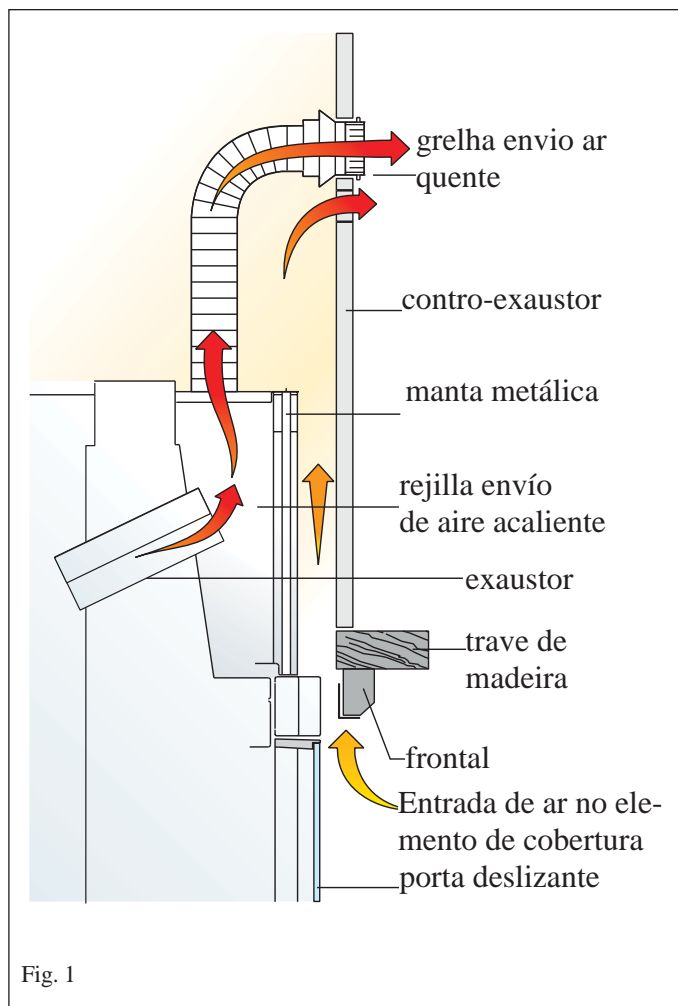

INSTRUÇÕES PARA O USO

Ar primário de combustão e limpeza do vidro

A regulação é efetuada agindo sobre a alavanca, tal como se segue:

- **Posição de “ligação”/potência calorífica máx. (fig. 1):**

Alavanca posicionada totalmente para a direita.

Ligação da lareira fria e máxima potência da fornalha.

- **Posição de “manutenção de brasas” (fig. 2):**

Alavanca posicionada totalmente para a esquerda.

Todas as passagens de ar de combustão primário estão fechadas.

- **Posição de limpeza do vidro (fig. 3):**

Alavanca posicionada ao centro.

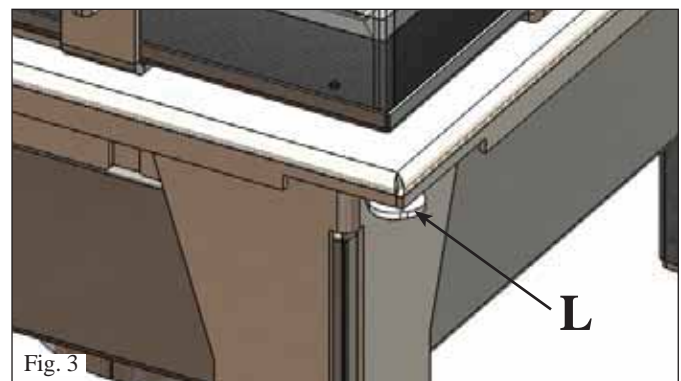
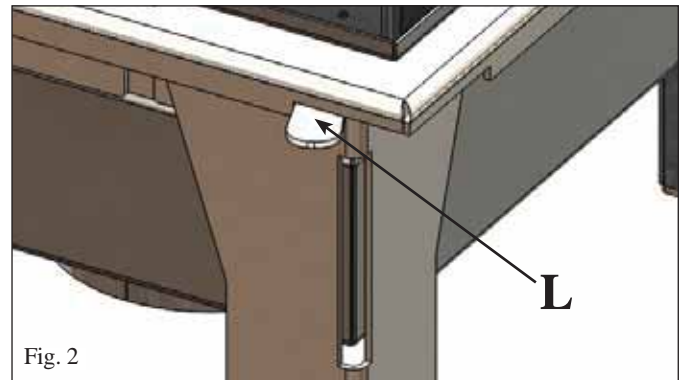
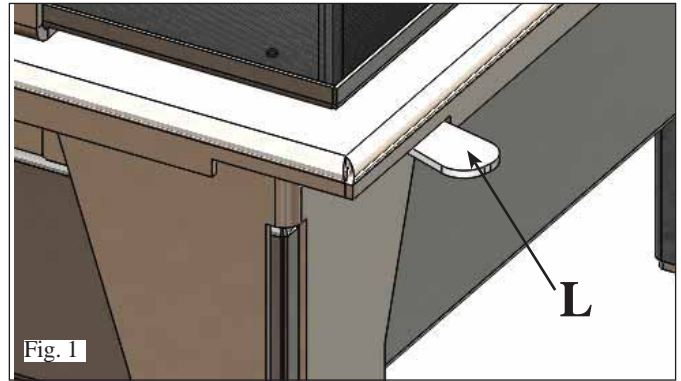

- **Porta de fecho automático (fig. 4)**

A lareira é entregue com porta equilibrada.

Para torná-la de fecho automático, é necessário retirar uma ou mais placas (P) dos contrapesos.



- **Limpeza do vidro (fig. 5)**

- abrir a porta actuando com a ferramenta específica (fornecida de fábrica 1) sobre a placa de bloqueio instalada no montante ao lado da porta (girar de 90°).

- após a limpeza fechar novamente agindo sempre sobre a placa de bloqueio



INSTRUÇÕES PARA O USO

Uma sugestão a mais:

Para a ligação inicial do focolar, utilizar sempre os pedaços de lenha mais pequenos. Estes queimam-se mais rapidamente e deste modo levam o focolar à temperatura certa em menos tempo. Utilizar os cepos de madeira de maiores dimensões para realimentar o fogo.

Alguns tipo de madeira incham uma vez colocadas no focolar, isto é, se dilatam sob acção do calor e aumentam de volume. Colocar sempre a lenha bem em profundidade no focolar, quase em contacto com a parede traseira do mesmo, de modo que se escorregar, não fique em contacto com a porta.

Primeiros acendimentos

O verniz do focolar está sujeito ao chamado envelhecimento até que não é alcançada pela primeira vez a temperatura de exercício. Isto pode provocar o aparecimento de cheiros desagradáveis. Neste caso providenciar a arejar de modo apropriado o local onde foi instalado o focolar, O fenómeno desaparecerá após as primeiras ligações.

Ligação com focolar frio

1. Controlar que o leito de cinzas não seja demasiado alto. Altura máxima: 5 cm abaixo do bordo da porta. Se o leito de cinzas ficar demasiado alto há perigo que durante a abertura da porta para adicionar lenha, eventuais fragmentos de brasas caiam fora do focolar.

2. Posicionar a alavanca de regulação da válvula de ar na posição de “abertura total”.

O ar para a combustão afluirá de modo intenso à lenha no focolar, para alcançar rapidamente uma boa combustão.

3. A lenha deve ser colocada no focolar sem guardar excessivamente. Colocar entre os bocados de lenha um acendedor, e acenda. Os acendedores são instrumentos práticos para o accionamento da combustão. Atenção: os pedaços de lenha de grandes dimensões acendem-se mal no focolar frio e soltam gases nocivos.

Nunca utilizar materiais como gasolina, álcool e similares para acender o fogo!

4. Neste ponto, fechar a porta e supervisionar o funcionamento durante alguns minutos.

Se o foco apagar, abrir lentamente a porta, posicionar um acendedor adicional entre os cepos e reacender.

Alimentação com focolar quente

Com a luva em dotação, levantar lentamente a porta e adicionar no focolar a quantidade de lenha desejada, colocando-a nas brasas existentes (dentro dos limites de quantidade indicados na tabela técnica). Deste modo a lenha se aquecerá com a consequente expulsão sob forma de vapor de humidade contida. Isto leva a uma diminuição da temperatura interna da lareira, que deve ser prontamente compensada com a introdução de uma quantidade suficiente de ar de combustão.

Funcionamento nas meias estações

A fim de aspirar o ar para a combustão e descarregar os fumos, a lareira necessita da tiragem exercida pela conduta de colecta e evacuação.

Com o aumentar das temperaturas externas, a tiragem diminui sempre mais.

Em caso de temperaturas exteriores superiores a 10 °C, antes de acender o fogo verificar a tiragem da conduta.

Se a tiragem for fraca, ligue inicialmente um foco de “accionamento” utilizando material de ligação de pequenas dimensões. Após a eventual restauração da tiragem correcta será possível introduzir o combustível.

Fluxo do ar de combustão

A lareira é capaz de funcionar regularmente apenas com um fluxo regular e suficiente do ar de combustão.

Antes de acender abrir a válvula de tomada do ar exterior, a mesma deverá permanecer aberta durante todo o tempo de funcionamento da lareira.

Os dispositivos de alimentação do ar para a combustão não devem ser adulterados.

Em caso que o volume de ar seja exíguo ou o edifício de instalação seja de tipo particularmente hermético, será sempre necessário instalar uma tomada de ar adicional.

Funcionamento do focolar com a porta aberta

Em caso de funcionamento com porta aberta, o focolar deve ser mantido sob controlo constantemente. Do focolar podem ser projectados para o externo partículas de brasas encandescentes.

Adicionar combustão

Para “adicionar lenha” aconselhamos de utilizar uma luva protectora, dado que em caso de funcionamento prolongado a manilha pode aquecer-se. Abrir a porta lentamente. Deste modo se evita a formação de vertices que podem causar a saída de fumos. Quando é o momento de meter mais lenha? Quando o combustível se tiver consumado quase ao ponto de brasas.

Remoção das cinzas (apenas com a lareira desligada e fria)

Pode remover as cinzas com uma pá ou com um aspirador de cinzas. Colocar as cinzas apenas em recipientes não combustíveis, ter presente que as brasas residuas possam acender-se mesmo a distância de 24 horas da última combustão.

Grelhas de ar

Atenção a não fechar ou tapar as saídas do ar quente. Isto provoca perigo de sobreaquecimento no interior do revestimento.

Combustível e potência calorífica

A combustão foi melhorada do ponto de vista técnico, seja relacionado com conceção do focolar e da relativa alimentação do ar, seja em relação às emissões.

Desejamos que nossos clientes apoiem nosso compromisso com o meio ambiente observando as indicações em matéria de uso de materiais combustíveis relatadas a seguir.

Como combustível deve usar apenas lenha natural ou caixas de madeira. A lenha humida, fresca de corte ou armazenada de modo inapropriado apresenta um conteúdo de água elevado, deste modo queima mal, faz fumo e produz pouco calor. Utilize apenas lenha de arder com envelhecimento mínimo de dois anos em ambiente arejado e seco. Neste caso o conteúdo de água resultará inferior a 20% do peso. Neste modo poupa em termos de material combustível, dado que a lenha tem um poder calorífico decididamente superior. Nunca utilizar combustíveis líquidos com gasolina, álcool ou similar. Não queimar o lixo.

OBS :

A madeira seca tem um poder de aquecer de cerca 4 kWh/kg enquanto a lenha fresca tem um poder de aquecer de apenas 2 kWh/kg. Para obter a mesma potência calorífica é necessário o duplo do combustível.

	Conteúdo de água g/kg de lenha	Poder calorífico kWh/kg	Maior consumo de lenha %
Muito seca	100	4,5	0
2 anos de secagem	200	4	15
1 ano de secagem	350	3	71
Lenha cortada fresca	500	2,1	153

ATENÇÃO:

Se o focolar for alimentado com uma quantidade de combustível excessiva ou com um combustível não apropriado, se vai encontrar a perigo de sobreaquecimento com consequentes danos ao produto.

CHECK LIST

A integrar com a leitura completa da ficha técnica

Posa e instalação

- Arear o local
- O canal de fumo/tubo de evacuação de fumo recebe apenas a descarga da lareira
- O canal de fumo (trecho da conduta que liga a lareira ao tubo de evacuação de fumos) apresenta apenas trechos com ângulos máximos de 45° e nenhum trecho na horizontal
- chaminé para além da zona de refluxo
- os tubos de descarga são de material apropriado (aconselhado aço inox)
- ao atravessar eventuais materiais inflamáveis (ex. madeira) foram tomadas todas as precauções para evitar incêndios

Uso

- A madeira utilizada é de boa qualidade e não é húmido.
- A porta está bem fechada
- Os tubos de permuta e as partes internas da fornalha estão limpos.

ACESSÓRIOS PARA A LIMPEZA



GlassKamin

Útil para a limpeza do vidro cerâmico



Balde para aspirar

Útil para a limpeza da lareira



INFORMAÇÕES AOS UTILIZADORES

Nos termos do art. 13 do decreto legislativo n. 151, de 25 de julho de 2005, “Aplicação das Directivas 2002/95/CE, 2002/96/CE e 2003/108/CE, relativas à redução do uso de substâncias perigosas nos aparelhos eléctricos e electrónicos, além da eliminação dos lixos”. O símbolo do lixo barrado inserido no aparelho ou na embalagem indica que o produto, no fim da sua vida útil, deve ser recolhido separadamente dos demais lixos. O utilizador, portanto, deverá entregar o aparelho no fim da sua vida útil aos centros adequados de coleta diferenciada dos lixos electrónicos e electrotécnicos, ou entregá-lo ao revendedor no momento da aquisição de um novo aparelho equivalente, na proporção um por um.

ΠΕΡΙΕΧΟΜΕΝΑ

Πληροφορίες για την ασφάλεια	pag. 94
Γενικές πληροφορίες	pag. 95
Εγκατάσταση	pag. 99
Οδηγίες χρήσης	pag. 104
Λίστα ελέγχου	pag. 106

Η υπογράφουσα EDILKAMIN S.p.A. με νόμιμη έδρα στην οδό
Vincenzo Monti 47 - 20123 Milano - αριθμός ΑΦΜ / ΦΠΑ
00192220192

Δηλώνει υπεύθυνα ότι:

Το παρακάτω τζάκι ξύλου είναι κατασκευασμένο σε
συμμόρφωση με τον Κανονισμό 305/2011/ΕΕ (CPR) και
το Εναρμονισμένο Ευρωπαϊκό Πρότυπο EN 13240:2001 +
A2:2004 + AC:2006 + AC:2007

**ΕΝΕΡΓΕΙΑΚΟ ΤΖΑΚΙ ΞΥΛΟΥ, με το εμπορικό σήμα
EDILKAMIN, και την ονομασία SIDE 50x50 PLUS**

Αρ. σειράς

Βλ. Πινακίδα Τεχν. Χαρακτηριστικών

Δήλωση απόδοσης (DoP ΕΚ n° 109):

Βλ. Πινακίδα Τεχν. Χαρακτηριστικών

Επίσης δηλώνει ότι:

το ενεργειακό τζάκι ξύλου SIDE 50x50 PLUS τηρεί τις
προϋποθέσεις των ευρωπαϊκών οδηγιών:
2006/95/ΕΟΚ - Οδηγία για τη Χαμηλή Τάση
2004/108/ΕΟΚ - Οδηγία για την Ηλεκτρομαγνητική
Συμβατότητα

Η EDILKAMIN Α.Ε. αποποιείται κάθε ευθύνη για την κακή
λειτουργία του εξοπλισμού σε περίπτωση αντικατάστασης,
συναρμολόγησης και/ή τροποποίησης που δεν
πραγματοποιήθηκε από το προσωπικό της EDILKAMIN
χωρίς την εξουσιοδότηση της υπογράφουσας

Αγαπητή Κυρία / Αξιότιμη Κύριε

Σας ευχαριστούμε και σας συγχαίρουμε που επιλέξατε το προϊόν μας.

Πριν το χρησιμοποιήσετε, σας συνιστούμε να διαβάσετε προσεκτικά αυτό το έντυπο για να εκμεταλλευτείτε πλήρως και με κάθε ασφάλεια όλες τις δυνατότητες του προϊόντος.

Για περαιτέρω επεξηγήσεις ή κάλυψη αναγκών, επικοινωνήστε με το ΜΕΤΑΠΩΛΗΤΗ από τον οποίο αγοράσατε το προϊόν ή επισκεφθείτε τον ιστότοπο μας www.edilkamin.com στην κατηγορία ΚΕΝΤΡΑ ΤΕΧΝΙΚΗΣ ΕΞΥΠΗΡΕΤΗΣΗΣ.

ΣΗΜΕΙΩΣΗ

- Αφού βγάλετε το προϊόν από τη συσκευασία, βεβαιωθείτε ότι το περιεχόμενο είναι ακέραιο και πλήρες (λαβή ανοίγματος "με κρύα χέρια", φυλλάδιο εγγύησης, γάντι, τεχνικό έντυπο, σπάτουλα, αφυγραντικά άλατα). Σε περίπτωση που διαπιστώσετε κάποια ανωμαλία, απευθυνθείτε αμέσως στο μεταπωλητή από τον οποίο αγοράσατε το προϊόν και παραδώστε του ένα αντίγραφο του φυλλαδίου εγγύησης και του αποδεικτικού αγοράς.

Εγκατάσταση / δοκιμή

Στην Ιταλία, η εγκατάσταση πρέπει να πραγματοποιείται σύμφωνα με το πρότυπο UNI 10683. Ο εγκαταστάτης θα πρέπει να εκδίδει δήλωση συμμόρφωσης σύμφωνα με το πρότυπο UNI 10683.

ΣΗΜΕΙΩΣΗ: Δοκιμάστε το προϊόν, πριν τοποθετήσετε την επένδυση.

Μέσω του μεταπωλητή, του τηλεφωνικού αριθμού εξυπηρέτησης χωρίς χρέωση ή του ιστότοπου www.edilkamin.com μπορείτε να βρείτε την ονομασία του πλησιέστερου Κέντρου Εξυπηρέτησης.

- η εσφαλμένη εγκατάσταση, οι εργασίες συντήρησης που εκτελέστηκαν με εσφαλμένο τρόπο, η ακατάλληλη χρήση του προϊόντος απαλλάσσουν την κατασκευαστική εταιρία από τυχόν βλάβες που οφείλονται στη χρήση.

- ο αριθμός στο κουπόνι ελέγχου, που είναι απαραίτητος για την αναγνώριση της εστίας, βρίσκεται :

- στο επάνω μέρος της συσκευασίας
- στο φυλλάδιο εγγύησης που βρίσκεται στο εσωτερικό του θαλάμου καύσης
- στην πινακίδα που βρίσκεται στην πλάτη της συσκευής,

CE 14		DoP n. EK 109		Nominal Rated / Nominale	2,8	-	Kg/h
EDILKAMIN		Via Mascagni, 7 20020 Linate (MI) IT		EN 13229:2001+A1:2003+A2:2004+AC:2006+AC:2007	12	-	kW
Notified Body 1880		Model / Model / Modelo / Modello		Efficiency / Wirkungsgrad / Rendement / Rendimento	10	-	kW
SIDE PLUS 50x50		Efficiency / Wirkungsgrad / Rendement / Rendimento		0,099	-	mg/Nm ³	
Function / Betrieb / Funzionamento INT		System / Systeme / Sistema		1248	-	bar	
BSR		171		-	-	Pa	
171		146		-	-	°C	
171		171		-	-	mg/Nm ³	
171		171		-	-	°C	
171		171		-	-	W	
171		171		-	-	W	
171		171		-	-	V	
171		171		-	-	Hz	



ΑΕΕΣΙΤΕΑ

Τα παραπάνω έντυπα θα πρέπει να φυλάσσονται μαζί με το αποδεικτικό αγοράς για την αναγνώριση του προϊόντος και θα πρέπει να κοινοποιούνται σε περίπτωση που σας ζητηθούν και να διατίθενται σε περίπτωση που πραγματοποιηθούν εργασίες συντήρησης

- Η γραφική και γεωμετρική απεικόνιση των λεπτομερειών είναι ενδεικτική.

ΠΛΗΡΟΦΟΡΙΕΣ ΓΙΑ ΤΗΝ ΑΣΦΑΛΕΙΑ

- Η συσκευή δεν πρέπει να χρησιμοποιείται από άτομα (συμπεριλαμβανομένων των παιδιών) με μειωμένες ψυχοσωματικές ή διανοητικές ικανότητες. Τα παιδιά πρέπει να βρίσκονται υπό επίτηρηση, ώστε να μην παίζουν με τη συσκευή.
- Οι κυριότεροι κίνδυνοι που συνδέονται με τη χρήση του τζακιού θα μπορούσαν να οφείλονται στα εξής: μη ορθή εγκατάσταση, άμεση επαφή με (εσωτερικά) μέρη που έχουν ρεύμα, επαφή με τη φωτιά και τα ζεστά μέρη (τζάμι, σωλήνες, έξοδος ζεστού αέρα), εισαγωγή ανάρμοστων ουσιών, χρήση μη προβλεπόμενων καυσίμων, μη ορθή συντήρηση.
- Για την ομαλή λειτουργία, η εγκατάσταση πρέπει να πραγματοποιηθεί σύμφωνα με τις οδηγίες του παρόντος δελτίου.
- Χρησιμοποιείτε για καύσιμο μόνο τεμάχια ξύλου.
- Σε καμία περίπτωση δεν βάζουμε στη φωτιά μη ενδεδειγμένα υλικά. Μη χρησιμοποιείτε ΠΟΤΕ υγρά καύσιμα για να ανάψετε τη φωτιά ή να αναζωπυρώσετε τα κάρβουνα.
- Για τον καθαρισμό του σωλήνα καπνού τμήμα σωλήνα που συνδέει το στόμιο εξόδου καπναερίων του τζακιού με την καπνοδόχο δεν πρέπει να χρησιμοποιούνται εύφλεκτα προϊόντα.
- Μην καθαρίζετε όταν είναι ζεστό.
- Τα εξαρτήματα της εστίας και του δοχείου πρέπει να καθαρίζονται μόνο με ηλεκτρική σκούπα και μόνο όταν είναι ΚΡΥΑ.
- Το γυαλί μπορεί να καθαριστεί, όταν είναι ΚΡΥΟ, με ειδικό προϊόν καθαρισμού που εφαρμόζεται με πανί.
- Μην τοποθετείτε αντικείμενα που είναι ευαίσθητα στις υψηλές θερμοκρασίες κοντά το τζάκι.
- Μην απλώνετε ρούχα για στέγνωμα απευθείας πάνω στο τζάκι. Τυχόν απλώστρες και παρόμοια αντικείμενα πρέπει να τοποθετούνται σε ασφαλή απόσταση από το τζάκι (κίνδυνος πυρκαγιάς).
- Κατά τη λειτουργία του τζακιού, οι καπναγωγοί και η πόρτα φτάνουν σε υψηλές θερμοκρασίες (μην αγγίζετε χωρίς το ειδικό γάντι).
- Μην αποφράζετε τα ανοίγματα αερισμού του χώρου όπου είναι εγκατεστημένο το τζάκι και τα σημεία εισόδου αέρα σε αυτό.
- Μην βρέχετε το τζάκι και πλησιάζετε στα ηλεκτρικά μέρη με βρεγμένα χέρια.

ΣΗΜΑΝΤΙΚΗ ΠΑΡΑΤΗΡΗΣΗ !!!

Αν παρουσιαστούν σημάδια έναρξης πυρκαγιάς στο τζάκι, στον σωλήνα καπνού ή στην καμινάδα, κάντε με τη σειρά τις εξής ενέργειες:

- Αποσυνδέστε το ρεύμα.
- Ψεκάστε με πυροσβεστήρα διοξειδίου του άνθρακα (CO₂).
- Καλέστε την Πυροσβεστική.

ΜΗΝ ΠΡΟΣΠΑΘΗΣΕΤΕ ΝΑ ΣΒΗΣΕΤΕ ΤΗ ΦΩΤΙΑ ΜΕ ΝΕΡΟ!

Στη συνέχεια, ζητήστε από ένα εξουσιοδοτημένο Κέντρο Τεχνικής Υποστήριξης της Edilkamin να στείλει έναν τεχνικό για να ελέγξει τη συσκευή.

ΓΕΝΙΚΕΣ ΠΛΗΡΟΦΟΡΙΕΣ

Ο σκελετός είναι κατασκευασμένος με χαλυβοέλασμα και διαθέτει ρυθμιζόμενα πόδια (μέχρι 10 εκ).

Η εσωτερική επένδυση του τζακιού είναι από πυρίμαχο υλικό με επιφάνεια καύσης σε μορφή γούρνας, για να συγκρατούνται σωστά και να καθαρίζονται εύκολα τα σβησμένα κάρβουνα.

Ο σκελετός ολοκληρώνεται με ένα μανδύα που δημιουργεί κοίλωμα για να κυκλοφορεί ο αέρας θέρμανσης. Η κυκλοφορία του αέρα θέρμανσης μπορεί να γίνεται με φυσικό ελκυσμό (εκδοχή N) ή με εξαναγκασμένο αερισμό (εκδοχή V; λήψη αέρα με βεντιλατέρ)..

Η εισροή αέρα καύσης στο θάλαμο έχει φροντιστεί ιδιαίτερα προκειμένου να εγγυάται βέλτιστη καύση είναι βέλτιστη, απαλή φλόγα και καθαρό τζάμι.

Ο πρωτεύων αέρας καύσης (A - Σχ. 2) και καθαρισμού του τζαμιού μπαίνει από έναν αγωγό (7 - Σχ. 1), που βρίσκεται στην κάτω πλευρά του τζακιού, θερμαίνεται περνώντας μέσα στα πλευρικά τοιχώματα και βγαίνει από τον αγωγό της πάνω πλευράς.

Η ποσότητα του πρωτεύοντος αέρα ρυθμίζεται με ένα μοχλό (L - fig. 3) που βρίσκετε κάτω από την συρόμενη πόρτα.

Ο αέρας μετακαύσης (C) εισάγεται στην εστία από τις οπές που υπάρχουν μέσα στην εστία.

Ο αέρας εισέρχεται δια μέσω ενός αγωγού (7 - fig. 1), στο κάτω μέρος της εστίας, ζεσταίνεται στη διαδρομή στην πλάτη της εστίας λόγω της έντονης ακτινοβολίας στην οποία υπόκειται και βγαίνει έξω από μια σειρά οπών.

Ο αέρας που βγαίνει από τις οπές, όταν συναντά τα καπναέρια, πυροδοτεί μια δεύτερη διαδικασία καύσης που καίει τα άκαυστα υλικά και το μονοξείδιο του άνθρακα: η διαδικασία αυτή ονομάζεται μετακαύση.

ΕΠΕΞΗΓΗΣΗ ΣΥΜΒΟΛΩΝ: (εικ. 1)

- 1) ρακόρ εξόδου καπναερίων για τη σύνδεση με την καπνοδόχο
- 2) σκελετός από ατσάλι
- 3) εσωτερικό του θαλάμου καύσης από δύστηκτο υλικό μεγάλου πάχους για μεγαλύτερη θερμοκρασία καύσης
- 4) κεραμικό τζάμι ανθεκτικό σε θερμικό σοκ 800° C
- 5) maniglia
- 6) κώνος σε σχήμα λεκάνης για συγκέντρωση της ανθρακιάς και βέλτιστη καύση
- 7) ρακόρ ανοίγματος εξωτερικού αέρα (μπροστά ή πίσω)
- 8) μανδύας για την κυκλοφορία του αέρα θέρμανσης
- 9) έξοδος θερμού αέρα στο περιβάλλον (D)

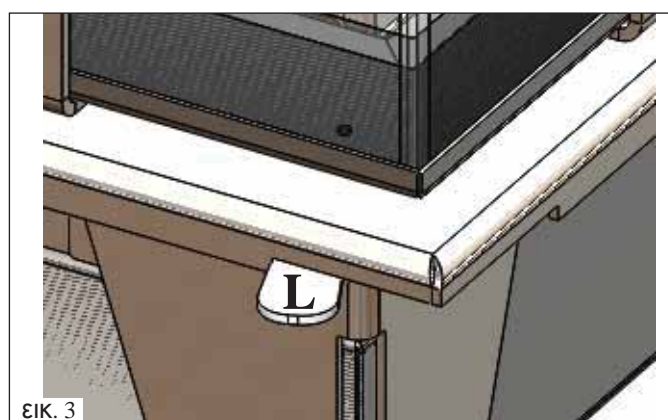
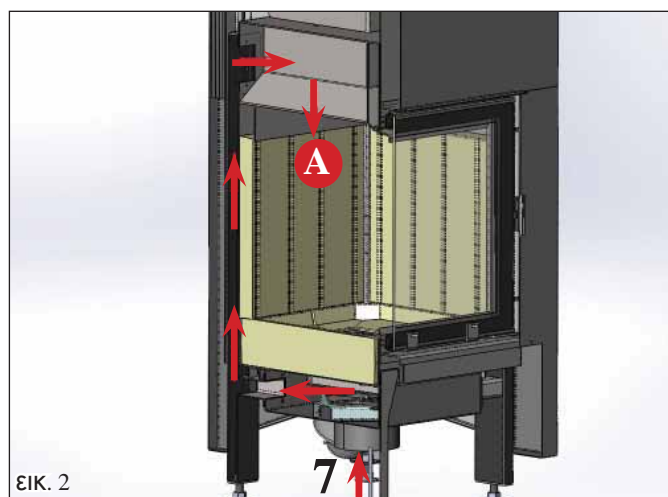
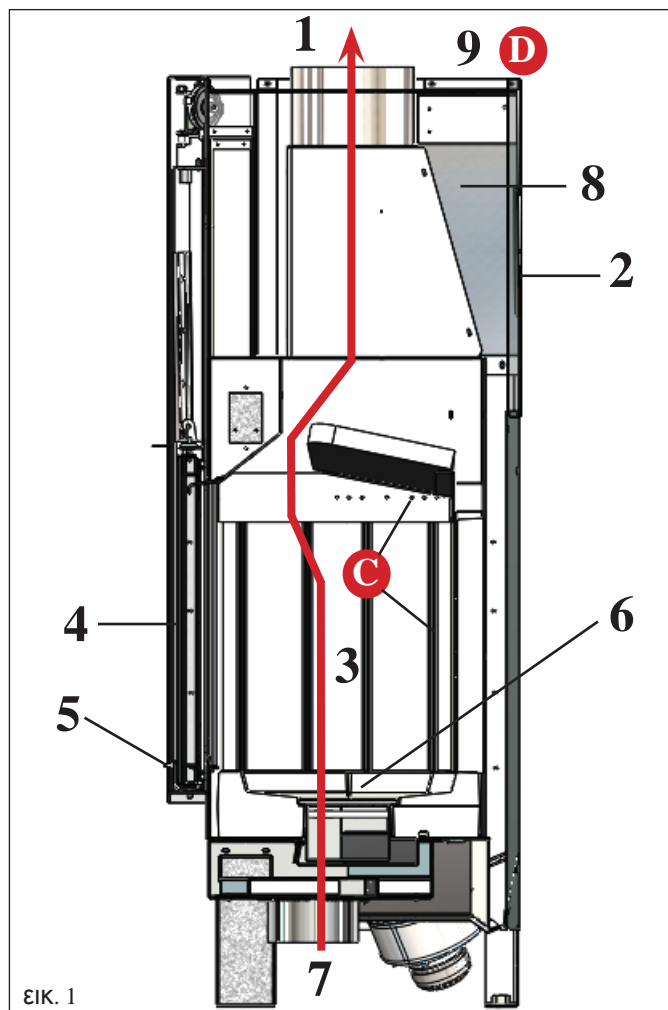

ΓΕΝΙΚΕΣ ΠΛΗΡΟΦΟΡΙΕΣ

- διαστάσεις εστίας 38 x 38 x ύψ. 45,5 εκ.
- διαστάσεις τζαμιού 44 x 44 x ύψ. 50 εκ.
- ρυθμιζόμενα πόδια σε μέγιστο ύψος 10 εκ.

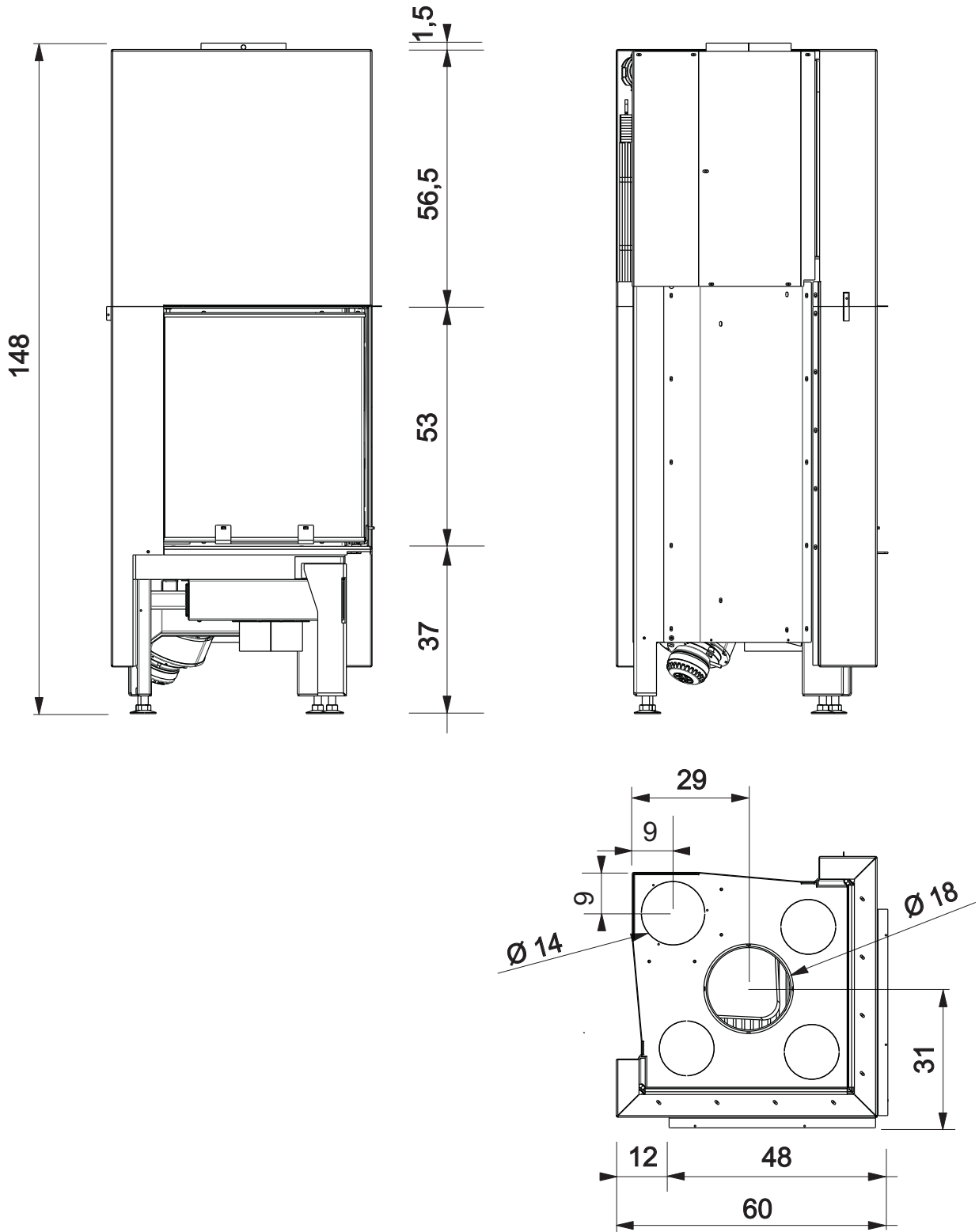

ΓΕΝΙΚΕΣ ΠΛΗΡΟΦΟΡΙΕΣ

ΘΕΡΜΟΤΕΧΝΙΚΑ ΧΑΡΑΚΤΗΡΙΣΤΙΚΑ σύμφωνα με το πρότυπο EN 13229 (για τις άλλες τιμές, βλ. DoP στη σελ. 98)

	Ονομαστική ισχύς	Μειωμένη ισχύς	
Ωφέλιμη θερμική ισχύς	10	7	kW
Απόδοση / Αποτελεσματικότητα	80	81	%
Εκπομπή CO στο 13% O ₂	0,099	0,154	%
Θερμοκρασία καπναερίων	171	165	°C
Ελάχιστος ελκυσμός	12	6	Pa
κατανάλωση ξύλου	2,8	1,8	κιλά/ώρα
θερμαινόμενος όγκος	260		m ³
Διάμετρος καπναγωγού (θηλυκό)	180		mm
Διάμετρος αγωγού λήψης αέρα (αρσενικό)	140		mm
βάρος με τη συσκευασία	235		κιλά

ΤΕΧΝΙΚΕΣ ΠΛΗΡΟΦΟΡΙΕΣ ΓΙΑ ΤΙΣ ΔΙΑΤΑΞΕΙΣ ΤΗΣ ΚΑΜΙΝΑΔΑΣ

	Ονομαστική ισχύς	Μειωμένη ισχύς	
Ωφέλιμη θερμική ισχύς	10	7	kW
Θερμοκρασία εξόδου των καυσαερίων	220	210	°C
Ελάχιστος ελκυσμός	6		Pa
Ροή καπναερίων	10	9,4	g/s

* Οι τιμές θερμαινόμενου όγκου υπολογίζονται βάσει θερμικής απαίτησης που ισούται με 33 Kcal/m³ την ώρα. Οι θερμαινόμενοι όγκοι που αναφέρονται είναι ενδεικτικοί καθώς εξαρτώνται από το χώρο όπου τοποθετείται το προϊόν, από τη μόνωση του κτηρίου και από τους περιβαλλοντικούς παράγοντες.

Τα παραπάνω στοιχεία είναι ενδεικτικά και καταγράφηκαν κατά τη διαδικασία πιστοποίησης από κοινοποιημένο οργανισμό.

Η EDILKAMIN spa διατηρεί το δικαίωμα τροποποίησης των προϊόντων χωρίς προηγούμενη ειδοποίηση και κατά την απόλυτη διακριτική της ευχέρεια.

ΣΗΜΕΙΩΣΗ:

- Απαγορεύεται οποιαδήποτε μη εξουσιοδοτημένη μετατροπή.
- Χρησιμοποιείτε τα ανταλλακτικά που προτείνει ο κατασκευαστής.
- Η χρήση μη γνήσιων ανταλλακτικών ακυρώνει την εγγύηση.

ΓΕΝΙΚΕΣ ΠΛΗΡΟΦΟΡΙΕΣ



Edilkamin S.p.A.
20020 Lainate (MI) - Via Mascagni, 7
Tel. +39 02 937621
Fax +39 02 93762 400300
mail@edilkamin.com
www.edilkamin.com

Capitale € 4.100.000 Int. vers.
Sede legale:
20123 Milano, Via Vincenzo Monti 47
Reg. Imp. di Milano 00192229192
REA n° 878888
Cod. Fiscale e Partita IVA 00192229192
Controllo con sistema qualità certificato ISO 9001:2001

ΔΗΛΩΣΗ ΑΠΟΔΟΣΗΣ

Με βάση τον κανονισμό (ΕΕ) αρ. 305/2011

N. EK109

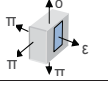
1. Μοναδικός κωδικός αναγνώρισης του προϊόντος-τύπου	SIDE PLUS 50x50	
2. Μοντέλο ή (Άρθρο 11-4)	SIDE PLUS 50x50	
3. Προβλεπόμενες χρήσεις του προϊόντος σύμφωνα με τις εναρμονισμένες τεχνικές προδιαγραφές	Ένθετο ή ανοιχτό τζάκι, (ξύλο κορμών) χωρίς την παραγωγή ζεστού νερού	
4. Καταχωρημένο όνομα ή εμπορικό σήμα του κατασκευαστή (Άρθρο 11-5)	EDILKAMIN S.p.A. Via Mascagni, 7 - 20020 Lainate (MI) tel. 02 937621 - mail@edilkamin.com	
5. Όνομα και διεύθυνση του εντολοδόχου ¹ (Άρθρο 12-2)		
6. Σύστημα εκτίμησης και επαλήθευσης της σταθερότητας της επίδοσης (Συνημμένο 5)	System 3	
7. Κοινοποιημένο εργαστήριο Αριθμός αναφοράς της δοκιμής (με βάση το System 3)	ACTECO Srl - NB1880 1880-CPR-010-14	
8. Δηλωμένες επιδόσεις		
Εναρμονισμένη τεχνική προδιαγραφή	EN 13229:2001/A1:2003/A2:2004/AC:2006/AC:2007	
Βασικά χαρακτηριστικά	Απόδοση	
Αντοχή στη φωτιά	A1	
Απόσταση από το καύσιμο υλικό (Ελάχιστη απόσταση, σε mm)		
Κίνδυνος διαρροής καυσίμου	Σύμφωνη	
Εκπομπές προϊόντων καύσης	Ονομαστική Ισχύς 1248 mg/Nm ³ - 0,099%	μειωμένη δύναμη - mg/Nm ³ - %
CO (13% O ₂)	65 mg/Nm ³	- mg/Nm ³
NOx (13% O ₂)	146 mg/Nm ³	- mg/Nm ³
OGC (13% O ₂)	38 mg/Nm ³	- mg/Nm ³
Polveri (13% O ₂)		
Επιφανειακή θερμοκρασία	Σύμφωνη	
Ηλεκτρική ασφάλεια	Δεν δηλώνεται απόδοση	
Πρόσβαση και καθαρισμός	Σύμφωνη	
Μέγιστη πίεση λειτουργίας	- bar	
Μηχανική αντοχή (για να υποβασιάζει το τζάκι)	Σύμφωνη	
Θερμικές επιδόσεις συνολική ισχύς	Ονομαστική Ισχύς 10 kW	μειωμένη δύναμη - kW
Ισχύς παραγωγής στο περιβάλλον	10 kW	- kW
Ισχύς που προσδίδεται στο νερό	- kW	- kW
Απόδοση	80 %	- %
Θερμοκρασία καπνών	T[171°C]	T[°C]

9. Η απόδοση του προϊόντος που αναφέρεται στα σημεία 1 και 2 είναι σύμφωνη με τη δηλωμένη απόδοση στο σημείο 8.

Εκδίδεται η παρούσα δήλωση απόδοσης υπό την αποκλειστική ευθύνη του κατασκευαστή που αναφέρεται στο σημείο 4. Υπεγράφη στο όνομα και για Edilkamin S.p.A. λογαριασμό του κατασκευαστή από:

Διευθύνων Σύμβουλος
Dott. Stefano Borsatti

Lainate, 03/06/2014

ΑΕΕΨΙΓΕΑ

• ΠΙΣΤΟΠΟΙΗΣΕΙΣ ΚΑΙ ΠΛΕΟΝΕΚΤΗΜΑΤΑ *

* Δεδομένης της μεταβλητότητας αυτών με την πάροδο του χρόνου και από χώρα σε χώρα, σας συνιστούμε να τις ελέγχετε περιοδικά.

Αυτή η ένδειξη αναφέρεται στο έτος έκδοσης του παρόντος δελτίου (βλ. έκδοση στην τελευταία σελίδα).

ΙΤΑΛΙΑ: Αποδεκτή στην περιφέρεια Lombardia, σύμφωνα την Απόφ. Περιφ. 118-2013, και στην περιφέρεια Marche, σύμφωνα με τον περιφερειακό νόμο 3 του 2012, αποδεκτή η έκπτωση του 50% - 65% (ελέγξτε τις συνθήκες της εξωτερικής προσβασιμότητας στο προϊόν).

ΓΑΛΛΙΑ: εγγραφή Flamme Verte 5.

ΓΕΡΜΑΝΙΑ: συμμόρφωση με Bimsch 1 και 2.

ΕΛΒΕΤΙΑ: συμμόρφωση με το VKF

ΤΣΕΧΙΑ: Αποδεκτή στο NEW GREEN SAVE PROGRAMME και σύμφωνα με τις οδηγίες του Υπουργείου Περιβάλλοντος αριθ. 9-2013.

ΕΓΚΑΤΑΣΤΑΣΗ

ΠΡΟΫΠΟΘΕΣΗ

• Η εγκατάσταση των θαλάμων καύσης SIDE PLUS πρέπει να τηρεί τις οδηγίες που αναφέρονται παρακάτω καθώς από την ορθή εγκατάσταση εξαρτάται η ασφάλεια και η αποτελεσματικότητα του συστήματος.

Πέραν όσων αναφέρονται στο παρόν έγγραφο, να λαμβάνονται υπόψη τα πρότυπα UNI:

- πρ. 10683 - γεννήτριες θερμότητας τροφοδοτούμενες με ξύλο: προϋποθέσεις εγκατάστασης

- πρ. 9615/90 - υπολογισμός των εσωτερικών διαστάσεων των ενεργειακών τζακιών.

Ιδιαίτερα:

- προτού προχωρήσετε στις εργασίες συναρμολόγησης, ελέγξτε τη συμβατότητα της εγκατάστασης σύμφωνα με το πρότυπο UNI 10683 στις παραγράφους 4.1/ 4.1.1 / 4.1.2.

- αφού ολοκληρώσετε την εγκατάσταση, ο τεχνικός της εγκατάστασης θα πρέπει να την θέσει σε λειτουργία και να χορηγήσει έγγραφο πιστοποίησης σύμφωνα με όσα ορίζει το πρότυπο UNI 10683 αντίστοιχα στις παραγράφους 4.6 και 5.

Πριν εγκαταστήσετε τη διακόσμηση, βεβαιωθείτε ότι οι συνδέσεις, οι έλεγχοι και τα κινούμενα μέρη λειτουργούν σωστά.

Η επιβεβαίωση ορθής λειτουργίας πραγματοποιείται όταν το ενεργειακό τζάκι είναι αναμμένο και λειτουργεί μερικές ώρες, πριν να εγκατασταθεί η διακόσμηση του θαλάμου καύσης ώστε να μπορούν να πραγματοποιηθούν τυχόν ρυθμίσεις, σε περίπτωση ανάγκης. Στη συνέχεια, προχωρήστε στις εργασίες ολοκλήρωσης όπως παραδείγματος χάριν:

- κατασκευή της επικάλυψης

- συναρμολόγηση της διακόσμησης

- προσθήκη παραστάδων, βαψίματα

κλπ πραγματοποιούνται εφόσον ολοκληρωθεί η δοκιμή και η έκβαση είναι θετική.

Η Edilkamin δεν φέρει συνεπώς ευθύνη για τις δαπάνες που προκύπτουν από εργασίες κατεδάφισης και ανοικοδόμησης ακόμα και αν οφείλονται σε αντικατάσταση τυχόν ελαττωματικών μερών του θαλάμου καύσης. Για τη θέση σε λειτουργία απευθυνθείτε σε ένα εξουσιοδοτημένο ΚΤΕ (μπορείτε να το βρείτε μέσω του μεταπωλητή ή του ιστότοπου www.edilkamin.com στην κατηγορία Κέντρα Τεχνικής Εξυπηρέτησης).

Η EDILKAMIN αποποιείται κάθε ευθύνη σχετικά με ζημιές που προκύπτουν από την μη τήρηση των οδηγιών και σε αυτήν την περίπτωση ακυρώνεται κάθε δικαίωμα που απορρέει από την εγγύηση.

Προστασία του κτιρίου

Όλες οι επιφάνειες του κτιρίου που εφάπτονται στο θάλαμο καύσης θα πρέπει να διαθέτουν προστασία από υπερθέρμανση. Τα μέτρα μόνωσης που θα υιοθετηθούν εξαρτώνται από το είδος των επιφανειών και από τον τρόπο με τον οποίο έχουν κατασκευαστεί.

Δάπεδο μπροστά στο θάλαμο καύσης

Τα δάπεδα που έχουν κατασκευαστεί με εύφλεκτα υλικά θα πρέπει να επενδυθούν με μη εύφλεκτο υλικό αρκετού πάχους. Η προστατευτική επένδυση του δαπέδου θα πρέπει να ισούται:

μετωπικά:

- με το ύψος που αντιστοιχεί στην απόσταση μεταξύ βάσης θαλάμου και δαπέδου συν 30 εκ. και σε κάθε περίπτωση θα πρέπει να είναι τουλάχιστον 50 εκ.

πλαγίως:

- με το ύψος που αντιστοιχεί στην απόσταση μεταξύ βάσης θαλάμου και δαπέδου συν 20 εκ. και σε κάθε περίπτωση θα πρέπει να είναι τουλάχιστον 30 εκ.

Στο πεδίο ακτινοβολίας του θαλάμου καύσης

Τα δομικά στοιχεία που έχουν κατασκευαστεί από εύφλεκτα υλικά ή που περιλαμβάνουν εύφλεκτα μέρη καθώς και τα έπιπλα θα πρέπει να βρίσκονται σε απόσταση τουλάχιστον 80 εκ. από το στόμιο του θαλάμου καύσης, και στις τρεις κατευθύνσεις: πίσω, επάνω και πλάγια. Εάν τα παραπάνω στοιχεία ή έπιπλα διαθέτουν προστασία κατά της ακτινοβολίας με βεντιλιτέρ, αρκεί να βρίσκονται σε απόσταση 40 εκ.

Εκτός πεδίου ακτινοβολίας

Τα δομικά στοιχεία που έχουν κατασκευαστεί από εύφλεκτα υλικά ή που περιλαμβάνουν εύφλεκτα μέρη καθώς και τα έπιπλα θα πρέπει να βρίσκονται σε απόσταση τουλάχιστον 5 εκ. από τη διακόσμηση του θαλάμου καύσης: Με ένα τέτοιο διάστημα, ο αέρας που υπάρχει στον περιβάλλοντα χώρο θα πρέπει να μπορεί να κυκλοφορεί ελεύθερα. Δεν θα πρέπει να προκληθεί συσσώρευση θερμότητας.

Έξοδοι θερμού αέρα / Αεραγωγοί

Οι έξοδοι του θερμού αέρα θα πρέπει να τοποθετηθούν σε απόσταση τουλάχιστον 50 εκ. από την οροφή και 30 εκ. από τα έπιπλα. Τοποθετήστε τους αεραγωγούς ή τις εξόδους θερμού αέρα στο πιο ψηλό σημείο της διακόσμησης ώστε να αποφύγετε τη συσσώρευση θερμότητας στο εσωτερικό της διακόσμησης. Τοποθετήστε τους αεραγωγούς ή τις εξόδους αέρα με τέτοιον τρόπο ώστε να υπάρχει εύκολη πρόσβαση για τον καθαρισμό τους.

Γραμμές ηλεκτρικού ρεύματος

Στους τοίχους και στις οροφές που βρίσκονται στο χώρο όπου είναι εγκατεστημένος ο θάλαμος καύσης δεν θα πρέπει να υπάρχουν γραμμές ηλεκτρικού ρεύματος.

Άνοιγμα για τον εξωτερικό αέρα

Η σύνδεση με υπαίθριο χώρο είναι απολύτως απαραίτητη για την ομαλή λειτουργία του τζακιού. Κατά συνέπεια, η κατασκευή της είναι υποχρεωτική. Η σύνδεση αυτή πρέπει να ενώνει το στόμιο εισόδου αέρα που υπάρχει στο κάτω μέρος του τζακιού με κάποιον υπαίθριο χώρο (E - Σχ. 4 στη σελ. 100).

Συναρμολογήστε τα εξαρτήματα σύμφωνα με τις παρακάτω οδηγίες:

- Ενώστε τον εύκαμπτο σωλήνα σύνδεσης, που ενδέχεται να είναι από εύκαμπτο αλουμίνιο.

- Φροντίστε να σφραγίσουν καλά τα σημεία από όπου μπορεί να βγει αέρας.

Συνιστάται να τοποθετήσετε στο εξωτερικό περίβλημα του αγωγού που οδηγεί στο άνοιγμα αέρα έναν αεραγωγό προστασίας που δεν θα πρέπει σε καμία περίπτωση να μειώσει την ωφέλιμη διατομή διέλευσης αέρα.

Για διαδρομές που ξεπερνούν τα 3 μ, ή για διαδρομές με καμπύλες, η διατομή πρέπει να αυξηθεί κατά 10% με 20%.

Ο εξωτερικός αέρας θα πρέπει να εισέρχεται από το επίπεδο του δαπέδου (δεν μπορεί να προέρχεται από ψηλά).

ΕΓΚΑΤΑΣΤΑΣΗ

ΑΕΡΑΣ ΓΙΑ ΤΗΝ ΚΑΥΣΗ

Για να λειτουργεί ομαλά το τζάκι, πρέπει ο αέρας καύσης να φθάνει στην εστία μέσω ενός σωλήνα που συνδέει το πλαίσιο του αέρα που υπάρχει κάτω από το τζάκι με τον υπαίθριο χώρο (E - Σχ. 4).

Για να γίνει η σύζευξη της σωλήνωσης πρέπει να ενώσετε στο άνοιγμα που θα χρησιμοποιήσετε ένα ρακόρ διαμέτρου 14 εκ

Η σωλήνωση θα πρέπει να έχει ωφέλιμη διατομή διέλευσης τουλάχιστον 150 cm² σε όλη τη διαδρομή.

ΑΕΡΑΣ ΓΙΑ ΤΗ ΘΕΡΜΑΝΣΗ

• ΚΥΚΛΟΦΟΡΙΑ ΜΕ ΦΥΣΙΚΟ ΕΛΚΥΣΜΟ

Ο αέρας του περιβάλλοντος μπαίνει από χαμηλά της εστίας (G – fig. 5) στο εσωτερικό της κατασκευής, ζεσταίνεται και με φυσικό ελκυσμό ανεβαίνει στην πλάτη της εστίας και βγαίνει ζεστός από τις περσίδες (D/F – fig.5) που βρίσκονται στο καπάκι του μανδύα.

• ΚΥΚΛΟΦΟΡΙΑ ΜΕ ΕΞΑΝΑΓΚΑΣΜΕΝΟ ΑΕΡΙΣΜΟ (με φροντίδα του Τεχνικού)

Για τη σύνδεση με τον εξαναγκασμένο εξαερισμό, ακολουθήστε την εξής διαδικασία:

- συνδέστε του δύο ακροδέκτες M και F (εικ. 6)
 - Απλώστε το καλώδιο τροφοδοσίας από το ρυθμιστή (r - εικ. 6) μέχρι την πρίζα του ηλεκτρικού ρεύματος
 - Το καλώδιο με τον αισθητήρα (s - εικ. 6) πρέπει να φτάσει σε ένα από τα ακροφύσια (b - εικ. 7) εξόδου του θερμού αέρα που συνήθως βρίσκονται επάνω στην επικάλυψη του τζακιού.
 - Ο αισθητήρας πρέπει να στερεωθεί στην οπή του ακροφύσιου.
- βεβαιωθείτε ότι το σύρμα του αισθητήρα δεν παρεμποδίζει την κίνηση της ανασυρόμενης πόρτας.
- Εφόσον ολοκληρώσετε τις εργασίες, βάλτε την πρίζα στο δίκτυο ηλεκτρικού ρεύματος 230 V.

ΑΦΗΣΤΕ ΕΛΕΥΘΕΡΑ ΤΑ ΣΤΟΜΙΑ ΠΟΥ ΔΕΝ ΣΥΝΔΕΘΗΚΑΝ ΜΕ ΑΓΩΓΟΥΣ ΔΙΟΧΕΤΕΥΣΗΣ

Σημείωση: Η βάση της επένδυσης πρέπει να είναι αφαιρούμενη για να είναι δυνατή η επιθεώρηση του βεντιλατέρ

• ΜΕΤΑΤΡΟΠΗ ΑΠΟ ΚΥΚΛΟΦΟΡΙΑ ΜΕ ΦΥΣΙΚΗ ΕΠΑΓΩΓΗ ΣΕ ΕΞΑΝΑΓΚΑΣΜΕΝΗ ΚΥΚΛΟΦΟΡΙΑ ΤΟΥ ΑΕΡΑ (μόνο από τεχνικούς και ΠΡΙΝ την επένδυση του προϊόντος)

Ακολουθήστε την εξής διαδικασία:

- Βιδώνουμε το βεντιλατέρ με τις διαθέσιμες βίδες στην πλάκα κάτω από την εστία (fig. 8)
- Στη συνέχεια, κάντε τις ηλεκτρικές συνδέσεις, όπως περιγράφεται παραπάνω.

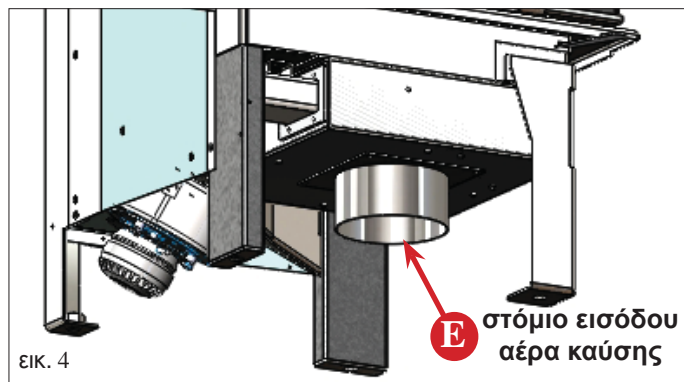

ΕΙΚ. 4

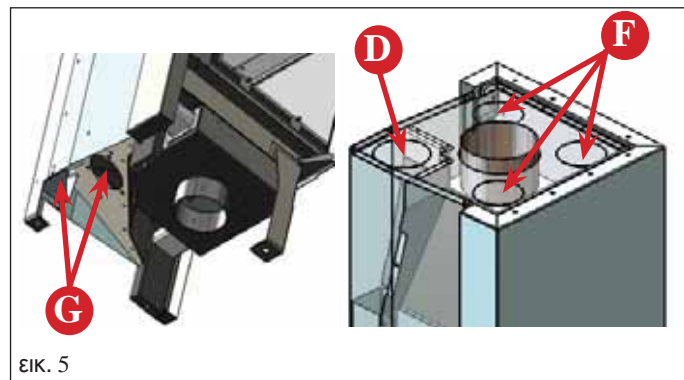

ΕΙΚ. 5

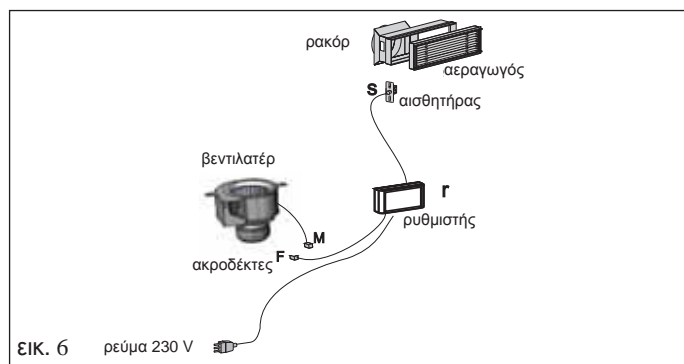

ΕΙΚ. 6

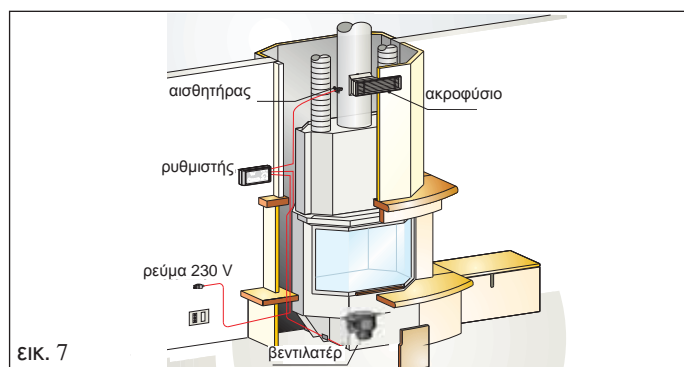

ΕΙΚ. 7

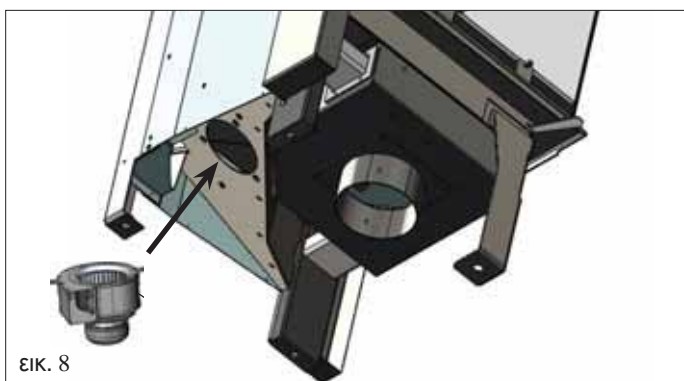

ΕΙΚ. 8

ΕΓΚΑΤΑΣΤΑΣΗ

Ο θερμός αέρας που δημιουργεί το τζάκι εισέρχεται στους χώρους που θέλετε να θερμάνετε από τα ακροφύσια παροχής αέρα που συνδέονται με τις οπές στο σκέπασμα του μανδύα με σωλήνες αλουμινίου Ø 14 εκ.

Πρέπει απαραίτητως να επιστρέφει ο αέρας στο χώρο όπου έχει εγκατασταθεί το τζάκι μέσω των αεραγωγών που βρίσκονται χαμηλά στους τοίχους ή μέσω των κενών κάτω από τις πόρτες.

Η διάμετρος των σωλήνων δεν πρέπει να είναι μικρότερη από Ø 14 εκ.

Η διάμετρος των σωλήνων δεν θα πρέπει να είναι μικρότερη από Ø 14 εκ. ώστε η ταχύτητα του αέρα να μην ξεπερνά τα 5 μ/δευτ και να μην δημιουργείται ενοχλητικός θόρυβος και υπερβολική απώλεια φορτίου λόγω τριβής. Είναι σημαντικό η διαδρομή των σωλήνων να είναι όσο το δυνατόν ευθεία. Οι σωλήνες από αλουμίνιο μπορούν να καλυφθούν με ξύλινες κατασκευές, ξύλινα δοκάρια ή να εντοιχιστούν στους τοίχους. Σε κάθε περίπτωση θα πρέπει να μονωθούν πολύ καλά. Τα κανάλια μπορούν να εκτείνονται σε μέγιστο μήκος 6÷8μ το καθένα για το μοντέλο V

Εγκατάσταση κιτ κυκλοφορίας θερμού αέρα

Διατίθενται τα παρακάτω kit αεραγωγών ζεστού αέρα:

Kit sei/bis μόνο για το χώρο λειτουργίας της εστίας

- στεραιοώνουμε το ρακόρ R2 στην τρύπα στο μανδύα της εστίας
- τοποθετούμε το σωλήνα (21) και τον στεραιοώνουμε με τους ειδικούς σφηκτήρες
- κτίζουμε το πλαίσιο με το ρακόρ της περσίδας B2 στο πάνω μέρος της φούσκας
- συνδέουμε το σωλήνα αλουμινίου με το ρακόρ, μπλοκάροντάς τον με το σφηκτήρα και εφαρμόζουμε με πίεση την πρόσοψη της περσίδας
- μοντάρουμε στη φούσκα, πάνω από την εστία, τις δύο περσίδες G1 για να διευκολύνουμε τον αερισμό εσωτερικά της φούσκας.

Kit sei/bis μόνο για παρακείμενο χώρο

- στεραιοώνουμε το ρακόρ R2 στην τρύπα στο μανδύα της εστίας
- τοποθετούμε το σωλήνα (21) και τον στεραιοώνουμε με τους ειδικούς σφηκτήρες
- κτίζουμε το πλαίσιο με το ρακόρ της περσίδας B2 στον τοίχο του δωματίου που θα ζεστάνουμε
- συνδέουμε το σωλήνα αλουμινίου με το ρακόρ, μπλοκάροντάς το με το σφηκτήρα και εφαρμόζουμε με πίεση την πρόσοψη της περσίδας
- μποντάρουμε στο πάνω μέρος της φούσκας μια περσίδα G1 για να διευκολύνουμε την έξοδο του ζεστού αέρα από το εσωτερικό της φούσκας και την άλλη περσίδα G1 για να διευκολύνουμε τον αερισμό εσωτερικά της φούσκας.

Οι έξοδοι του ζεστού αέρα που βρίσκονται στην κορυφή του μανδύα και δεν χρησιμοποιούνται μένουν ελεύθεροι.

Μπορείτε να δημιουργήσετε κανάλια της αρεσκείας σας, εάν προσθέσετε στα ήδη διαθέσιμα kit διάφορα χωριστά εξαρτήματα που μπορείτε να επιλέξετε από τον τιμοκατάλογο.

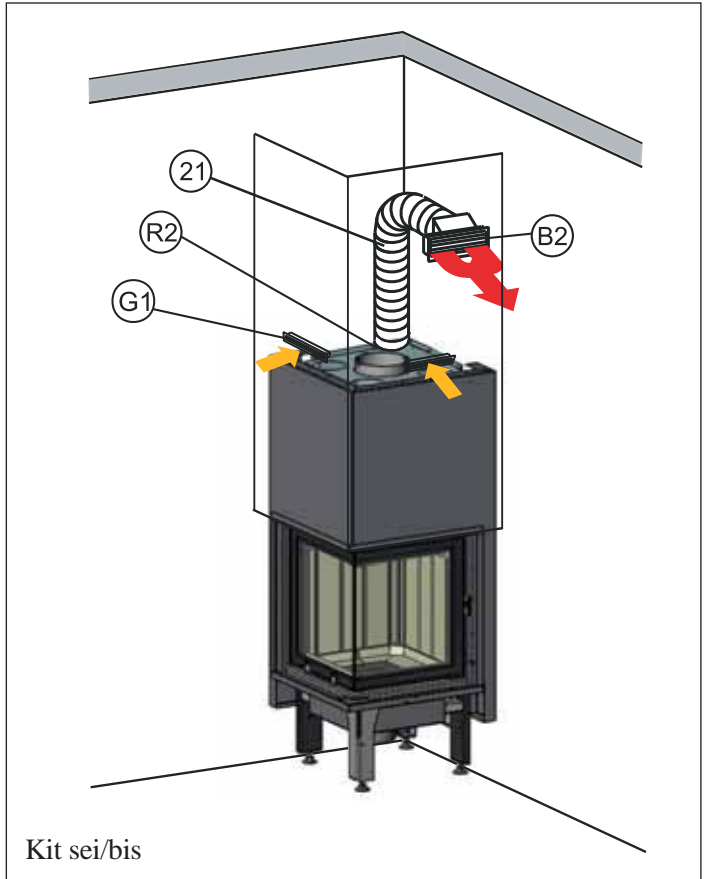

Kit sei/bis

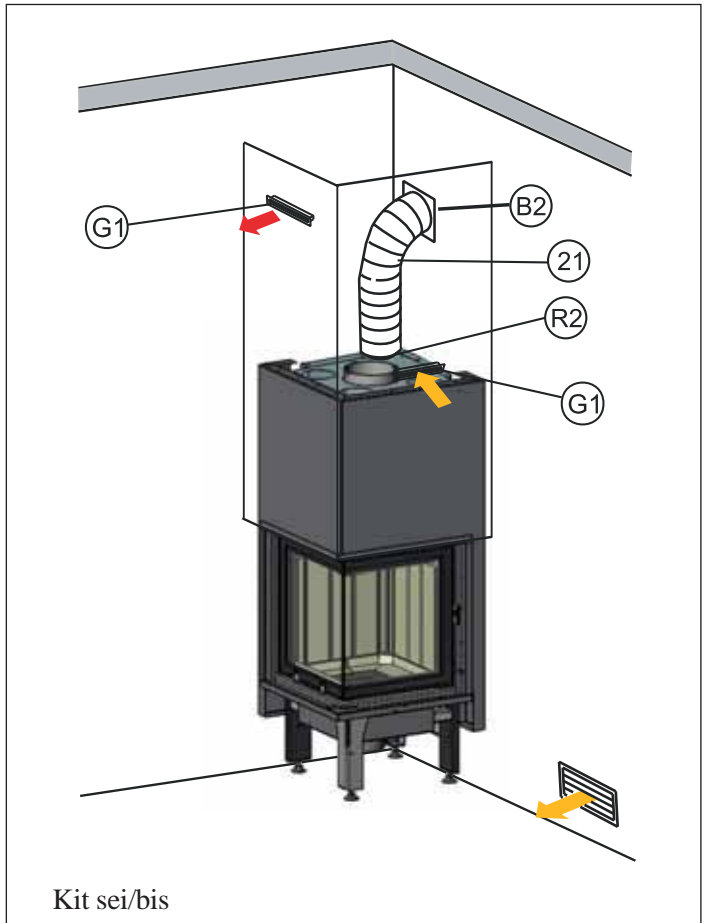

Kit sei/bis

ΕΓΚΑΤΑΣΤΑΣΗ

Καπναγωγός

Με τον όρο καπναγωγός εννοείται ο αγωγός που συνδέει το άνοιγμα εξόδου των καπναερίων στο θάλαμο καύσης με το στόμιο της καπνοδόχου. Ο καπναγωγός θα πρέπει να είναι κατασκευασμένος από ασάλινους ή κεραμικούς άκαμπτους σωλήνες, δεν επιτρέπεται να χρησιμοποιηθούν εύκαμπτοι σωλήνες από μέταλλο ή αμιαντοσιμέντο. Θα πρέπει να αποφεύγονται οριζόντια σημεία ή με ανάποδη κλίση. Τυχόν αλλαγές διατομής επιτρέπονται μόνο στην έξοδο του τζακιού και όχι παραδείγματος χάριν στο σύνδεσμο της καπνοδόχου. Δεν επιτρέπονται γωνίες μεγαλύτερες των 45°. Το σημείο όπου ο αγωγός από ασάλι εισέρχεται στο άνοιγμα της εξόδου καπναερίων του τζακιού θα πρέπει να σφραγιστεί με μαστίχη σε υψηλή θερμοκρασία. **Πέραν των παραπάνω, θα πρέπει να λαμβάνονται υπόψη οι οδηγίες του προτύπου UNI 10683 στην παράγραφο 4.2 “σύνδεση στο σύστημα εκκένωσης καπνών” και στις υποπαραγράφους.**

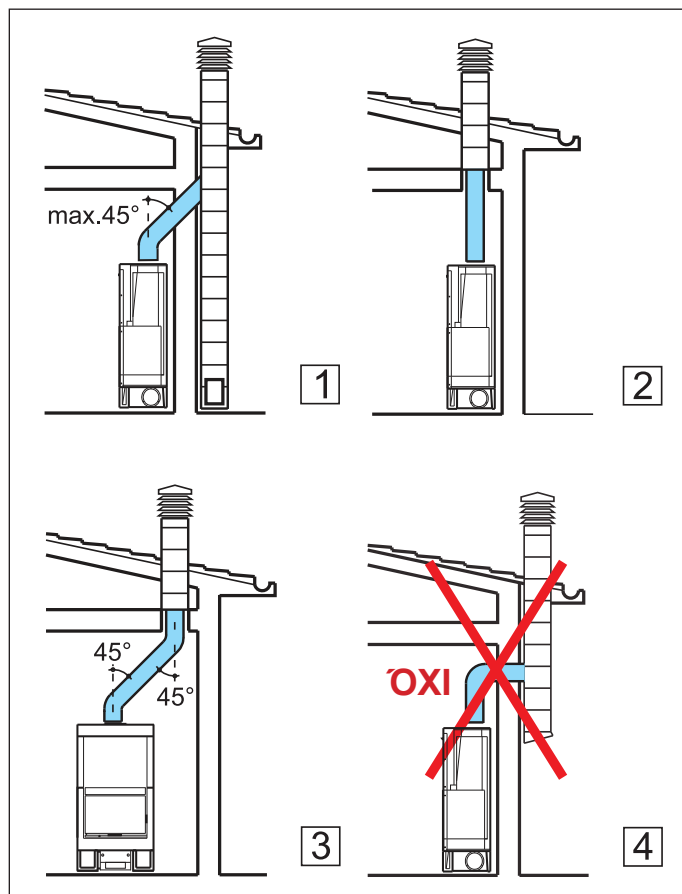

Καπνοδόχος και απόληξη καπνοδόχου

Με τον όρο καπνοδόχος εννοείται ο αγωγός που φτάνει από το χώρο όπου λειτουργεί το τζάκι στη στέγη του κτιρίου.

Βασικά χαρακτηριστικά της καπνοδόχου

Η καπνοδόχος πρέπει να συμμορφώνεται με το πρότυπο UNI EN 1443 αι σύμφωνα με τις απαιτήσεις εγκατάστασης που ορίζει το πρότυπο UNI EN 10683 πρέπει να διαθέτει τα εξής χαρακτηριστικά:

- κλιματική κλάση T450 ή ανώτερη και κλάση αντίστασης στην καύση αιθάλης Gxx.
- δυνατότητα αντοχής σε θερμοκρασία καπναερίων τουλάχιστον 450°C όσον αφορά τη μηχανική αντίσταση, τη μόνωση και την αεροστεγανότητα.
- να έχει κατάλληλη μόνωση για την αποφυγή δημιουργίας συμπύκνωσης
- να έχει σταθερή διατομή, κάθετη σχεδόν διαδρομή και να μην παρουσιάζει γωνίες άνω των 45°.
- να έχει εσωτερικές διατομές κατά προτίμηση κυκλικές, σε περίπτωση που οι διατομές είναι - να έχει εσωτερικές διατομές κατά προτίμηση κυκλικές, σε περίπτωση που οι διατομές είναι ορθογώνιες η σχέση των πλευρών δεν θα πρέπει να ξεπερνά το 1,5
- να εξυπηρετεί έναν μόνο θάλαμο καύσης (ενεργειακό τζάκι ή σόμπα).

Για τις καπνοδόχους που δεν είναι νέας κατασκευής ή που είναι πολύ μεγάλες, συνιστάται η διασωλήνωση με σωλήνες από ανοξείδωτο ασάλι κατάλληλης διαμέτρου και μόνωσης. Σε περίπου που το μήκος της καπνοδόχου ξεπερνά τα 5 μέτρα, θα πρέπει να εγκαταστήσετε ντάμπερ ρύθμισης τραβήγματος.

Τα βασικά χαρακτηριστικά της απόληξης καπνοδόχου είναι:

- εσωτερική διατομή στη βάση ίση με εκείνη της καπνοδόχου
- διατομή εξόδου όχι μικρότερη από τη διπλή διατομή της καπνοδόχου
- υπαίθρια τοποθέτηση, πάνω από τη στέγη και μακριά από τις περιοχές αντίστροφης ροής.

ΕΓΚΑΤΑΣΤΑΣΗ

Εγκατάσταση του μονοκόμματος πλαισίου

Σε περίπτωση που το συνδυάσετε με μια προκατασκευασμένη διακόσμηση Edilkamin, για να εντοπίσετε την ακριβή θέση όπου θα τοποθετηθεί το ενεργειακό τζάκι θα πρέπει να ορίσετε τη διακόσμηση με την οποία θα επενδυθεί. Βάσει του μοντέλου που θα επιλέξετε, η τοποθέτηση θα πραγματοποιηθεί με διαφορετικό τρόπο (συμβουλευθείτε τις οδηγίες συναρμολόγησης που περιλαμβάνει η συσκευασία κάθε διακόσμησης). Κατά την εγκατάσταση, να ελέγχετε πάντα το βάρος νήματος και τη στάθμη.

- ανοίξτε στον τοίχο ή στο δάπεδο μία τρύπα για την παροχή εξωτερικού αέρα και συνδέστε την στο μηχανισμό ρύθμισης του αέρα όπως περιγράφεται στο κεφάλαιο “παροχή εξωτερικού αέρα”

- συνδέστε το ενεργειακό τζάκι στην καπνοδόχο με αγωγό από ανοξείδωτο ασάλι και χρησιμοποιήστε για το σκοπό αυτό τις διαμέτρους που αναγράφονται στον πίνακα τεχνικών στοιχείων (σελ. 97) καθώς και τις οδηγίες στο κεφάλαιο “καπνοδόχος”.

- διατίθενται κιτ για τη δημιουργία καναλιών του θερμού αέρα που περιγράφονται αναλυτικά στη σελ. 101.

- εφόσον ολοκληρώσετε την εγκατάσταση, ξεβιδώστε την κόκκινη βίδα εμπλοκής του αντίβαρου που βρίσκεται στη βάση για να κυλάει η πόρτα ανεμπόδιστα .

- ελέγξτε τον τρόπο λειτουργίας όλων των κινούμενων μερών. Πριν εγκαταστήσετε τη διακόσμηση, ελέγξτε ότι λειτουργούν σωστά οι συνδέσεις, οι έλεγχοι και τα κινούμενα μέρη. Η επιβεβαίωση ορθής λειτουργίας πραγματοποιείται όταν το ενεργειακό τζάκι είναι αναμμένο και λειτουργεί μερικές ώρες, πριν να διακοσμήσετε το μονοκόμματο πλαίσιο

ώστε να μπορούν να πραγματοποιηθούν τυχόν ρυθμίσεις σε περίπτωση ανάγκης. Στη συνέχεια, προχωρήστε στις εργασίες ολοκλήρωσης όπως παραδείγματος χάριν:

- κατασκευή της επικάλυψης

- συναρμολόγηση της διακόσμησης

-η προσθήκη παραστάδων, τα βαψίματα κλπ πραγματοποιούνται εφόσον ολοκληρωθεί η δοκιμή και η έκβαση είναι θετική. Η Edilkamin δεν φέρει συνεπώς ευθύνη για τις δαπάνες που προκύπτουν από εργασίες κατεδάφισης και ανοικοδόμησης ακόμα και αν οφείλονται σε αντικατάσταση τυχόν ελαττωματικών μερών του ενεργειακού τζακιού.

Τα μέρη που είναι από μάρμαρο, πέτρα, τούβλα και τα οποία αποτελούν τη διακόσμηση θα πρέπει να συναρμολογούνται εφόσον τηρείται ένα μικρό μεσοδιάστημα από το προκατασκευασμένο πλαίσιο ώστε να αποφευχθούν τυχόν ρωγμές που οφείλονται σε φαινόμενα διαστολής και υπερθέρμανσης.

Ιδιαίτερα, κατά τη δημιουργία υπόβαθρου κάτω από το όριο θα πρέπει να έχει προβλεφθεί:

- ένα κατάλληλο κενό για τη διέλευση του αέρα επανακυκλοφορίας από τον περιβάλλοντα χώρο

- η δυνατότητα επιθεώρησης και αντικατάστασης των βεντιλατέρ, για τα μοντέλα με εξαναγκασμένο αερισμό στο θάλαμο καύσης. Τα ξύλινα μέρη θα πρέπει να προστατεύονται από πυρίμαχα πάνελ, δεν θα πρέπει να εφάπτονται αλλά να διατηρούν την κατάλληλη απόσταση από τη διακόσμηση τουλάχιστον 1 εκ. περίπου ώστε να επιτρέπεται η κυκλοφορία του αέρα και να αποφεύγεται η συσσώρευση θερμότητας. Η πυρίμαχη επικάλυψη μπορεί να κατασκευαστεί από γυψοσανίδα ή πλάκες γύψου. Κατά την εγκατάσταση, θα πρέπει να συναρμολογηθεί το κιτ δημιουργίας καναλιών θερμού αέρα όπως περιγράφηκε προηγουμένως. Καλό είναι να αερίζεται το εσωτερικό τμήμα της πυρίμαχης επικάλυψης με τη ροή του αέρα που εισέρχεται από κάτω (διάστημα ανάμεσα στην πόρτα και στο δοκάρι), ο οποίος χάρη στη συναγωγή θερμότητας θα βγει από τον επάνω αεραγωγό. Με τον τρόπο αυτό επιτρέπει να ανακτηθεί η θερμότητα και να αποφευχθεί η υπερθέρμανση. **Πέραν των παραπάνω, θα πρέπει να λαμβάνονται υπόψη οι οδηγίες του προτύπου UNI 10683 στις παραγράφους 4.4 και 4.7 “μόνωση, φινιρίσμα, διακόσμηση και υποδείξεις ασφαλείας”**

Πέραν των παραπάνω, θα πρέπει να λαμβάνονται υπόψη οι οδηγίες του προτύπου UNI 10683 στις παραγράφους 4.4 και 4.7 “μόνωση, φινιρίσμα, διακόσμηση και υποδείξεις ασφαλείας”

Πέραν των παραπάνω, θα πρέπει να λαμβάνονται υπόψη οι οδηγίες του προτύπου UNI 10683 στις παραγράφους 4.4 και 4.7 “μόνωση, φινιρίσμα, διακόσμηση και υποδείξεις ασφαλείας”

Πέραν των παραπάνω, θα πρέπει να λαμβάνονται υπόψη οι οδηγίες του προτύπου UNI 10683 στις παραγράφους 4.4 και 4.7 “μόνωση, φινιρίσμα, διακόσμηση και υποδείξεις ασφαλείας”

Πέραν των παραπάνω, θα πρέπει να λαμβάνονται υπόψη οι οδηγίες του προτύπου UNI 10683 στις παραγράφους 4.4 και 4.7 “μόνωση, φινιρίσμα, διακόσμηση και υποδείξεις ασφαλείας”

Πέραν των παραπάνω, θα πρέπει να λαμβάνονται υπόψη οι οδηγίες του προτύπου UNI 10683 στις παραγράφους 4.4 και 4.7 “μόνωση, φινιρίσμα, διακόσμηση και υποδείξεις ασφαλείας”

Πέραν των παραπάνω, θα πρέπει να λαμβάνονται υπόψη οι οδηγίες του προτύπου UNI 10683 στις παραγράφους 4.4 και 4.7 “μόνωση, φινιρίσμα, διακόσμηση και υποδείξεις ασφαλείας”

Πέραν των παραπάνω, θα πρέπει να λαμβάνονται υπόψη οι οδηγίες του προτύπου UNI 10683 στις παραγράφους 4.4 και 4.7 “μόνωση, φινιρίσμα, διακόσμηση και υποδείξεις ασφαλείας”

Πέραν των παραπάνω, θα πρέπει να λαμβάνονται υπόψη οι οδηγίες του προτύπου UNI 10683 στις παραγράφους 4.4 και 4.7 “μόνωση, φινιρίσμα, διακόσμηση και υποδείξεις ασφαλείας”

Πέραν των παραπάνω, θα πρέπει να λαμβάνονται υπόψη οι οδηγίες του προτύπου UNI 10683 στις παραγράφους 4.4 και 4.7 “μόνωση, φινιρίσμα, διακόσμηση και υποδείξεις ασφαλείας”

Πέραν των παραπάνω, θα πρέπει να λαμβάνονται υπόψη οι οδηγίες του προτύπου UNI 10683 στις παραγράφους 4.4 και 4.7 “μόνωση, φινιρίσμα, διακόσμηση και υποδείξεις ασφαλείας”

Πέραν των παραπάνω, θα πρέπει να λαμβάνονται υπόψη οι οδηγίες του προτύπου UNI 10683 στις παραγράφους 4.4 και 4.7 “μόνωση, φινιρίσμα, διακόσμηση και υποδείξεις ασφαλείας”

Πέραν των παραπάνω, θα πρέπει να λαμβάνονται υπόψη οι οδηγίες του προτύπου UNI 10683 στις παραγράφους 4.4 και 4.7 “μόνωση, φινιρίσμα, διακόσμηση και υποδείξεις ασφαλείας”

Πέραν των παραπάνω, θα πρέπει να λαμβάνονται υπόψη οι οδηγίες του προτύπου UNI 10683 στις παραγράφους 4.4 και 4.7 “μόνωση, φινιρίσμα, διακόσμηση και υποδείξεις ασφαλείας”

Πέραν των παραπάνω, θα πρέπει να λαμβάνονται υπόψη οι οδηγίες του προτύπου UNI 10683 στις παραγράφους 4.4 και 4.7 “μόνωση, φινιρίσμα, διακόσμηση και υποδείξεις ασφαλείας”

Πέραν των παραπάνω, θα πρέπει να λαμβάνονται υπόψη οι οδηγίες του προτύπου UNI 10683 στις παραγράφους 4.4 και 4.7 “μόνωση, φινιρίσμα, διακόσμηση και υποδείξεις ασφαλείας”

Πέραν των παραπάνω, θα πρέπει να λαμβάνονται υπόψη οι οδηγίες του προτύπου UNI 10683 στις παραγράφους 4.4 και 4.7 “μόνωση, φινιρίσμα, διακόσμηση και υποδείξεις ασφαλείας”

Διακοσμητικά δοκάρια

Επιτρέπεται η κατασκευή ξύλινων διακοσμητικών δοκαριών μπροστά από τη διακόσμηση του θαλάμου καύσης μόνο εάν τοποθετηθούν μακριά από το πεδίο ακτινοβολίας, σε απόσταση τουλάχιστον 1 εκ. από τη διακόσμηση.

Το διάστημα που μονώνει τα διακοσμητικά στοιχεία και τη

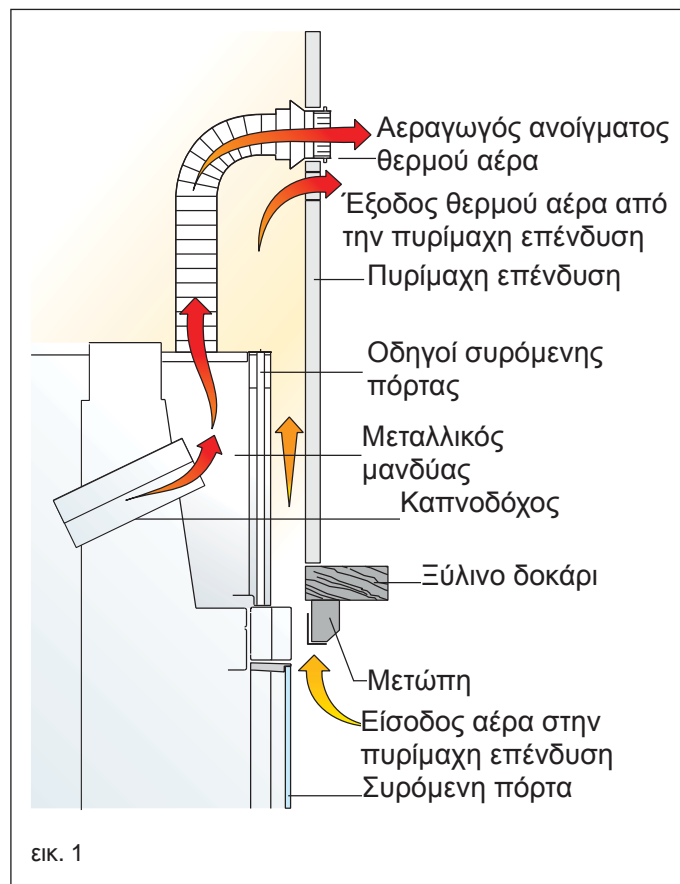

ΟΔΗΓΙΕΣ ΓΙΑ ΤΗ ΧΡΗΣΗ

Πρωτεύων αέρας καύσης και καθαρισμού τζαμιού
Η ρύθμιση γίνεται μετατοπίζοντας τον μοχλό ως εξής:

- **Θέση «ανάμματος» / μέγιστη θερμική ισχύς (Σχ. 1):**
Μοχλός εντελώς δεξιά
Άναμμα με κρύο τζάκι και μέγιστη ισχύς τζακιού
- **Θέση «διατήρησης αναμμένων κάρβουνων» (Σχ. 2):**
Μοχλός εντελώς αριστερά
Όλες οι εισοδοι του πρωτεύοντα αέρα καύσης είναι κλειστές.
- **Θέση καθαρισμού τζαμιού (Σχ. 3):**
Μοχλός στο κέντρο.

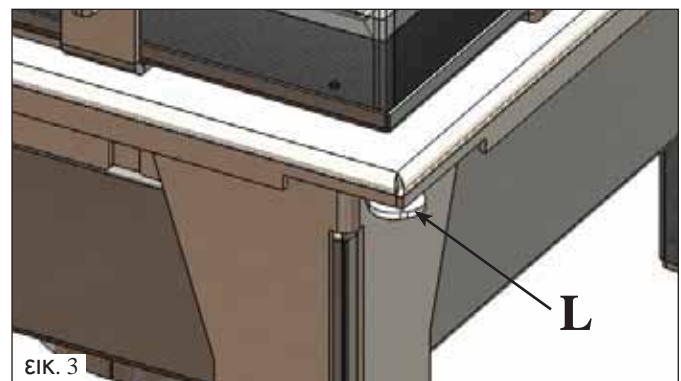
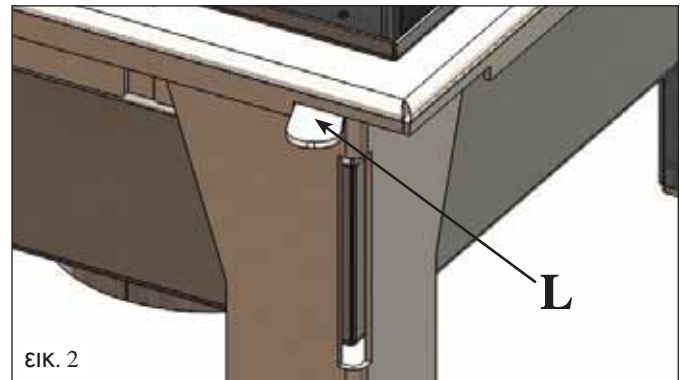
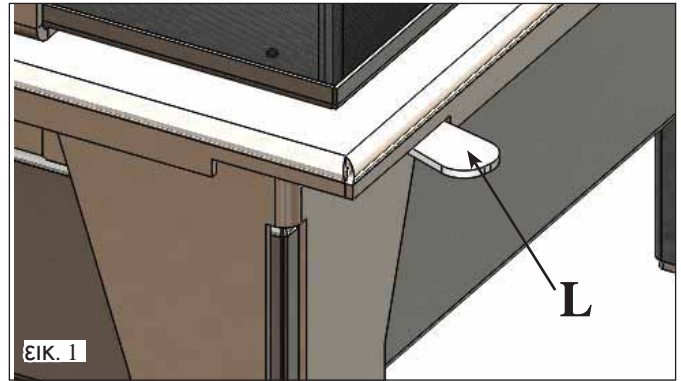

Πόρτα αυτόματου κλεισίματος (Σχ. 4)

Το τζάκι παραδίδεται με την πόρτα ζυγοσταθμισμένη. Για να κάνετε την πόρτα να κλείνει αυτόματα, πρέπει να βγάλετε ένα ή περισσότερα πλακίδια (P) από τα αντίβαρα.



Καθαρισμός του τζαμιού (εικ. 5)

- ανοίξτε το φύλλο της πόρτας, με το κατάλληλο εργαλείο, (παρέχεται λαβή με κρύα χέρια 1) από την πλάκα σύρτη που βρίσκεται πλάι στην πόρτα (στρέψτε κατά 90°).
- αφού το καθαρίσετε, ξανακλείστε από την πλάκα σύρτη.



ΟΔΗΓΙΕΣ ΧΡΗΣΗΣ

Μια τελευταία συμβουλή:

Για να ανάψετε σε πρώτη φάση τη φωτιά, να χρησιμοποιείτε πάντα μικρά κούτσουρα. Τα μικρά κούτσουρα καίγονται γρηγορότερα και έτσι η θερμοκρασία στο θάλαμο καύσης φτάνει στο κατάλληλο επίπεδο σε λιγότερο χρόνο. Χρησιμοποιήστε τα μεγαλύτερα κούτσουρα που διαθέτετε για να τροφοδοτήσετε ξανά τη φωτιά. Ορισμένα είδη μπρικέτας ξύλου φουσκώνουν όταν μπουν στο θάλαμο καύσης, δηλαδή διαστέλλονται με τη θερμότητα και αυξάνει ο όγκος τους. Να τοποθετείτε τα ξύλα πάντα στο βάθος στο θάλαμο καύσης, σχεδόν να ακουμπάνε στο πίσω τοίχωμα του θαλάμου ώστε ακόμα και αν γλιστρήσουν, να μην έρθουν σε επαφή με την πόρτα του θαλάμου.

Πρώτες εναύσεις

Το χρώμα με το οποίο είναι βαμμένος ο θάλαμος καύσης έχει υποβληθεί στη λεγόμενη διαδικασία ωρίμανσης ωστόσο φτάσει για πρώτη φορά τη θερμοκρασία χρήσης. Αυτό μπορεί να προκαλέσει ενοχλητικές μυρωδιές. Σε αυτήν την περίπτωση θα πρέπει να αερίσετε επαρκώς το χώρο όπου θα εγκατασταθεί ο θάλαμος καύσης. Το φαινόμενο αυτό θα εκλείψει τελείως έπειτα από τις πρώτες χρήσεις του.

Αναμμα με κρύο θάλαμο καύσης

- Βεβαιωθείτε ότι το στρώμα στάχτης δεν είναι πολύ παχύ. Μέγιστο πάχος: 5 εκ. κάτω από την άκρη της πόρτας. Εάν το στρώμα της στάχτης είναι πολύ παχύ, υπάρχει κίνδυνος, όταν ανοίξετε την πόρτα του θαλάμου για να προσθέσετε ξύλα, να ξεπηδήσουν κομμάτια πυρακτωμένου κάρβουνου από το θάλαμο.
- Τοποθετήστε το μοχλό ρύθμισης της βαλβίδας αέρα στη θέση "πλήρως ανοιχτή". Ο αέρας για την καύση θα εισέλθει επάνω στα ξύλα μέσα στο θάλαμο για να ξεκινήσει γρήγορα η διαδικασία της καλής καύσης.
- Τα ξύλα μέσα στο θάλαμο δεν πρέπει να είναι πολύ στριμωγμένα. Τοποθετήστε ανάμεσα στα κούτσουρα ένα προσάνναμμα και ανάψτε τη φωτιά. Τα προσάνναμματα χρησιμοποιούνται για να αρχίσει η καύση. Προσοχή: τα κούτσουρα μεγάλου μεγέθους ανάβουν με άσχημο τρόπο μέσα στο θάλαμο και απελευθερώνουν βλαβερά αέρια. Μην χρησιμοποιείτε ποτέ υλικά όπως βενζίνη, οινόπνευμα και παρόμοια για να ανάψετε τη φωτιά!
- Στη συνέχεια, κλείστε την πόρτα και ελέγξτε ότι λειτουργεί καλά για μερικά λεπτά. Εάν η φωτιά σβήσει, ανοίξτε αργά την πόρτα του θαλάμου, προσθέστε ένα ακόμα προσάνναμμα ανάμεσα στα κούτσουρα και ξαναανάψτε τη φωτιά.

Τροφοδοσία με ζεστό θάλαμο καύσης

Με το γάντι που σας παρέχεται, ανασηκώστε αργά την πόρτα του θαλάμου και προσθέστε όσα ξύλα επιθυμείτε ανάμεσα στην ανθρακιά μέσα στο θάλαμο (ανάλογα με τα όρια ποσότητας του καυσίμου που αναφέρονται στο τεχνικό έντυπο). Με αυτόν τον τρόπο τα ξύλα θα θερμανθούν και θα απελευθερώσουν υπό μορφή ατμού την υγρασία που περιέχουν. Η θερμοκρασία που επικρατεί στο θάλαμο καύσης θα πέσει αμέσως και, για να την επαναφέρετε, θα πρέπει γρήγορα να αφήσετε να περάσει αρκετός αέρας καύσης στο θάλαμο.

Λειτουργία κατά τις ζεστές εποχές

Για την αναρρόφηση του αέρα καύσης και για την απαγωγή των καπναερίων ο θάλαμος καύσης χρειάζεται καπνοδόχο που να τραβάει. Όταν αυξάνει η θερμοκρασία στον εξωτερικό χώρο, το τράβηγμα μειώνεται συνεχώς. Σε περίπτωση που η εξωτερική θερμοκρασία είναι άνω των 10°C, ελέγξτε πόσο τραβάει η καπνοδόχος πριν ανάψετε τη φωτιά. Εάν δεν τραβάει πολύ, ανάψτε αρχικά μια "πρώτη φωτιά για να πάρει" με υλικό προσάνναμματος μικρού μεγέθους. Εφόσον το τζάκι αρχίσει και πάλι να τραβάει καλά, μπορείτε να προσθέσετε το καύσιμο.

Εισροή του αέρα καύσης

Ο θάλαμος καύσης μπορεί να λειτουργεί κανονικά μόνον εφόσον η εισροή του αέρα καύσης είναι επαρκής. Πριν να ανάψετε τη φωτιά, ανοίξτε τη βαλβίδα του ανοίγματος για τον εξωτερικό αέρα η οποία θα πρέπει να παραμείνει ανοιχτή όση ώρα θα λειτουργεί το τζάκι. Οι μηχανισμοί τροφοδοσίας με αέρα καύσης δεν πρέπει να τροποποιούνται. Σε περίπτωση που ο

όγκος του αέρα δεν επαρκεί ή το κτήριο όπου έχει εγκατασταθεί το τζάκι είναι ιδιαίτερα αεροστεγές, θα χρειαστεί σε κάθε περίπτωση να εγκαταστήσετε ένα επιπλέον άνοιγμα για τον αέρα.

Λειτουργία του θαλάμου καύσης με ανοιχτή πόρτα

Σε περίπτωση που ο θάλαμος καύσης λειτουργεί όταν η πόρτα είναι ανοιχτή, θα πρέπει να είναι υπό συνεχή έλεγχο. Από το θάλαμο καύσης μπορούν να εξέλθουν κομμάτια πυρακτωμένων κάρβουνων.

Προσθήκη καυσίμου

Για να "προσθέσετε ξύλα" συνιστούμε να χρησιμοποιήσετε ένα γάντι προστασίας καθώς σε περίπτωση παρατεταμένης χρήσης του τζακιού, η χειρολαβή ενδέχεται να έχει ζεσταθεί. Ανοίξτε αργά την πόρτα. Έτσι αποφεύγεται η δημιουργία μικρών στροβίλων που θα μπορούσαν να προκαλέσουν την έξοδο καπναερίων στο χώρο. Πότε πρέπει να προσθέσω ξύλα; Όταν το καύσιμο έχει καταναλωθεί και έχει γίνει κάρβουνο.

Αφαίρεση της στάχτης (μόνο σε περίπτωση που ο θάλαμος είναι σβηστός και κρύος).

Μπορείτε να αφαιρέσετε τη στάχτη με ένα φτυαράκι ή με ηλεκτρική σκούπα τζακιού. Τοποθετήστε τη στάχτη αποκλειστικά και μόνο μέσα σε μη εύφλεκτη δοχεία, μην ξεχνάτε ότι η στάχτη μπορεί να επαναφλεγεί ακόμα και έπειτα από 24 ώρες μετά την τελευταία καύση.

Αεραγωγοί

Φροντίστε να μην κλείνετε ή να μην παρεμποδίζετε τις εξόδους του θερμού αέρα. Υπάρχει κίνδυνος υπερθέρμανσης στο εσωτερικό της διακόσμησης.

Καύσιμο και θερμική ισχύς

Η καύση έχει σχεδιαστεί για να δίνει βέλτιστα αποτελέσματα από τεχνικής άποψης, όσον αφορά τόσο τη χρησιμότητα του θαλάμου καύσης και της σχετικής τροφοδοσίας με αέρα όσο και τις εκπομπές αερίων. Σας καλούμε να μας στηρίξετε στην προσπάθειά μας να κρατήσουμε ένα καθαρό περιβάλλον τηρώντας τις παρακάτω οδηγίες σχετικά με τη χρήση καυσίμων υλικών. Όσον αφορά το καύσιμο, να χρησιμοποιείτε αποκλειστικά φυσικό και ξερό ξύλο ή μπρικέτα ξύλου. Το νωπό ξύλο, που έχει κοπεί πρόσφατα ή που έχει αποθηκευτεί σε ακατάλληλο χώρο, περιέχει υψηλό ποσοστό νερού και για το λόγο αυτό δεν καίγεται καλά, βγάζει καπνό ενώ δεν βγάζει πολλή θερμότητα. Να χρησιμοποιείτε μόνο καυσόξυλα ξερά τουλάχιστον δύο χρόνων που είναι αποθηκευμένο σε ευάερο και ξηρό μέρος. Σε αυτήν την περίπτωση, το ξύλο περιέχει νερό σε ποσοστό μικρότερο του 20% του βάρους του. Με αυτόν τον τρόπο δεν θα σπαταλάτε καύσιμη ύλη καθώς τα ξερά ξύλα έχουν ανώτερη θερμική ισχύ. Μην χρησιμοποιείτε ποτέ εύφλεκτα υγρά όπως βενζίνη, οινόπνευμα και παρόμοια. Μην καίτε τα απορρίμματα.

ΣΗΜΕΙΩΣΗ Το ξερό ξύλο έχει θερμική ισχύ περίπου 4 kWh/κιλό, ενώ το νωπό ξύλο έχει θερμική ισχύ μόλις 2 kWh/κιλό. Συνεπώς, για να έχετε μεγάλη θερμική ισχύ θα χρειαστείτε τη διπλή ποσότητα καυσίμου υλικού

	Περιεχόμενο σε νερό γρ./κιλό ξύλου	Θερμική ισχύς kWh/κιλό έως Wh/κιλό	Μεγαλύτερη κατανάλωση ξύλου %
Πολύ ξερό	100	4,5	0
Ξερό 2 χρόνια	200	4	15
Ξερό 1 χρόνο	350	3	71
Φρεσκο κομμένο ξύλο	500	2,1	153

ΠΡΟΣΟΧΗ: Εάν ο θάλαμος καύσης τροφοδοτείται με υπερβολική ποσότητα καυσίμου ή με κάποιο ακατάλληλο καύσιμο, υπάρχει κίνδυνος υπερθέρμανσης του θαλάμου και βλάβης του προϊόντος.

ΛΙΣΤΑ ΕΛΕΓΧΟΥ

Ολοκληρώνεται με την πλήρη ανάγνωση του δελτίου τεχνικών χαρακτηριστικών.

Τοποθέτηση και εγκατάσταση

- Είσοδος αέρα στον χώρο
- Η καπνοδόχος δέχεται καπναέρια μόνο από το τζάκι.
- Ο σωλήνας καπνού (τμήμα σωλήνα που συνδέει το στόμιο εξόδου καπναερίων του τζακιού με την καπνοδόχο) παρουσιάζει μόνο τμήματα με μέγιστη γωνία 45° και κανένα οριζόντιο τμήμα.
- Η απόληξη της καπνοδόχου είναι πάνω από τη ζώνη αναρροής.
- Οι καπναγωγοί είναι από κατάλληλο υλικό (συνιστάται ανοξείδωτο ασάλι).
- Στα σημεία διέλευσης από τυχόν εύφλεκτα υλικά (π.χ. ξύλο) ελήφθησαν όλα τα μέτρα πρόληψης πυρκαγιών.

Χρήση

- Το ξύλο που χρησιμοποιείται είναι καλής ποιότητας και δεν είναι υγρό.
- Η πόρτα είναι ερμητικά κλειστή.
- Οι σωλήνες εναλλαγής και τα εσωτερικά μέρη της εστίας είναι καθαρά.

ΠΡΟΪΟΝΤΑ ΚΑΘΑΡΙΣΜΟΥ



GlassKamin

Χρήσιμο για τον καθαρισμό του κεραμικό γυαλιού



Ηλεκτρική σκούπα στάχτης

Χρήσιμο για τον καθαρισμό της εστίας



ΠΛΗΡΟΦΟΡΙΕΣ ΓΙΑ ΤΟΥΣ ΧΡΗΣΤΕΣ

Σύμφωνα με το άρθρο 13 του Ιταλ. Νομοθετικού Διατάγματος 151/25-7-2005, «Εφαρμογή των Οδηγιών 2002/95/ΕΚ, 2002/96/ΕΚ και 2003/108/ΕΚ, σχετικά με τον περιορισμό της χρήσης ορισμένων επικίνδυνων ουσιών σε είδη ηλεκτρικού και ηλεκτρονικού εξοπλισμού, καθώς και τη διάθεση των αποβλήτων». Το σύμβολο του διαγραμμένου κάδου απορριμμάτων που υπάρχει πάνω στη συσκευή ή στη συσκευασία της, σημαίνει ότι το προϊόν, στο τέλος της ωφέλιμης διάρκειας ζωής του, πρέπει να διατεθεί ξεχωριστά από τα άλλα απορρίμματα. Για το λόγο αυτό, ο χρήστης πρέπει να παραδίνει τις συσκευές που έφθασαν στο τέλος της ζωής τους (με όλα τα βασικά τους εξαρτήματα) στα ειδικά κέντρα επιλεκτικής συγκομιδής ηλεκτρονικών και ηλεκτρικών απορριμμάτων ή στον πωλητή, σε περίπτωση που αγοράσει μια νέα συσκευή εφάμιλλου τύπου, με αντιστοιχία ένα προς ένα.

ОГЛАВЛЕНИЕ

Сведения о безопасности	pag. 109
Общая информация	pag. 110
Установка	pag. 114
Инструкция по эксплуатации	pag. 119
Контрольный список	pag. 121

*Нижеподписавшаяся компания EDILKAMIN S.p.A.,
расположенная по адресу: Via Vincenzo Monti 47 -
20123 Milano - Номер налогоплательщика/ Рег. номер
плательщика НДС 00192220192*

*Под свою ответственность заявляет, что:
Нижеприведенный дровяной камин соответствует
Регламенту Евросоюза 305/2011 (CPR) и
Унифицированному европейскому стандарту EN
13240:2001 + A2:2004 + AC:2006 + AC:2007*

*ДРОВЯНОЙ КАМИН, под торговой маркой EDILKAMIN, с
наименованием SIDE 50x50 PLUS*

СЕРИЙНЫЙ N°

См. табличку с данными

*Заявление об эксплуатационных качествах (DoP EK №
109): См. табличку с данными*

Также заявляет, что:

*дровяной камин SIDE 50x50 PLUS соответствует
требованиям европейских директив:*

2006/95/СЕЕ – Директива «Низкое напряжение»

*2004/108/СЕЕ – Директива по электромагнитной
совместимости*

*EDILKAMIN S.p.a. отклоняет всякую ответственность
за свои в работе оборудования в случае замены, монтажа
и/или модификаций, выполненных не специалистами
компании EDILKAMIN без письменного разрешения
нижеподписавшейся.*

Уважаемая госпожа / Уважаемый господин,
Поздравляем и благодарим Вас за выбор нашего изделия.

Просим Вас перед его эксплуатацией внимательно ознакомиться с данной инструкцией с целью наилучшего использования эксплуатационных качеств в условиях полной безопасности.

В случае необходимости и для получения подробной информации просим обращаться к ПРОДАВЦУ по месту совершения покупки или посетить рубрику ЦЕНТРА ТЕХНИЧЕСКОГО СЕРВИСА на нашем интернет-сайте www.edilkamin.com.

ПРИМЕЧАНИЕ

- Распаковав изделие, убедитесь в целостности и комплектации содержимого («холодная ручка», гарантийная книжка, перчатка, техпаспорт, шпатель, осушающая соль).

В случае обнаружения дефектов немедленно обратитесь к продавцу по месту совершения покупки, предоставив копию гарантийной книжки и фискальный документ о покупке.

Установка/приемочные испытания

В Италии установка должна производиться согласно стандарту UNI 10683; монтажник должен выдать декларацию о соответствии согласно стандарту UNI 10683.

Примечание: Следует провести испытание продукта, прежде чем выполнять облицовку

Узнать координаты ближайшего Центра технической помощи можно у продавца, позвонив по телефону «горячей линии» или на сайте www.edilkamin.com.

- неправильная установка, неправильно выполняемое техническое обслуживание, ненадлежащее использование изделия освобождают компанию-изготовителя от ответственности за какой-либо возможный ущерб, возникающий при его эксплуатации.

- номер контрольного талона необходим для идентификации камин, он указан:

- в верхней части упаковки
- в гарантийной книжке, находящейся внутри топки
- на табличке, прикрепленной на задней стороне устройства;

		Modello/Modelli/Modelli/Modelli EDILKAMIN SIDE PLUS 50x50		DoP n. EK 109		Nominal Rated Nominale		Kg/h	
EN 13229:2001+A1:2003+A2:2004+AC:2006+AC:2007		Efficiency / Wirkungsgrad / Rendement / Rendimento		2.8		12		kW	
Notified Body 1880		Model / Modell / Modelo / Modelo SIDE PLUS 50x50		10		10		kW	
Function / Betrieb / Funzionamento / Funcionamiento INT		Efficiency / Wirkungsgrad / Rendement / Rendimento		80		0.099		mgNm ⁻³	
System / Systeme / Sistema		Efficiency / Wirkungsgrad / Rendement / Rendimento		10		1248		mgNm ⁻³	
System / Systeme / Sistema		Efficiency / Wirkungsgrad / Rendement / Rendimento		38		65		mgNm ⁻³	
System / Systeme / Sistema		Efficiency / Wirkungsgrad / Rendement / Rendimento		146		171		mgNm ⁻³	
System / Systeme / Sistema		Efficiency / Wirkungsgrad / Rendement / Rendimento		-		-		W	
System / Systeme / Sistema		Efficiency / Wirkungsgrad / Rendement / Rendimento		-		-		W	
System / Systeme / Sistema		Efficiency / Wirkungsgrad / Rendement / Rendimento		-		-		V	
System / Systeme / Sistema		Efficiency / Wirkungsgrad / Rendement / Rendimento		-		-		Hz	



Данная документация должна сохраняться для идентификации вместе с фискальным документом о покупке: эти данные необходимо сообщить в случае возможных запросов информации и предоставить в случае возможной операции по техобслуживанию;

- представленные детали являются приблизительными с точки зрения изображения и строения.

СВЕДЕНИЯ О БЕЗОПАСНОСТИ

- Данное изделие не предназначено для использования такими лицами, включая детей, чьи физические, сенсорные или умственные способности снижены. За детьми следует присматривать, чтобы быть уверенными в том, что они не играют с данным изделием.

- Основные риски, возникающие при использовании камина, могут быть связаны с неправильной установкой, прямым контактом с электрическими частями (внутренними) под напряжением, контактом с огнем и горячими частями (стекло, трубы, выпуск горячего воздуха), вводом посторонних веществ, нерекондуемыми видами топлива, неправильной эксплуатацией.

- Для правильной работы изделия его установка должна осуществляться в соответствии с данным перечнем.

- Использовать в качестве топлива лишь только дрова.

- Ни в коем случае не следует класть в топку посторонние вещества.

НИКОГДА не следует использовать жидкое топливо для розжига огня или раздувания огня из углей.

- Для очистки канала дымовой трубы (участок дымохода, соединяющий патрубок выхода дыма из камина с дымоходом) не должны использоваться горючие вещества.

- Не производить чистку, если камин горячий.

- Детали топки и емкости для топлива следует чистить только пылесосом В ХОЛОДНОМ СОСТОЯНИИ.

- Стекло можно чистить В ХОЛОДНОМ СОСТОЯНИИ при помощи соответствующего продукта, наносимого на тряпочку.

- Не размещать предметы, чувствительные к тепловому воздействию, в непосредственной близости от камина.

- Не развешивать белье для сушки непосредственно на камине.

Сушилки для белья или подобные приспособления, при их наличии, должны располагаться на безопасном расстоянии от камина (**опасность возникновения пожара**).

- Во время использования камина трубы выпуска дыма и дверца нагреваются до высоких температур (не дотрагиваться без соответствующих рукавиц).

- Не закупоривать отверстия для аэрации в помещении, где установлено изделие, или пути поступления воздуха в камин.

- Не смачивать камин и не приближаться к его электрическим частям с мокрыми руками.

ВАЖНО!!!

В случае, если будет выявлен начинающийся пожар в камине, в канале дымовой трубы или в дымоходе, необходимо действовать следующим образом:

- Отключить электропитание

- Использовать огнетушитель с углекислым газом

- Запросить помощь противопожарной службы

НЕ ПЫТАТЬСЯ ПОГАСИТЬ ОГОНЬ ВОДОЙ!

Впоследствии запросить о проверке изделия уполномоченный центр технической поддержки Edilka-tin и предоставить камин для проверки уполномоченным техническим специалистом.

ОБЩАЯ ИНФОРМАЦИЯ

Каркас состоит из корпуса из алюминиевого листа с регулируемыми ножками (макс. 10 см)

Внутренняя отделка топки - из огнеупорного материала, с поверхностью горения в форме круглой ниши в целях удержания углей, которые затем необходимо будет собрать.

Конструкция комплектуется внешним кожухом, создающим зазор для циркуляции нагретого воздуха.

Циркуляция воздуха для отопления может осуществляться как с помощью естественной конвекции (версия N), так и с помощью принудительной вентиляции (вариант V; забор воздуха осуществляется вентилятором).

Подача в топку воздуха для горения разработана особенно тщательно для обеспечения оптимального горения, спокойного пламени и сохранения стекла в чистоте.

Первичный воздух для горения (А - рис. 2) и очистки стекла поступает по трубопроводу (7 - рис. 1), из нижней части камина, он нагревается во время своего прохождения по сторонам топки и выходит из трубопровода, имеющегося в верхней части топки.

Количество первичного воздуха регулируется при помощи рычага (L - рис. 3), установленного под дверцей.

Воздух после горения (С) выводится в топку через отверстия, имеющиеся внутри топки.

Воздух поступает по трубопроводу (7 - рис. 1) из нижней части камина, он нагревается во время прохождения сзади топки, так как подвергается сильному излучению, и выходит через ряд отверстий.

Выходящий из отверстий воздух, сталкиваясь с потоками дымовых газов, начинает второй процесс горения, при котором сгорает несгоревшее топливо и монооксид углерода: данный процесс называется дожигом.



рис. 1



рис. 2

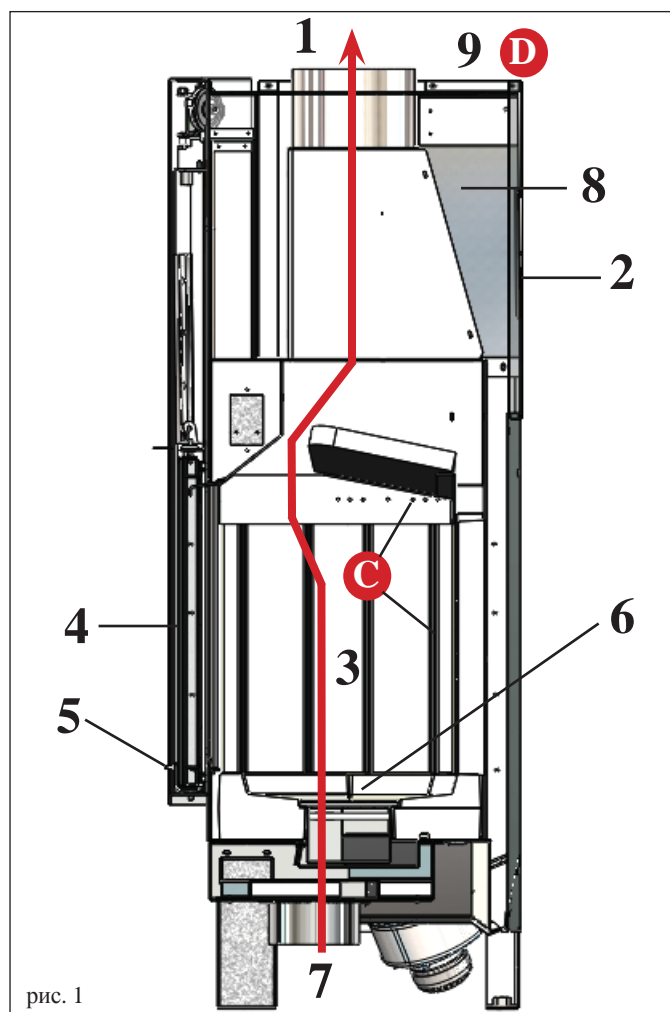

рис. 3

УСЛОВНЫЕ ОБОЗНАЧЕНИЯ: (рис. 1)

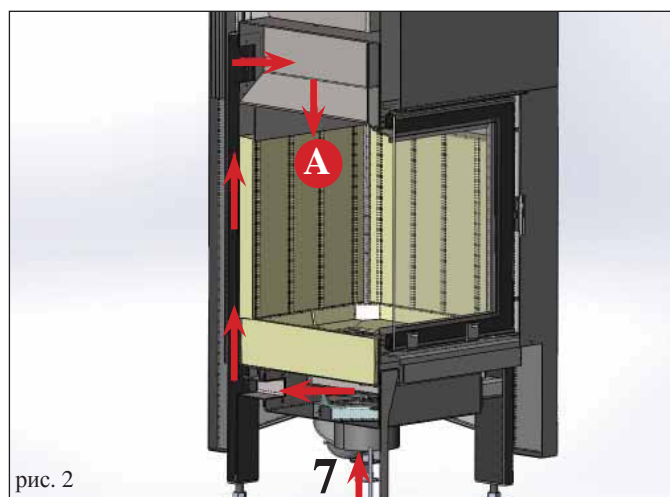
- 1) соединение дымохода для подсоединения к дымовой трубе
- 2) стальная конструкция
- 3) внутренняя облицовка топки из огнеупорного материала большой толщины для увеличения температуры горения
- 4) керамическое стекло, устойчивое к термическому шоку до 800° С
- 5) ручка
- 6) вогнутое полотно горения для сбора углей и получения оптимального горения
- 7) соединение для внешнего воздухозаборника
- 8) кожух для циркуляции воздуха для отопления
- 9) вывод горячего воздуха в помещение (D)

ОБЩАЯ ИНФОРМАЦИЯ

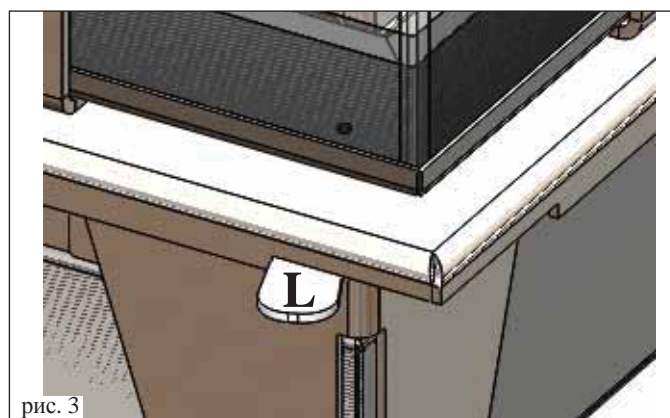
- размеры топки 38 x 38 x высота 45,5 см
- размеры стекла 44 x 44 x высота 50 см
- ножки, регулируемые по высоте, макс. 10 см

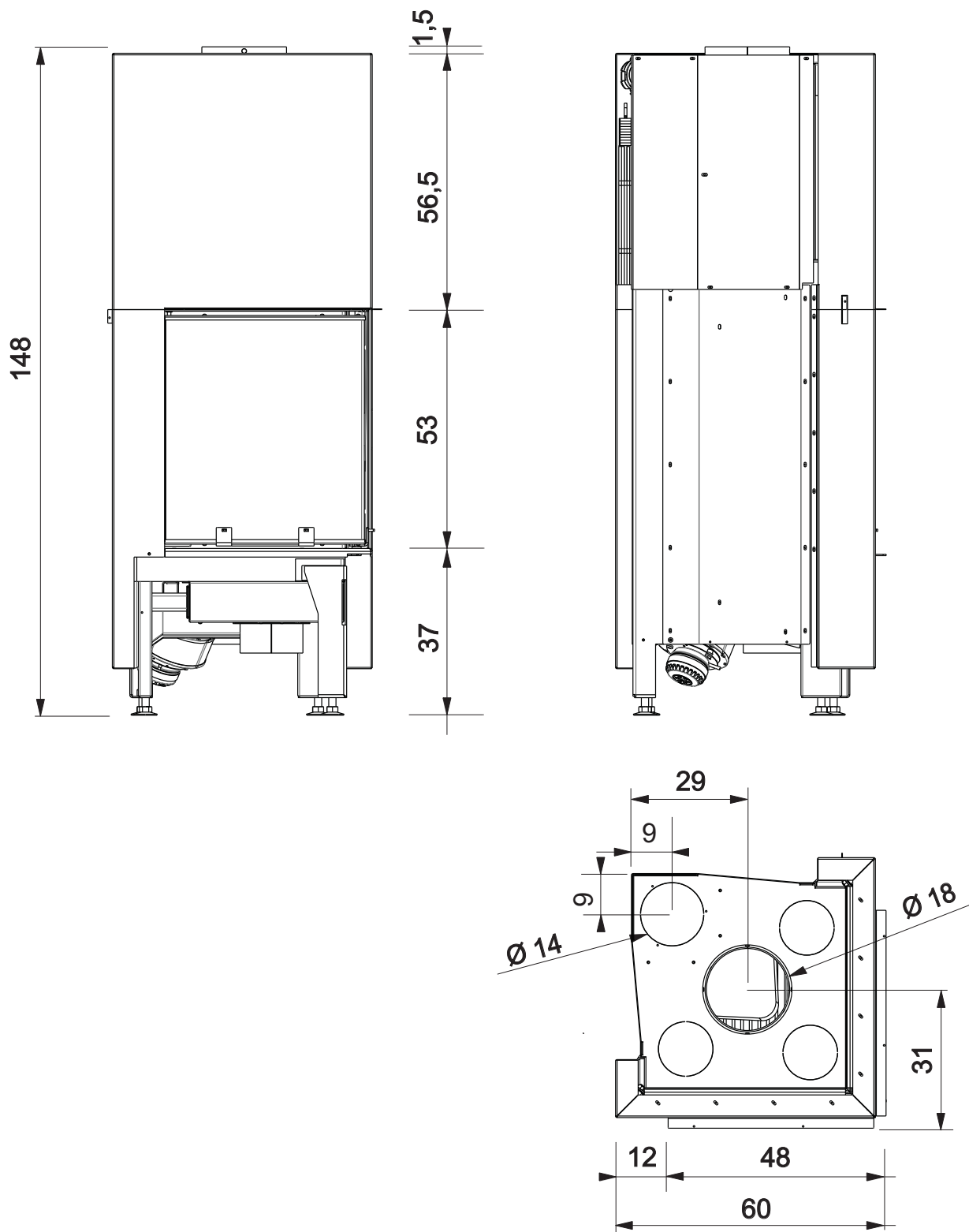

ОБЩАЯ ИНФОРМАЦИЯ

ТЕПЛОТЕХНИЧЕСКИЕ ХАРАКТЕРИСТИКИ в соответствии с EN 13229

(другие значения см. в заявлении DoP на стр. 113)

	Номинальная мощность	Приведенная мощность	
Полезная тепловая мощность	10	7	kW
Производительность / отдача	80	81	%
Выделение CO при 13% O ₂	0,099	0,154	%
Температура дыма	171	165	°C
Минимальная тяга	12	6	Pa
потребление дров	2,8	1,8	кг/ч
нагреваемый объем*	260		m ³
Диаметр трубопровода для отвода дыма (разъем “мама”)	180		mm
Диаметр трубопровода для забора воздуха (разъем “папа”)	140		mm
вес с упаковкой	235		kg

ТЕХНИЧЕСКИЕ ДАННЫЕ ДЛЯ ОПРЕДЕЛЕНИЯ РАЗМЕРА ДЫМОХОДА

	Номинальная мощность	Приведенная мощность	
Полезная тепловая мощность	10	7	kW
Температура выпуска дыма на выходе	220	210	°C
Минимальная тяга	6		Pa
Объем дыма	10	9,4	g/s

* Данные нагреваемого объема рассчитываются на основании запроса тепла 33 ккал/м³ в час.

Нагреваемые объемы имеют ориентировочный характер, так как зависят от расположения изделия, изоляции здания и условий окружающей среды.

Вышеуказанные данные являются приблизительными и были замерены на этапе сертификации уполномоченной организацией.

Компания EDILKAMIN s.p.a. оставляет за собой право вносить изменения в свои продукты без предварительного уведомления и на свое усмотрение, которое не может быть оспорено.

Примечание:

- Запрещаются любые изменения, на которые не было получено разрешение компании-производителя.
- Следует использовать запасные части, рекомендованные производителем
- Использование компонентов, отличных от оригинальных, влечет за собой прекращение действия гарантии.

ОБЩАЯ ИНФОРМАЦИЯ



Edilkamin S.p.A.
20120 Lainate (MI) - Via Mascagni, 7
Tel. +39 02 937621
Fax +39 02 93762 400300
mail@edilkamin.com
www.edilkamin.com

Capitale € 4.100.000 int. vers.
Sede legale:
20123 Milano, Via Vincenzo Monti 47
Reg. Imp. di Milano 00192220192
REA n° 878888
Cod. Fiscale e Partita IVA 00192220192

Declaration of performance According to Regulation (EU) No. 305/2011 N. EK109

1. Unique identification code of the product-type	SIDE PLUS 50x50	
2. Models (Article 11-4)	SIDE PLUS 50x50	
3. Intended uses of the product in accordance with the applicable harmonized technical specification	Room heater fired by solid fuel (wood logs), without hot water production	
4. Name or trade mark of the manufacturer (Article 11-5)	EDILKAMIN S.p.A. Via Mascagni, 7 – 20020 Lainate (MI) Italy tel. +39 02 937621 – mail@edilkamin.com	
5. Name and address of the agent (Article 12-2)		
6. Assessment and verification system for constancy of performance (Annex 5)	System 3	
7. Laboratory notified Test report number (based on System 3)	ACTECO Srl - NB1880 1880-CPR-010-14	
8. Declared performance		
Harmonized technical specification	EN 13229:2001/A1:2003/A2:2004/AC:2006/AC:2007	
Essential characteristics	Performance	
Reaction to fire	A1	
Distance to combustible materials (minimum distance in mm)	Rear = 200 Sides = 200 Front = 800 Ceiling = NPD Floor = 200	
Risk of burning fuel falling out	Pass	
Emission of combustion products	Rated fuel load	Reduced fuel load
CO (ref. at 13% O ₂)	1248 mg/Nm ³ - 0,099%	- mg/Nm ³ - %
NOx (ref. at 13% O ₂)	65 mg/Nm ³	- mg/Nm ³
OGC (ref. at 13% O ₂)	146 mg/Nm ³	- mg/Nm ³
Particulate matter (ref. at 13% O ₂)	38 mg/Nm ³	- mg/Nm ³
Surface temperature	Pass	
Electrical safety	NPD	
Cleanability	Pass	
Maximum operating pressure	- bar	
Mechanical resistance (to carry a chimneyflue)	Pass	
Thermal output	Rated fuel load	Reduced fuel load
Nominal heat output	10 kW	- kW
Nominal space heating output	10 kW	- kW
Nominal boiler output (to water)	- kW	- kW
Energy efficiency	80 %	- %
Flue gas temperature	T[171°C]	T[°C]

9. The performance of the product identified in points 1 and 2 is in conformity with the declared performance in point 8

This declaration of performance is issued under the sole responsibility of the manufacturer identified in point 4.
Signed for and on behalf of Edilkamin S.p.A. by:

Lainate, 03/06/2014

Chief Executive officer
Dott. Stefano Borsatti

• СЕРТИФИКАЦИЯ И ПРЕИМУЩЕСТВА *

* Учитывая, что в разных странах и в разные временные периоды они отличаются, следует проверять в зависимости от конкретных обстоятельств.
Такая надпись имеет ориентировочное значение в год составления данного перечня (см. год издания на последней странице).

ИТАЛИЯ: разрешена в регионах Ломбардия в соответствии с Решением региональной джунты (адм. орган) № 1118-2013 и Марке в соответствии с Региональным законом № 3 от 2012 г., разрешен налоговый вычет 50% ; 65 % (следует проверить условия внешнего доступа к изделию)

ФРАНЦИЯ: присвоен знак качества Flamme Verte 5

ГЕРМАНИЯ: соответствует постановлениям Bimsch 1 и 2

ШВЕЙЦАРИЯ: соответствует техническим требованиям VKF

ЧЕХИЯ: допущена к участию в новой экологической программе сбережения ресурсов (NEW GREEN SAVE PRO-GRAMME) и согласно директивам Министерства охраны окружающей среды № 9 - 2013

УСТАНОВКЕ

ВВЕДЕНИЕ

• Топки SIDE PLUS должны быть установлены в соответствии с нижеприведенными инструкциями, так как от правильной установки зависят безопасность и эффективность устройства.

Помимо Указаний, Содержащихся В Данном Документе, Выполнять Требования Нормативов Uni:

- № 10683 – Теплогенераторы На Дровах: Требования К Монтажу

- № 9615/90 – Расчет Внутренних Размеров Каминов.

В Частности:

- До Начала Каких-Либо Операций По Монтажу

Важно Проверить Совместимость Устройства, Как Это Предписано Нормами Uni 10683 Параграфы 4.1/ 4.1.1 / 4.1.2.

- После Завершения Монтажа, Монтажник Должен Выполнить Операции По “Вводу В Эксплуатацию” И Выдать Документацию, Как Это Предусмотрено Нормативом Uni 10683 Соответственно В Параграфах 4.6 И 5.

Перед Выполнением Облицовки Проверить Правильность Работы Подключений, Элементов Управления И Всех Движущихся Частей.

Проверка Выполняется При Зажженном Камине В Рабочем Режиме В Течение Нескольких Часов, Чтобы Иметь Возможность Внести Необходимые Изменения До Облицовки Топки. Следовательно, Операции По Отделке, Такие Как:

- Сооружение Облицовки Колпака

- Монтаж Облицовки Камина

- Выполнение Пилястров, Окраска

И Т.Д. Выполняются После Приемочных Испытаний, Проведенных С Положительным Результатом.

Следовательно, Edilkamin Не Несет Ответственности За Расходы, Возникшие Как При Выполнении Операций По Слому, Так И По Реконструкции, Даже Если Они Являются Следствием Работ По Замене Возможных Дефектных Частей Топки. Калибровку И Ввод В Эксплуатацию Должны Выполнять Специалисты Уполномоченного Сервисного Центра (Список Можно Получить У Продавца Или На Сайте www.edilkamin.com В Разделе Центры Технического Сервиса).

EDILKAMIN отклоняет всякую ответственность за возможный ущерб, вызванный несоблюдением данных инструкций, также в этом случае будет потеряно право на гарантию.

Защита помещения

Все поверхности помещения, прилегающие к топке, должны быть защищены от перегрева. Необходимые меры по изоляции зависят от типа имеющихся поверхностей и способа их реализации.

Пол, расположенный рядом с топкой

Полы, изготовленные из горючих материалов, должны быть защищены негорючим покрытием соответствующей толщины. Защита пола должна составлять:

спереди:

- сумму расстояния между полом и подом + 30 см и, в любом случае, минимум 50 см

сбоку:

- сумму расстояния между подом и полом + 20 см и, в любом случае, минимум 30 см

В области излучения топки

Конструкционные элементы, выполненные из горючих материалов или имеющие горючие компоненты, и мебель должны находиться на расстоянии минимум 80 см от проема топки, во всех трех направлениях: переднем, верхнем и боковом. Если данные элементы или мебель защищены вентилируемой защитой от излучения, достаточно соблюдать расстояние 40 см.

За пределами области излучения

Конструкционные элементы, выполненные из горючих материалов или имеющие горючие компоненты, и мебель должны находиться на расстоянии минимум 5 см от облицовки топки. Данный воздушный зазор нужен для свободной циркуляции воздуха в помещении. Нельзя создавать какого-либо накопления тепла.

Выводы горячего воздуха / решетки

Выводы горячего воздуха должны находиться на расстоянии по крайней мере 50 см от потолка и 30 см от мебели. Установить решетки или выводы воздуха в наиболее высокой части облицовки, чтобы избежать накапливания тепла внутри самой облицовки. Установить решетки или выводы воздуха таким образом, чтобы они были легко доступны для чистки.

Электролинии

В стенах и в потолках, находящихся в зоне установки топки не должно быть электропроводки.

Внешний воздухозаборник

Внешнее соединение является абсолютно необходимым для правильного функционирования камин: оно непременно должно быть выполнено.

Данное соединение должно связывать напрямую внешнюю среду со стыком внешнего воздухозаборника, расположенного под камином (Е - рис. 4 на стр. 115).

Для монтажа выполнить следующее:

- Подсоединить гибкую трубку подключения, которая может быть выполнена из гибкого алюминия.

- Тщательно выполнить герметизацию точек, в которых могли бы обнаружиться утечки воздуха.

Рекомендуется установить с внешней стороны воздухозаборника защитную решетку, которая в любом случае не должна уменьшить полезное проходное сечение.

Для труб длиной более 3 м или имеющих изгибы, увеличить указанное сечение с 10% до 20%.

Внешний воздух должен поступать с уровня пола (не может поступать сверху).

УСТАНОВКЕ

ВОЗДУХ ДЛЯ ГОРЕНИЯ

Чтобы камин работал правильно и рационально, следует подавать воздух для горения в топку по трубопроводу, соединяющему внешнюю среду с воздушной коробкой, предусмотренной под камином (Е - рис. 4).

Для подсоединения вышеназванной трубы к воздухозаборнику, который будет использоваться, необходимо использовать соединение диаметром 14 см

Труба должна по всей своей длине иметь полезное проходное сечение, равное по крайней мере 150 см².

ВОЗДУХ ДЛЯ ОТОПЛЕНИЯ

• ЦИРКУЛЯЦИЯ ПРИ ЕСТЕСТВЕННОЙ КОНВЕКЦИИ

Воздух внешней среды поступает снизу камина (G - рис. 5) в конструкцию, нагревается и поднимается в силу конвекции по воздушной камере сзади топки, и выходит горячим из патрубков (D/F - рис. 5) на крышке кожуха.

• ЦИРКУЛЯЦИЯ ВОЗДУХА ПРИ ПРИНУДИТЕЛЬНОЙ ВЕНТИЛЯЦИИ (производится техническим специалистом)

Для подключения к принудительной вентиляции необходимо действовать следующим образом:

- Соединить два разъема М и F (Рис. 6).
- От регулятора (г - рис. 6) протянуть кабель питания до электрической розетки
- Кабель с зондом (s - рис. 6), напротив, протягивается до одного из патрубков (b - рис. 7) выхода горячего воздуха, обычно расположенных на облицовке колпака.
- Зонд должен быть укреплен в отверстии патрубка.
- Проверить, что провод зонда не мешает движению убирающейся двери.
- После завершения работы подключить вилку к сети 230 В

ОСТАВИТЬ СВОБОДНЫМИ НЕ ПОДКЛЮЧЕННЫЕ К ВОЗДУХОВОДУ ПАТРУБКИ

Примечание: козоль облицовки должен быть съемным, чтобы сделать возможным осмотр вентилятора

• ПЕРЕХОД ОТ ЦИРКУЛЯЦИИ ПРИ ЕСТЕСТВЕННОЙ КОНВЕКЦИИ К ЦИРКУЛЯЦИИ С ПРИНУДИТЕЛЬНОЙ ВЕНТИЛЯЦИЕЙ (производится исключительно техническим специалистом и если изделие еще не облицовано)

Необходимо действовать следующим образом:

- Закрепить вентилятор при помощи винтов, входящих в комплект, на плите под камином (рис. 8).
- Продолжить, подсоединив электричество, как описано выше



рис. 4



рис. 5

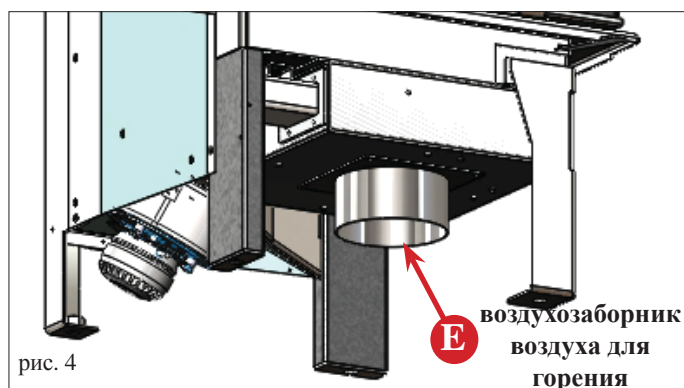

рис. 6

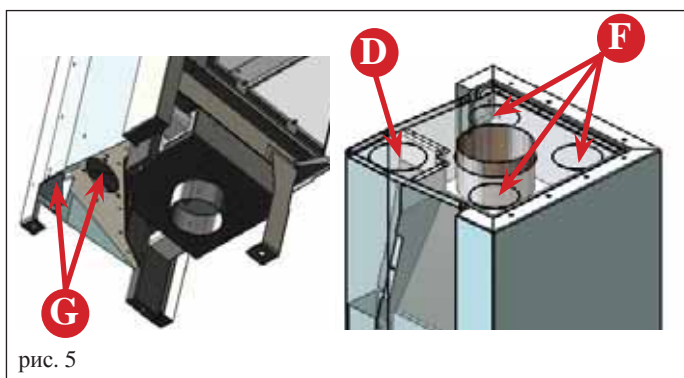

рис. 7

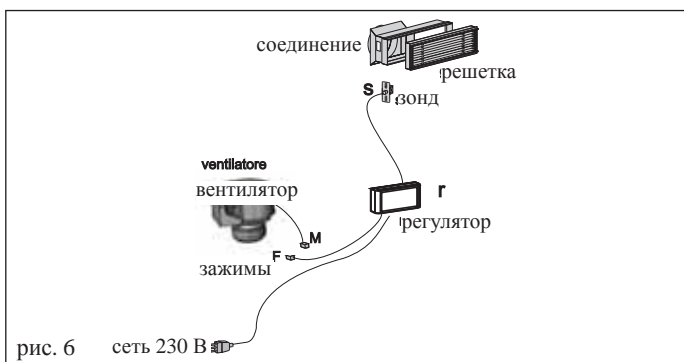

рис. 8

УСТАНОВКЕ

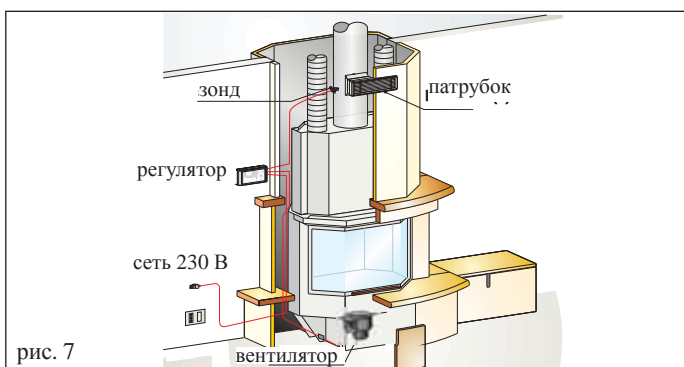
Горячий воздух, вырабатываемый камином, подается в отапливаемые помещения с помощью подающих патрубков, подсоединенных к отверстиям на крышке кожуха с помощью алюминиевых труб Ø 14 см. Необходимо обеспечить возврат воздуха к помещению с камином с помощью решеток у основания стен или щелей под дверями.

Диаметр труб не должен быть меньше Ø 14 см.

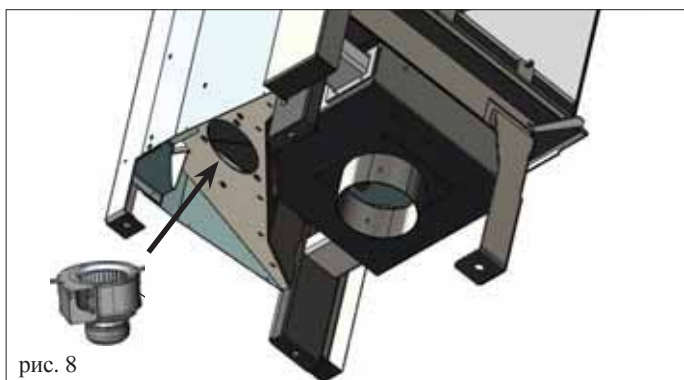
Диаметр труб не должен быть меньше Ø 14 см, чтобы скорость воздуха не превышала 5 м/с, таким образом появление предотвращается появление неприятного шума и потери нагрузки из-за трения. Важно, чтобы трубы на своем протяжении были как можно более прямыми.

Трубы из алюминия могут быть спрятаны в кессоны, ложные балки или встроены в стены; в любом случае, необходимо выполнить их тщательную изоляцию.

Трубопроводы системы могут иметь максимальную длину 6÷8 м каждый для версии V

Установка набора для циркуляции горячего воздуха

В наличии имеется следующий набор для трубопроводов горячего воздуха:

Набор шесть/бис только для помещения, где установлен камин

- прикрепить соединение “R2” к отверстию в кожухе
- вставить трубу (21) и зафиксировать ее с помощью специальных хомутов
- зацементировать рамку с соединениями двух патрубков “B2” в верхнюю часть облицовки колпака
- подсоединить алюминиевую трубу к соединениям, зафиксировав ее хомутами; защелкнуть переднюю решетку
- установить в облицовку колпака две решетки “G1”, позволяющие осуществлять вентиляцию внутри самой облицовки.

Набор шесть/бис только для смежного помещения

- прикрепить соединение “R2” к отверстию в кожухе
- вставить трубу (21) и зафиксировать ее с помощью специальных хомутов
- зацементировать рамку с соединением патрубка “B2” в стены отапливаемого помещения
- подсоединить алюминиевую трубу к соединениям, зафиксировав ее хомутами; защелкнуть переднюю решетку
- установить в верхнюю часть облицовки колпака решетку “G1”, обеспечивающую выход горячего воздуха изнутри облицовки, и установите в нижнюю часть облицовки другую решетку “G1”, позволяющую осуществлять вентиляцию внутри самой облицовки.

Отверстия для выпуска горячего воздуха, предусмотренные наверху кожуха, которые не были использованы, должны быть оставлены свободными.

Могут быть выполнены специальные трубопроводы с добавлением имеющихся в наличии наборов и различных отдельных компонентов, указанных в прайс-листе.

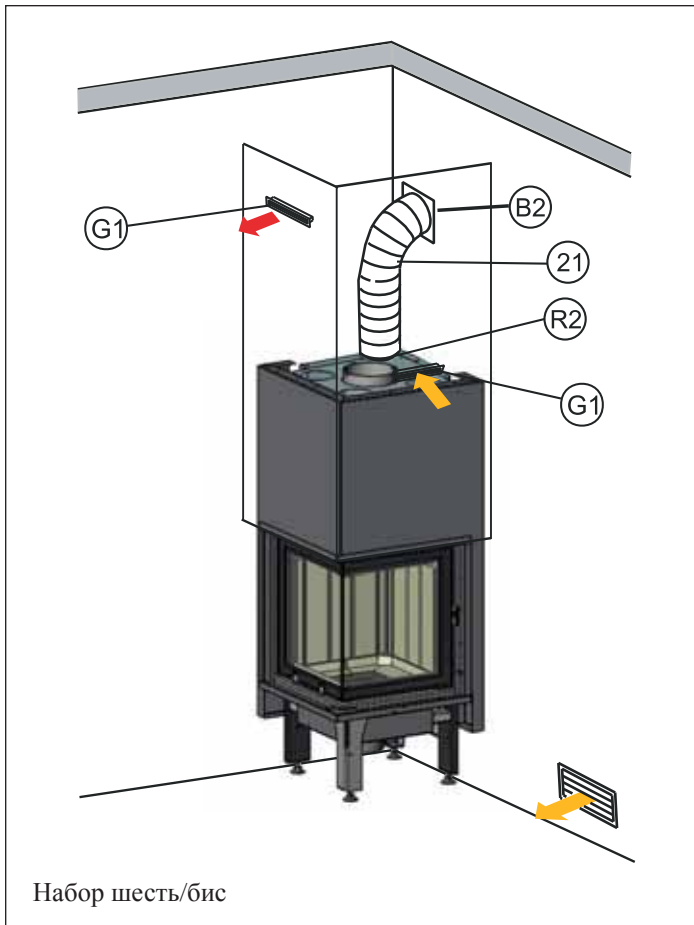
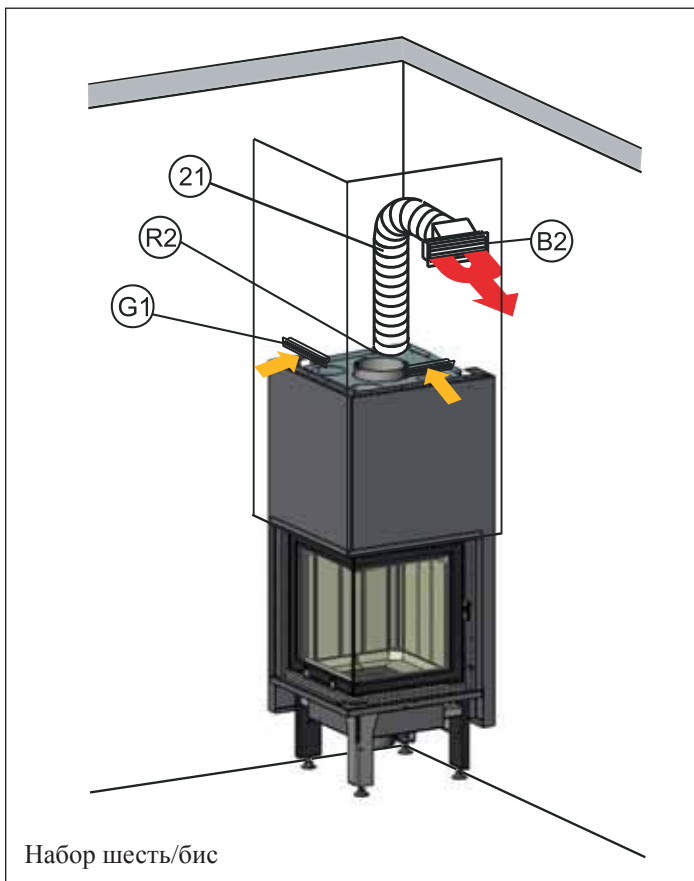

УСТАНОВКЕ

Дымоход

Под дымоходом понимается трубопровод, соединяющий патрубок вывода дыма с входом дымовой трубы.

Дымоход должен быть выполнен из жестких стальных или керамических труб, не допускаются гибкие металлические трубы или трубы из фиброцемента.

Необходимо избегать горизонтальных участков и обратных наклонов.

Возможные изменения сечения допускаются только на выходе из камина, но не при соединении с дымовой трубой.

Не допускаются углы наклона, превышающие 45°.

Место соединения стальной трубы и патрубка выхода камина должно быть герметизировано с помощью термостойкой мастики.

Кроме вышперечисленного, следовать требованиям норматива UNI 10683 параграф 4.2 «подключение системы эвакуации дыма» и подразделам.

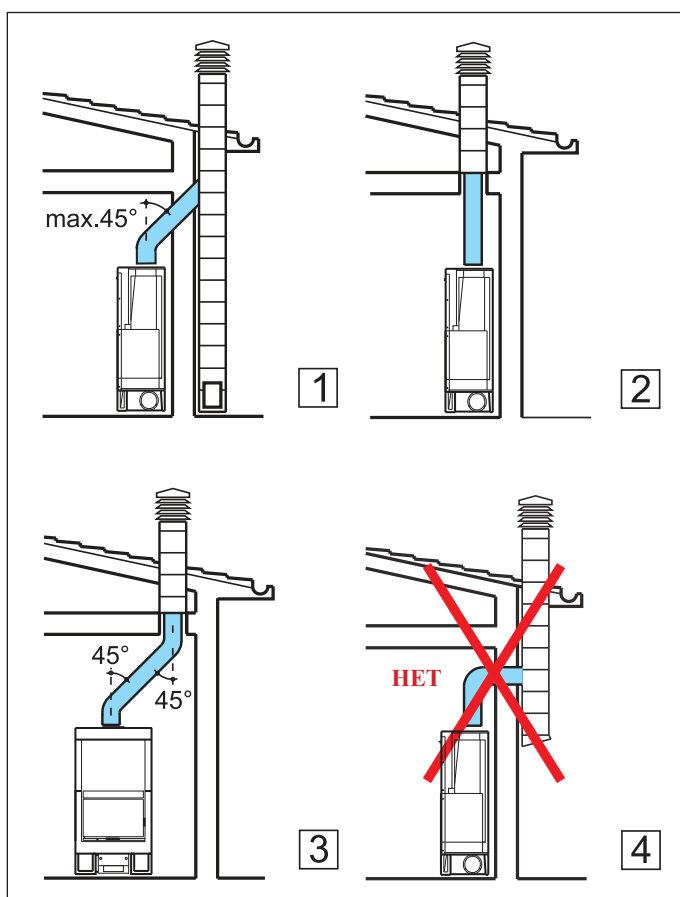

Дымовая труба и ее выступающая часть

Под дымовой трубой понимается трубопровод, который от места эксплуатации камина достигает крыши здания.

Основные характеристики дымовой трубы

Дымовая труба должна соответствовать требованиям нормы UNI EN 1443 и соответствии с требованиями установки нормы UNI EN 10683 должна иметь:

- класс температуры T450 или выше и класс устойчивости к возгоранию сажи Gxx.
- способность выдерживать температуру дыма по крайней мере 450°C, что касается механической прочности, изоляции и газонепроницаемости.
- труба должна быть соответствующим образом изолирована для предотвращения образования конденсата
- иметь постоянное сечение, быть практически вертикальной и не иметь углов наклона, превышающих 45°.
- предпочтительно иметь круглые внутренние сечения; в случае прямоугольных сечений максимальное отношение между сторонами не должно превышать 1,5
- труба должна обслуживать только одну топку (камин или печь).

Для старых или слишком больших дымовых труб рекомендуется выполнить вставку труб из нержавеющей стали соответствующего диаметра с необходимой изоляцией.

Если длина дымовой трубы превышает 5 метров необходимо установить заслонку для регулировки тяги.

Основными характеристиками выступающей над крышей части дымовой трубы являются:

- внутреннее сечение, равное сечению дымовой трубы
- сечение на выходе, не меньше двойного сечения дымовой трубы
- расположение на открытом пространстве, над крышей, вне зон противотока.

УСТАНОВКЕ

Облицовки, облицовки колпаков и их вентиляция (рис. 1)

В случае сочетания с облицовкой, изготовленной Edilkamin, для определения точного расположения камина важно выяснить какой облицовкой он будет укомплектован.

Размещение должно быть выполнено различными способами в зависимости от выбранной модели (см. инструкции по монтажу, содержащиеся в упаковке любой облицовки). Во время установки всегда проверять уровень.

- выполнить в стене или в полу отверстие для наружного воздухозаборника и подсоединить его к механизму регулировки воздуха, описанного в главе “внешний воздухозаборник”

- подсоединить камин к дымовой трубе с помощью трубы из нержавеющей стали, используя диаметры, указанные в таблице технических данных (стр. 112) и указания главы “дымовая труба”.

- имеются в наличии комплекты для системы распределения горячего воздуха, подробно описанные на стр. 116.

- после завершения установки, подключить скольжение дверцы, отвинтив красный винт блокировки противовеса, расположенный на полке.

- проверить работу всех подвижных частей.

зажженном камине в рабочем режиме в течение нескольких часов, для того чтобы иметь возможность внести ки моноблока.

Следовательно, операции по отделке, такие как:

- сооружение облицовки колпака

- монтаж облицовки моноблока

- выполнение пилястров, окраска и т.д. выполняются после приемочных испытаний, проведенных с положительным результатом.

Edilkamin, не несет ответственности за расходы, возникшие как при выполнении операций по слому, так и по реконструкции, даже если они являются следствием работ по замене возможных дефектных частей камина.

Части из мрамора, камня, кирпичей, составляющие облицовку, должны быть установлены с небольшим зазором от сборных элементов для предотвращения разломов, возникающих при расширении и чрезмерном перегреве.

В частности, при выполнении цоколя ниже порогового уровня, должны быть предусмотрены:

- соответствующая прорезь для поступления

рециркуляционного воздуха помещения

- возможность осмотра и замены вентиляторов для топок с принудительной вентиляцией

Деревянные части должны быть защищены огнеупорными панелями, они не должны соприкасаться с ними, но

должны быть соответствующим образом дистанцированы по крайней мере на 1 см для предотвращения накопления тепла. Облицовка колпака может быть выполнена из

огнеупорных панелей из гипсокартона или гипсовых плит; во время ее выполнения необходимо установить набор

для системы распределения горячего воздуха, как было

указано ранее. Рекомендуется вентилировать внутреннее

пространство облицовки колпака, используя поток воздуха,

поступающий снизу (пространство между дверцей и

балкой), который при помощи конвекции выходит из

решетки сверху, осуществляя рекуперацию тепла и

предотвращая чрезмерное перегревание.

Кроме вышеуказанного, следует выполнять требования норматива UNI 10683 параграфы 4.4 и 4.7 «изоляция, отделка, облицовка и рекомендации по безопасности»

Декоративные балки

Разрешается выполнять декоративные балки из древесины перед облицовкой топки на расстоянии по крайней мере 1 см от облицовки, но только в том случае, если они не находятся в области излучения. Воздушный зазор, изолирующий декоративные элементы и облицов



рис. 1

ИНСТРУКЦИИ ПО ЭКСПЛУАТАЦИИ

Первичный воздух для горения и очистки стекла
Регулировка осуществляется, передвигая рычажок следующим образом:

- Положение “включено”/макс. теплопроизводительность (рис. 1):
Рычажок полностью передвинут вправо.
Включение при холодном камине и максимальной мощности топки
- Положение “поддержание огня в углях” (рис. 2):
Рычажок полностью передвинут влево.
Все проходы первичного воздуха для горения закрыты.
- Положение для очистки стекла (рис. 3):
Рычажок находится в центре.

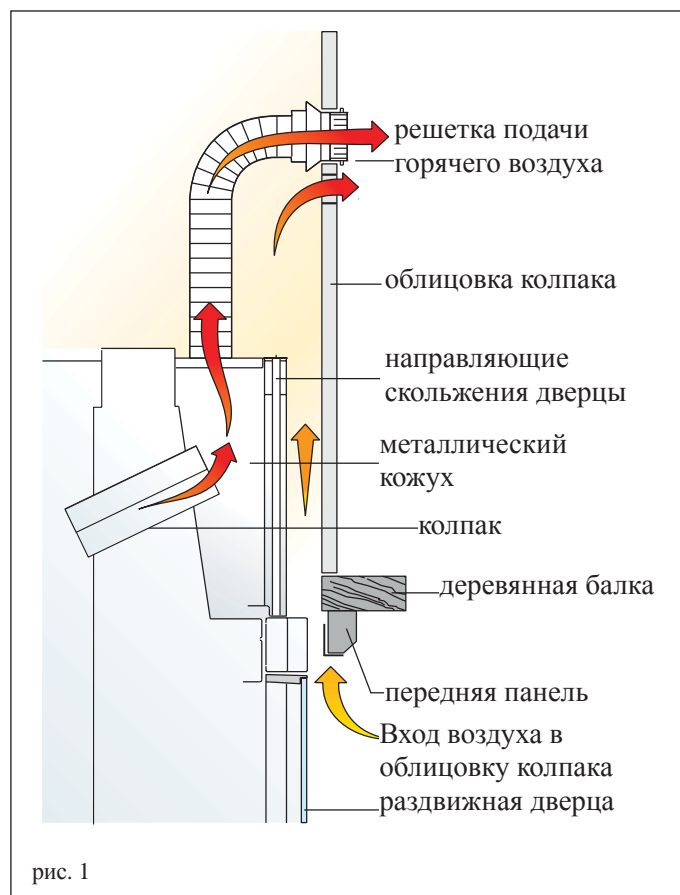
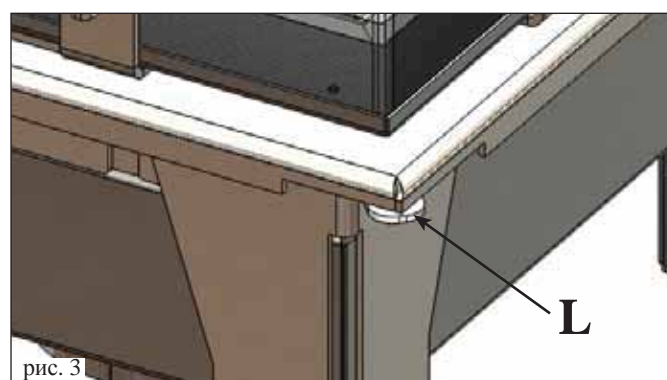
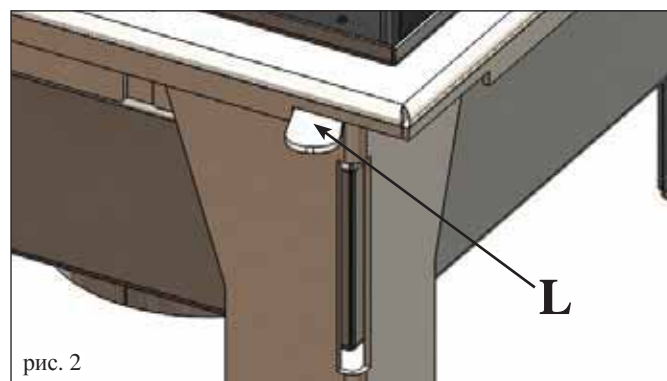
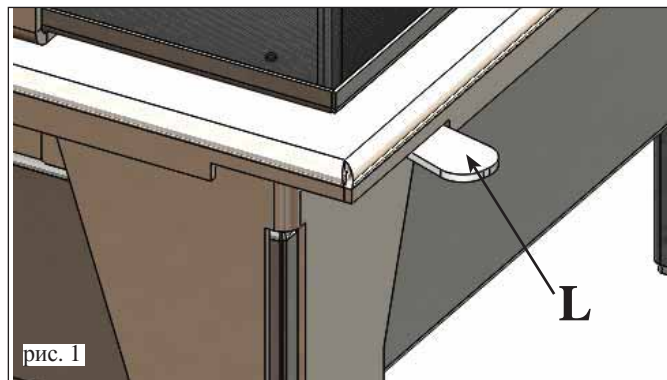

Самозакрывающаяся дверца (рис. 4)

Камин поставляется со сбалансированной дверцей. Чтобы сделать дверцу самозакрывающейся, необходимо снять одну или более планок (Р) с противовесов.



Чистка стекла (рис. 5)

- открыть створку двери, воздействуя с помощью соответствующего инструмента (“холодная ручка” 1 комплекте) на пластину защелки, расположенную на стойке со стороны дверцы (повернуть на 90°).
- после чистки закрыть, всегда воздействуя на пластину защелки.



ИНСТРУКЦИИ ПО ЭКСПЛУАТАЦИИ

Дальнейшие указания:

Для первоначального розжига топки всегда использовать поленья наименьшего размера. Они сгорают быстрее и, следовательно, создают в топке необходимую температуру за меньшее время. Использовать более крупные поленья при добавлении топлива. Некоторые типы древесных брикетов в топке вздуваются, т.е. расширяются под действием тепла и увеличиваются в объеме. Всегда закладываете дрова вглубь топки, практически касаясь ее задней стенки, таким образом, если какое-либо полено соскользнет, оно не будет находиться в контакте с дверцей.

Первые розжиги

Эмаль топки пока не достигнет первый раз рабочей температуры, подвержена так называемому старению. Это может вызвать появление неприятного запаха. В этом случае, следует соответствующим образом проветрить помещение, где установлена топка. Этот эффект исчезнет после первых зажиганий.

Розжиг холодной топки

1. Проверить, чтобы слой золы не был слишком высок. Максимальная высота: 5 см ниже края дверцы. Если слой золы становится слишком высоким, существует опасность, что во время открытия дверцы для добавления дров, обломки углей могут выпасть из топки.
2. Установить рычаг регулировки воздушной заслонки в положение “полное открытие”. Воздух для горения интенсивно поступает к дровам в топке, что быстро обеспечивает хорошее горение.
3. Дрова должны быть заложены в топку так, чтобы не заполнять ее чрезмерно. Установить между поленьями зажигатель и зажечь. Зажигатели – практичные инструменты для розжига. Внимание: поленья больших размеров в холодной топке загораются плохо и выделяют вредные газы. Никогда не использовать бензин, спирт и подобные материалы для розжига топки!
4. После чего закрыть дверцу и наблюдать несколько минут. Если огонь погаснет, медленно открыть дверцу, вновь разместить растопку между поленьев и снова поджечь.

Загрузка горячей топки

С помощью прилагающейся перчатки медленно поднять дверцу и добавить в топку желаемое количество дров, располагая их на имеющихся углях (в границах пределов количества, указанных в технической таблице). В этом случае дрова разогреваются с последующим выбросом в виде пара содержащейся в них влаги. Это приводит к снижению температуры внутри топки и быстро компенсируется достаточным притоком воздуха горения.

Добавление топлива

Для «добавления дров» рекомендуется использовать защитную перчатку, так как в случае длительного использования ручка может нагреться. Медленно открыть дверцу. В этом случае предотвращается формирование завихрений, которые могут вызвать выход дыма. В какой момент следует добавлять дрова? Когда топливо практически превратилось в угли.

Функционирование весной и осенью.

Для всасывания воздуха для горения и для вывода дымовых газов топка нуждается в тяге, образуемой дымовой трубой. С увеличением наружных температур тяга все больше понижается. При внешних температурах, превышающих 10°C, перед розжигом огня проверить тягу дымовой трубы. Если тяга слабая, сначала зажечь огонь «запуска», используя горючий материал небольших размеров. После установления правильной тяги можно загрузить топливо.

Воздушные решетки

Внимание: не закрывайте и не загромождайте выходы горячего воздуха. Это может привести к опасности чрезмерного нагрева внутри облицовки.

Работа топки при открытой дверце

В случае работы при открытой дверце, топка должна находиться под постоянным контролем. Из топки наружу может произойти выброс раскаленных угольных частиц.

Удаление золы (только при выключенном и холодном камине)

Можно удалить золу с помощью совка или пылесоса для золы. Помещать золу исключительно в контейнеры из негорючих материалов, учитывая, что остаточные угли могут загореться даже через 24 часа после последнего горения.

Опасность ожогов

Наружные поверхности топки SIDE, особенно дверца из стеклокерамики, разогреваются. Не дотрагиваться – опасность ожогов! Особенно необходимо предупредить детей. В любом случае, дети не должны находиться рядом с зажженной топкой.

Топливо и тепловая мощность

Горение было оптимизировано с технической точки зрения, как устройство топки и соответствующая подача воздуха, так и вывод выбросов.

Мы приглашаем Вас поддержать наши обязательства по чистоте окружающей среды, выполняя приведенные ниже рекомендации относительно использования горючих материалов.

Таким топливом являются натуральные выдержанные дрова или древесные брикеты. Влажные дрова, свежепиленные или хранящиеся в неправильных условиях, имеют высокое содержание воды и поэтому горят плохо, выделяя дым и вырабатывая мало тепла. Рекомендуется использовать только дрова по крайней мере двухгодичной выдержки в вентилируемом и сухом помещении. В этом случае содержание воды будет составлять менее 20% от веса. В этом случае, вы получите экономию горючего материала, так как выдержанные дрова имеют значительно большую тепловую мощность. Никогда не использовать такое жидкое топливо, как бензин, спирт или подобное. Не сжигать отходы.

Прим.

Выдержанные дрова имеют тепловую мощность около 4 кВтч/кг, то время, как свежие дрова имеют тепловую мощность только 2 кВтч/кг. Следовательно, для получения такой же тепловой мощности, необходимо двойное количество топлива.

	Содержание воды г/кг дров	Тепловая мощность кВтч/кг	Максимальное потребление дров %
Сильно выдержанные	100	4,5	0
2 года выдержки	200	4	15
1 года выдержки	350	3	71
Свежепиленные дрова	500	2,1	153

ВНИМАНИЕ:

Если в топку закладывается чрезмерное количество топлива или неподходящее топливо, возникает опасность перегрева с последующей угрозой повреждения изделия.

КОНТРОЛЬНЫЙ СПИСОК

Дополняет полное ознакомление с техпаспортом

Закладка и установка

- Канал дымовой трубы/дымоход получает только выброс от камина
- Канал дымовой трубы (участок трубопровода, соединяющий камин с дымоходом) имеет исключительно отрезки с макс. углом 45° и не имеет никаких горизонтальных отрезков
- выступающая часть дымохода на крыше находится выше зоны обратного притока
- трубы выпуска дыма изготовлены из подходящего материала (рекомендуется нержавеющая сталь)
- при возможном прохождении через воспламеняющиеся материалы (например, дерево) были приняты все меры предосторожности, чтобы избежать пожаров

Эксплуатация

- Используемые дрова хорошего качества и не влажные.
- Дверца хорошо закрыта
- Трубы воздухообмена и внутренние части топки чистые.

АКСЕССУАРЫ ДЛЯ ЧИСТКИ



GlassKamin

Полезное средство для чистки
керамического стекла



Пылесос, втягивающий золу

Полезен для чистки топки



ИНФОРМАЦИЯ ДЛЯ ПОЛЬЗОВАТЕЛЕЙ

В соответствии со ст.13 законодательного постановления от 25 июля 2005 г. под № 151 “Выполнение Директив 2002/95/ЕС, 2002/96/ЕС и 2003/108/ЕС, касающихся снижения использования опасных веществ в электрических и электронных приборах, а также переработки мусора”. Символ перечеркнутого мусорного контейнера на приборе или упаковке означает, что данный продукт по окончании своего срока службы должен утилизироваться отдельно от других отходов. По этой причине пользователь должен будет сдать прибор по окончании его срока службы в соответствующие центры раздельного сбора отходов от электрических и электронных приборов, либо передать его дистрибьютору в момент покупки нового прибора, равноценного по типу, в соотношении один к одному.

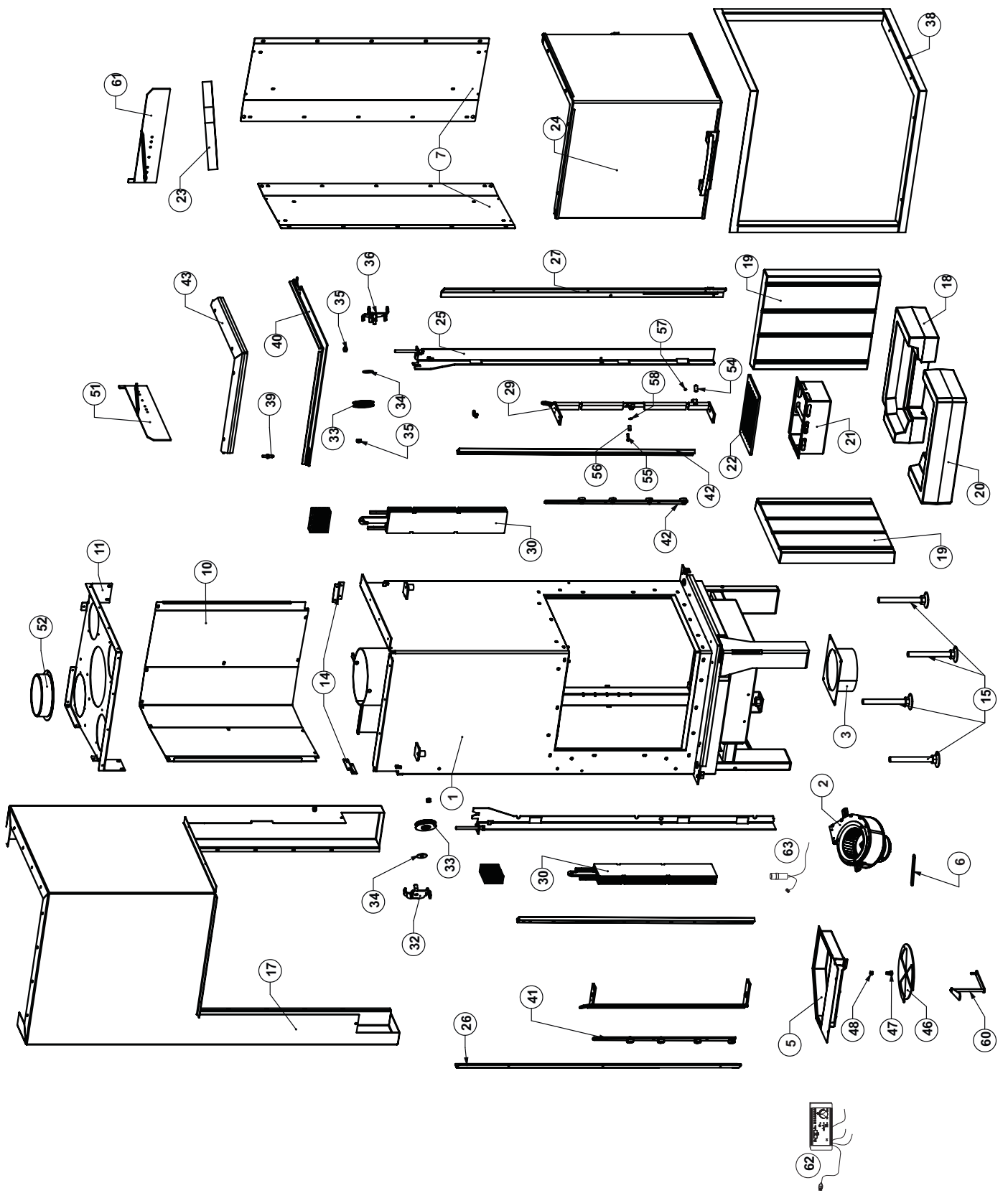

	ITALIANO	ENGLISH	FRANÇAIS	ESPAÑOL	pz.
2	Ventilatore	Fan	Ventilateur	Ventilador	1
3	Assieme tubo entrata aria	Air intake pipe group	Ensemble tube entrée d'air	Conjunto tubo entrada aire	1
5	Assieme convogliatore aria focolare	Combustion-chamber-air conveyor group	Ensemble convoyeur air foyer	Conjunto transportador aire hogar	1
6	Leva comando aria primaria	Primary-air command lever	Levier de commande air primaire	Palanca mando aire primario	1
15	Piedini regolabili	Adjustable feet	Pieds réglables	Pies regulables	4
18	Piano fuoco	Fire surface	Sole foyère	Plano fuego	1
19	Fondale refrattario	Refractory bottom	Fond réfractaire	Fondo refractario	2
20	Piano fuoco anteriore refrattario	Front fireproof fire surface	Sole foyère avant réfractaire	Plano fuego anterior refractario	1
21	Assieme vaschetta cenere	Ash-tray group	Ensemble bac à cendres	Conjunto recipiente ceniza	1
22	Griglia cenere	Ash grill	Grille cendres	Rejilla ceniza	1
23	Cielino in refrattario	Fireproof ceiling	Plafond en réfractaire	Parte superior de refractario	1
24	Assieme anta montata	Door upright group	Ensemble porte montée	Conjunto puerta completo	1
26	Supporto scorrimento sx	Left slider support	Support coulissement G	Soporte deslizamiento izdo	1
27	Supporto scorrimento dx	Right slider support	Support coulissement D	Soporte deslizamiento dcho	1
28	Assieme scorrimento sx	Left slider group	Coulisse gauche	Desplazamiento izqdo.	1
29	Assieme scorrimento dx	Right slider group	Coulisse droite	Desplazamiento dcho.	1
30	Contrappeso	Counterweight	Contrepoids	Contrapeso	2
32	Assieme supporto carrucola sx	Left pulley support group	Ensemble support poulie G	Conjunto soporte polea izda	1
33	Puleggia con boccia	Pulley with bushing	Poulie avec douille	Polea con casquillo	2
34	Rondella larga D. 8	Wide washer D. 8	Grande rondelle D. 8	Arandela ancha D. 8	2
35	Dado tribolato M8	Self-locking nut M8	Ecrou de sécurité M8	Tuerca autoblocante M8	4
38	Cornice	Frame	Cadre	Marco	1
39	Perno cerniera superiore	Upper hinge pin	Pivot charnière supérieur	Perno cremallera superior	1
40	Giunzione	Connection	Raccord	Junta	1
41	Assieme Kit guida sx	Left guide kit group	Ensemble Kit guide G	Conjunto Kit guía izda	1
42	Assieme Kit guida dx	Right guide kit group	Ensemble Kit guide D	Conjunto Kit guía dcha	1
43	Assieme deflettore aria vetro	Glass-air damper group	Ensemble déflecteur air vitre	Conjunto deflector aire cristal	1
46	Assieme valvola regolazione aria	Air-adjustment valve group	Ensemble soupape de réglage d'air	Conjunto válvula regulación aire	1
47	Perno aggancio antina	Door locking pin	Goujon accrochage porte	Perno enganche puerta	1
48	Dado tribolato M8	Self-locking nut M8	Ecrou de sécurité M8	Tuerca autoblocante M8	1
51	Supporto cielino sx	Left ceiling support	Support partie supérieure interne G	Soporte parte superior izdo	1
52	Raccordo tubo aria D. 140 mm	Air-pipe connection D. 140 mm	Raccord tube air D. 140 mm	Empalme tubo aire D. 140 mm	1
54	Grano M10	M10 grain	Goujon M10	Tornillo prisionero M10	1
55	Vite T.T. bomb. esag. M5x20	Hexagonal cyl. T.T. screw M5x20	Vis à tête ronde bombée hexagonale M5x20	Tornillo T.T. bomb. hexag. M5x20	1
56	Bussola aggancio maniglia	Handle-hook ignition element	Douille accrochage poignée	Brújula enganche manilla	1
57	Grano M5	M5 grain	Goujon M5	Tornillo prisionero M5	1
60	Assieme comando aria primaria	Primary air command group	Ensemble commande air primaire	Conjunto mando aire primario	1
61	Supporto cielino dx	Right ceiling support	Support partie supérieure interne D	Soporte parte superior dcho	1
62	Regolatore	Electronic regulator	Régulateur	Ficha electrónico	1
63	Cavo condensatore	Condenser wire	Câble condensateur	Cable condensador	1

	DEUTSCH	PORTUGUÊS	ἈΕΞΙΕἘἌ	РУССКИЙ	pz.
2	Gebläse	Ventilador centrífugo	Βεντιλατέρ φυγόκεντρο	Центробежный вентилятор	1
3	Baugruppe Luftzufuhrrohr	Conjunto tubo entrada ar	Συγκρότημα σωλήνα εισαγωγής αέρα	Труба впуска воздуха в сборе	1
5	Baugruppe Luftleiter Feuerraum	Conjunto transportador ar fornalha	Συγκρότημα διοχέτευσης αέρα εστίας	Воздуховод топки в сборе	1
6	Steuerhebel Primärluft	Alavanca comando ar primário	Μοχλός ελέγχου πρωτεύοντα αέρα	Рычаг управления первичным потоком воздуха	1
15	Verstellbare FüÙe	Pés reguláveis	Ρυθμιζόμενα πόδια	Регулируемые ножки	4
18	Feuerfläche	Base de fogo	Επιφάνεια εστίας	Уровень очага	1
19	Rückseite in Schamotte	Base em material refratário	Πυρίμαχος πυθμένας	Жаропрочный задник	2
20	Feuerfläche in Schamotte	Base de fogo dianteira em material refratário	Πυρίμαχη μπροστινή επιφάνεια εστίας	Передняя жаропрочная площадка для горения	1
21	Baugruppe Aschenlade	Conjunto contentor cinzas	Συγκρότημα λεκάνης στάχτης	Контейнер для сбора пепла в сборе	1
22	Aschenrost	Grelha cinzas	Σχάρα στάχτης	Решётка для золы	1
23	Decke aus feuerfestem Material	Painel superior em refractário	Οροφή καυστήρα από δύστηκτη	Потолок топки из материала накладка	1
24	Baugruppe montierter Türflügel	Conjunto comporta montada	Συναρμολογημένο φύλλο πόρτας κομπλέ	Смонтированная створка в сборе	1
26	Gleithalterung links	Suporte deslizamento esq	Αριστερός οδηγός ολίσθησης	Опора скольжения лев.	1
27	Gleithalterung rechts	Suporte deslizamento dir	Δεξιός οδηγός ολίσθησης	Опора скольжения прав.	1
28	Kompletter Gleitmechanismus links	Conj. Deslize Esq.	Σύν. Κύλιση αριστ.	Скольжение Sx.	1
29	Kompletter Gleitmechanismus rechts	Conj. Deslize. Dto	Σύν. Κύλιση δεξιά	Скольж. Dx	1
30	Gegengewicht	Contrapeso	Αντίβαρο	Противовес	2
32	Baugruppe Rollenhalterung links	Conjunto suporte roldana esq	Συγκρότημα αριστερού στηρίγματος τροχαλίας	Комплект консоли шкива лев.	1
33	Seilscheibe mit Lager	Polia com casquilho	Τροχαλία με δακτύλιο	Шкив с втулкой	2
34	Breite Unterlegscheibe D. 8	Anilha larga D. 8	Πλατιά ροδέλα Δ. 8	Шайба широкая D. 8	2
35	Selbstsichernde Mutter M8	Porca autotravante M8	Παξιμάδι ασφαλείας M8	Гайка самоконтрящаяся M8	4
38	Rahmen	Moldura	Πλαίσιο	Рамка	1
39	Bolzen Scharnier oben	Perno da dobradiça superior	Πείρος άνω άρθρωσης	Штифт верхнего шарнира	1
40	Gelenk	Vedante	Άρθρωση	Уплотнение	1
41	Baugruppe Bausatz Führung links	Conjunto Kit guia esq	Σύνολο kit αριστερού οδηγού	Направляющие лев. в сборе	1
42	Baugruppe Bausatz Führung rechts	Conjunto Kit guia dir	Σύνολο kit δεξιού οδηγού	Направляющие прав. в сборе	1
43	Baugruppe Luftleitglas	Conjunto defletor ar vidro	Συγκρότημα εκτροπέα αέρα τζαμιού	Дефлекторы воздуха для стекла в сборе	1
46	Baugruppe Luftreguliventil	Conjunto válvula regulação ar	Συγκρότημα βαλβίδας ρύθμισης αέρα	Клапан регулировки подачи воздуха в сборе	1
47	Einhängbolzen Tür	Perno engate porta	Πείρος ακρίστρωσης θυρίδας	Штырь навески дверцы	1
48	Selbstsichernde Mutter M8	Porca autotravante M8	Παξιμάδι ασφαλείας M8	Гайка самоконтрящаяся M8	1
51	Deckenhalterung links	Suporte teto esq	Στήριγμα αριστερού ουρανού	Основание потолка лев.	1
52	Anschluss Luftleitung D. 140 mm	Junta tubo ar D. 140 mm	Ρακόρ σωλήνα αέρα Δ. 140 mm	Переходник трубы подачи воздуха D. 140 мм	1
54	Gewindestrift M10	Pino M10	Ακέφαλη βίδα M10	Штифт M10	1
55	Schraube T.T. gewölb. sechsk. M5x20	Parafuso T.T. bomb. hex. M5x20	Βίδα T.T. στρωγ. εξ. M5x20	Винт T.T. выпукл. шестигран. M5x20	1
56	Buchse Griffbefestigung	Casquilho engate empunhadura	Σωλήνας ακρίστρωσης χειρολαβής	Втулка для установки рукоятки	1
57	Gewindestrift M5	Pino M5	Ακέφαλη βίδα M5	Штифт M5	1
60	Steuergruppe Primärluft	Conjunto comando ar primário	Συγκρότημα ρύθμισης πρωτεύοντα αέρα	Комплект управления первичным потоком воздуха	1
61	Deckenhalterung rechts	Suporte teto dir	Στήριγμα δεξιού ουρανού	Опора потолка прав.	1
62	Elektronischer Regler	Unidade electrónica com fusível	Ηλεκτρονική κεφαλή με ασφάλεια	Электронный блок упр. с плавким предохран.	1
63	Kondensatorkabel	Cabo condensador	Καλώδιο συμπυκνωτή	Кабель конденсатора	1



www.edilkamin.com

cod. 941163

06.14/A