

Technische Änderungen im Zuge der Weiterentwicklung vorbehalten.  
Maßangaben können eine Toleranz von +/- 5 mm aufweisen!

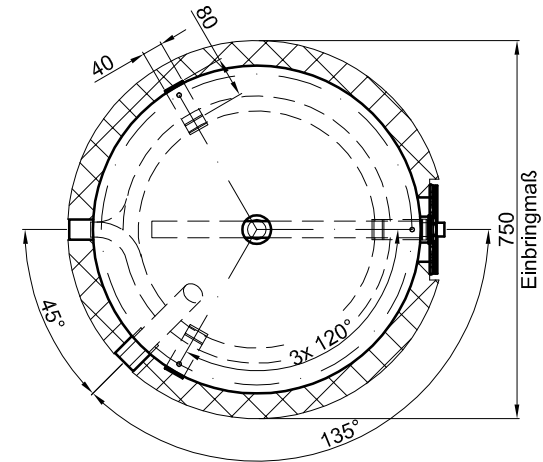
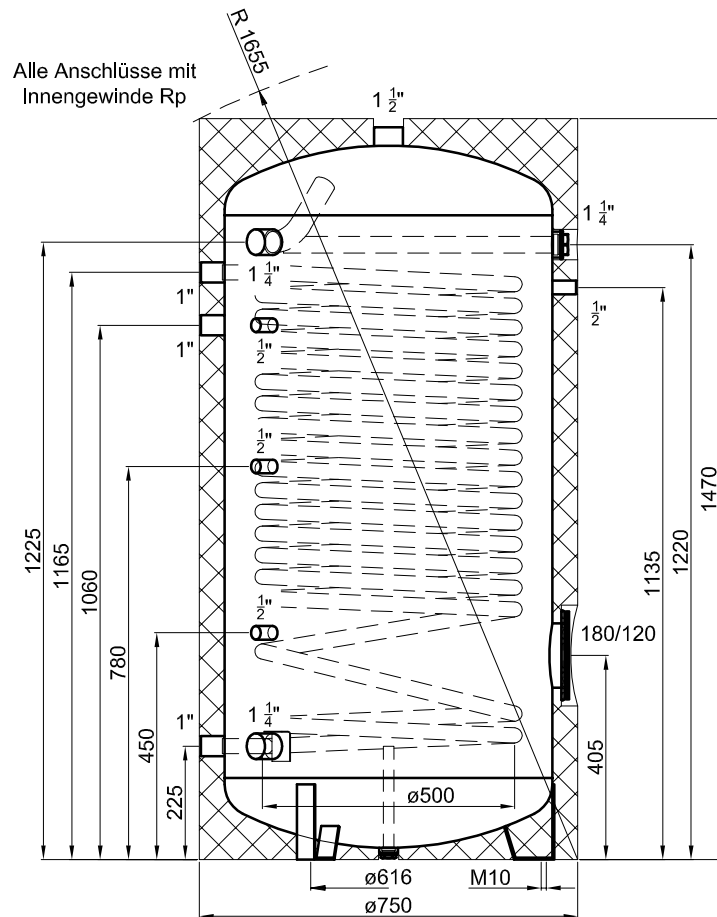

**Materialstärken:**

Mantelblech: 4,0 mm  
Klöpferböden: 4,0 mm

Materialstärken sind nicht dargestellt!

PU-Hartschaum  
fest aufgeschäumt



**Betriebsangaben:**

**Behälter:**

Nennvolumen: 412 l  
zulässiger Druck (PS): 10,0 bar  
Prüfdruck (PT): 15,0 bar  
zulässige Temperatur (TS): 0 - 95 °C  
zulässiges Medium: Trinkwasser  
Gewicht: 167 kg  
Werkstoff: S235JR+AR  
Korrosionsschutz: innen emailliert,  
außen beschichtet

**Glattrohr-Wärmetauscher:**

Übertragungsfläche: 4,2 m<sup>2</sup>  
Inhalt: 23,4 l  
zulässiger Druck (PS): 16,0 bar  
zulässige Temperatur (TS): 0 - 110 °C  
zulässiges Medium: Wasser/Glykol  
Werkstoff: S235JR+AR

TWL-Technologie GmbH  
Im Gewerbegebiet 2 - 12  
D-92271 Freihung  
www.twl-technologie.de

Gezeichnet: Julian Klier	Datum: 01.09.2016	Maßstab: M 1:15
<b>Emallierter Hochleistungsspelcher Typ SWP 400</b>		
Art-Nr. SWP.0400		