

We thank you for having chosen one of our products, the fruit of technological experience and of continual research for a superior quality product in terms of safety, dependability, and service.

In this manual you will find all the information and useful suggestions to use your product with the maximum safety and efficiency.



***Please remember that the first lighting of the stove must be handled by our Authorized Assistance Centre (Law 37/2008) who will check the installation and complete the guarantee.***

- Incorrect installation, incorrectly performed maintenance, improper use of the product **release the manufacturer from every eventual damage** derived from the use of the stove.
- The unit **cannot be used as an incinerator. Do not use fuels other than pellets.**
- This manual has been realized by the manufacturer and constitutes **an integral part of the product** and must remain with it during its entire lifetime. If the product is sold or transferred, **be sure that the booklet is present since the information contained in it are addressed to the buyer**, and to all those persons of various titles who complete the installation, use and maintenance.
- **Carefully read the instructions and the technical information** contained in this manual, before proceeding with the installation, use, and any operation on the product.
- The observance of the indications contained in the present manual **guarantees the safety of people and the product, the economy of use and a longer functioning lifetime.**
- Although the carefully studied design and the risk analysis done by our company has permitted the realization of a safe product, in any case, before effecting any operation on the stove, it is recommended to keep said manual available and **pay scrupulous attention to the instructions written therein.**
- **Be very careful when moving the ceramic details** where present.
- Check the precise flatness of the pavement where the product will be installed
- **The wall where the product will be placed must not be constructed in wood**, or in any case, made of an inflammable material, and in addition it is necessary to maintain a safety distance.
- While the stove is in operation, several **parts of the stove (door, handle, sides) can reach high temperatures.** Therefore pay attention and use the proper precautions, above all in the presence of children, elderly or disabled persons, and animals.
- Assembly must be performed by authorized persons (Authorized Assistance Centre).
- Diagrams and drawings are furnished for the purpose of illustration; the manufacturer, with the intent of pursuing a policy of constant development and renewal of the product **can, without any notice, make any modifications that are believed opportune.**
- When the stove is working at its maximum speed, it is strongly suggested to **wear gloves while handling** with the door for pellets loading and the door handle.
- **Installation is not recommended in a bedroom.**



***Never cover the body of the stove in any way or obstruct the openings placed on the upper side when the device is operating. All our stoves are trial lighted on the construction line.***

**In the event of a fire, disconnect the power supply, use an extinguisher and call the fire fighters if necessary. After that contact the Authorised Assistance Centre.**

## 1.0 Norms and declarations of conformity

Our company declares that the stove conforms to the following norms for the EC European Directive labelling:

- 89/336 CE and 2004/CE (EMC regulation) and following amendments;
- 2006/95 CE (low tension regulation) and following amendments;
- 2006/42 EC (machinery directive);
- 89/106 CE (building materials);
- For installations in Italy, please refer to UNI 10683/98 or following changes. For the water-thermo-sanitary equipment, let the installer give you the conformity declaration in compliance with L. 37/2008. While installing the unit respect the local, national and European rules;
- EN 60335-1; EN 50165; EN 50366; EN 55014-1; EN 61000-3-2; EN 61000-3-3; EN 14785.

### 1.1 Safety Information

Please carefully read this use and maintenance manual before installing and operating the stove!

If clarification is needed, please contact the dealer or the Authorized Assistance Centre.

- The pellet stove must only be operated in living environments. This stove, being controlled by an electronic board, permits a completely automatic and controlled combustion; the exchange, in fact, regulates the lighting phase, 5 power levels and the shut down stage, guaranteeing the safe operation of the stove.
- The basket used for combustion allows most of the ash produced by the combustion of the pellets to fall into the collection compartment. Nevertheless, check the basket daily, given that not all pellets have high quality standards (use only quality pellets recommended by the manufacturer).
- The glass is equipped with a special circulation of air for self-cleaning, but still, it is not possible, after several hours of operation, to keep a light grey patina from forming on the glass. This also depends on the type of pellets used. Some pellets deposit more ash than others.

### 1.2 Responsibility

With the delivery of the present manual, we decline all responsibility, both civil and penal, for accidents deriving from the partial or total lack of observance of the instructions contained herein.

We decline every responsibility derived from improper use of the stove, from incorrect use by the user, from unauthorized modifications and/or repairs, from the use of replacement parts that are not original for this model.

The manufacturer declines every civil or penal, direct or indirect responsibility due to:

- Lack of maintenance;
- Failure to observe the instructions contained in the manual;
- Use in non-conformity with the safety directives;
- Installation in non-conformity with the norms in force in the country;
- Installation by unqualified or untrained personnel;
- Modifications and repairs not authorized by the manufacturer;
- Use of non-original replacement parts;
- Exceptional events.



- ***The stove must only be fed with quality 6mm diameter pellets of the type recommended by the manufacturer;***
- ***Before making the electrical connection of the stove the discharge tubes must be connected with the flue;***
- ***The protective grill placed inside the pellet container must never be removed;***
- ***The environment where the stove is installed must have a sufficient exchange of air;***
- ***Never open the door of the stove while it is operating;***



- **When the stove is operating, the surfaces, glass, handle and tubes become very hot: during operation do not touch these parts without adequate protection;**
- **Keep/store the pellets in a cool dry place;**
- **Keep the fuel and other inflammable materials off the stove.**

## 2.0 Functions keys and display

### Functions Keys

#### 1. Raising the temperature

This key allows the temperature to be raised from minimum of 7°C to a maximum value of 40°C.

#### 2. Lowering the temperature

This key allows the temperature to be lowered from a maximum of 40°C to a minimum value of 7°C.

#### 3. Setting key

Press this key to access the programming menu of the stove.

#### 4. ON/OFF

Press this key  for 2 seconds: the stove lights or shuts down.

#### 5. Power decreasing

This key permits lowering the power value from a maximum value of 5 to a minimum value of 1.

#### 6. Power increasing

This key permits raising the power value from a minimum value of 1 to a maximum value of 5.

## 2.1 Display indications

#### 7. Timed thermostat led

Indicates that the weekly and/or daily programming is activated.

#### 8. Stove in operation led "Smoke discharge"

This is lit when the stove is operating.

#### 9-10. Upper / lower display

The various operation modes of the stove are visualized on the display, as well as the temperature and the working power set by the user.

If the stove should malfunction, the display will read the relative error messages (see "Particular cases" paragraph).

#### 11. Remote control receiver

Sensor that receives commands from the remote control.

#### 12. Set led "Menu"

This led flashes when setting the desired temperature value.

### 13. Led temperature ok

This led lights when the programmed temperature is reached. The display will read "ECO".

### 14. Remote control reception led

This led flashes when the remote control is used to change the temperature and/or power settings.

### 15. Pellet led "Pellet"

This led flashes every time the pellet loading inside the stove takes place.

#### Function keys

1. Raising the temperature
2. Lowering the temperature
3. Set menu
4. ON/OFF
5. Power decreasing
6. Power increasing

#### Display indications

7. Timed thermostat led
8. Stove in operation led
9. Upper display
10. Lower display
11. Remote control receiver
12. Set led "Menu"
13. Temperature led
14. Remote control reception led
15. Pellet led

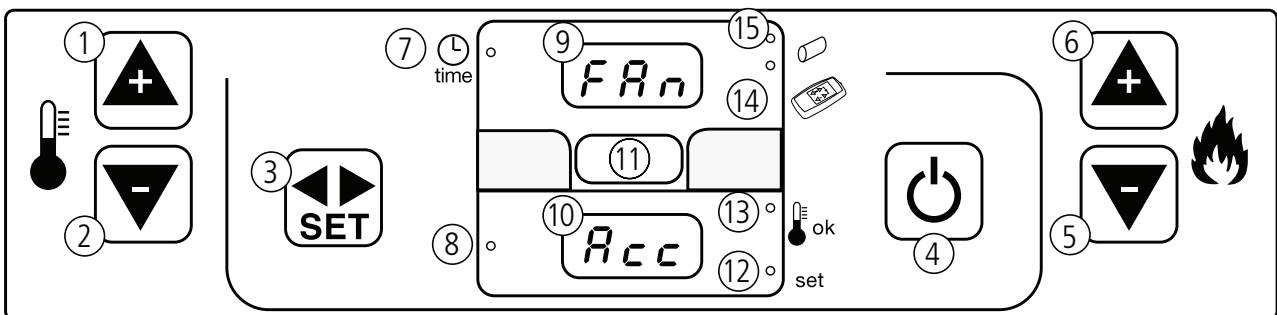

Pict. 1

## 2.2 Remote control description (optional)

The remote control permits controlling the following functions:

### 1. Raising the temperature:

Pressing the  button increases the temperature from a minimum value of 7°C to a maximum value of 40°C.

### 2. Lowering the temperature:

Pressing the  button decreases the temperature from a maximum value of 40°C to a minimum value of 7°C.

### 3. Increasing power:

Pressing the  button increases the power from a minimum value of 1 to a maximum value of 5.

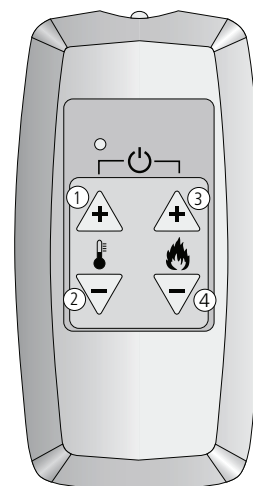

Pict. 2



#### Remote Control

1. Raising temperature
2. Lowering temperature
3. Power increase
4. Power decrease

#### 4. Decreasing power:

Pressing the  button decreases the power from a maximum value of 5 to a minimum value of 1.

#### 5. Lighting and shut down:

Pressing the  and  keys simultaneously lights or shuts down the stove.



**Please remember that the first lighting must be performed by our certified Authorized Assistance Centre (Law 37/2008) that verifies the installation and completes the guarantee.**

**During the first lighting the environment should be well ventilated since during the first hours of operation unpleasant odours could develop due to the physical stabilizing of the paint and from the grease in the tubyère wrapping.**

### 2.3 Suggestions

- Do not continuously turn the stove on and off as this could provoke sparks that could shorten the life of the electrical components.
- Do not touch the stove with wet hands: the stove has electrical components that could produce sparks if handled incorrectly. Only authorized technicians can resolve possible problems.
- Do not remove any screws from the fire chamber without first lubricating them well.
- Never open the glass door of the pellet stove while the stove is in operation.
- Be sure that the brazier basket is positioned correctly.
- The flue system must be suitable for inspection. If it cannot be removed, it must have some holes for inspection and cleaning.

### 2.4 How to load pellets in the tank

You can load pellets in the tank through the door on the upper part of the stove.

Join the following procedure to load pellets:

- Open the door on the upper part of the stove;
- Load the wished pellets quantity with caution (load enough pellets to grant a sufficient functioning of the stove);
- Close the door.

## 3.0 First Lighting of the Stove

### 3.1 Lighting the stove

- Fill the container 3/4 full with the pellets recommended by the manufacturer;
- Connect the stove to an electrical outlet with the cable that has been supplied;
- Press the lighting switch located on the back part of the stove;
- The upper display will read "OFF" and the lower display will show the current time;
- Press the button  for 2 seconds. After a few moments the smoke extractor and the lighting resistor will start and the display will read "FAN REC";
- After 1 minute the display will read "LOADWOOD", the stove will load the pellets and continue lighting the resistor;
- Once the appropriate temperature has been reached the display will read "FIRE ON": this means that the stove has begun the last phase in lighting, at the end of which the stove will be completely operational;

- After several minutes of ventilation the upper display will read "ON 1-2-3-4-5" according to the power that has been programmed, while the lower display will show the environmental temperature;
- Once the programmed temperature is reached the upper display will read: "ECO" while the lower display will show the temperature revealed in the environment;
- The temperature led lights when the programmed temperature is reached;
- Before switching on the stove, be sure the brazier does not contain any pellets or residuals from previous combustion. If there are residuals, empty and clean the brazier first;



**WARNING!**

**Before lighting a small amount of smoke may fill the combustion chamber.**

### 3.2 Shutting down the stove

To shut down the stove press the  key until the display reads "OFF". Even after the stove is shut down the smoke extractor will continue to operate for a predetermined length of time to guarantee a rapid expulsion of the smoke from the combustion chamber.

### 4.0 Adjustment the stove





**WARNING!**

**it is necessary to daily clean the brazier and often clean the ash box.**



**The lack of cleanliness can prevent the starting of the stove, causing damages to the stove itself and to the environment (possible emission of unbrunt material and soot).**

**Do not re-use the pellet possibly remained in the brazier due to no starting-up.**

#### Modifying the power

The power setting can be varied while the stove is in operation between a minimum value of 1 and a maximum value of 5. By pressing the  button it is possible to increase the value, while pressing the  button it is possible to decrease said value. The display indicates the power value.



#### Modifying the temperature

The temperature setting can be varied at any time by the user. To modify the temperature, first press  then press   and select the desired value, said value will be shown on the lower display.

#### 4.1 Programming the stove - timed thermostat (optional)

This function permits the stove to be programmed for two lightings and two shutdowns during the period of the day or for an entire week.



To enter into the programming:

- Press the  key twice.
- Select the submenu (UT) by pressing the  and  keys.

**UT01:** Setting the current day and deactivating the timed thermostat.

If the UT01 is set with the current day for example Sunday (Day 7), select the day of the week with which to associate the lighting of PROGRAM 1 and/or PROGRAM 2.

## 4.2 Programming the stove

By pressing the  and  keys it is possible to select the desired value.



Legend	Meaning
Day 1	Monday
Day 2	Tuesday
Day 3	Wednesday
Day 4	Thursday
Day 5	Friday
Day 6	Saturday
Day 7	Sunday
OFF	Disengaged chronothermostat



### **WARNING!**

***If you use the chronothermostat function when the stove is on, the digital clock in the stove will stop until you finish working on the menu. It is better to work on the chronothermostat menu when the stove is in stand-by (OFF).***

**UT02:** Setting the time.



By pressing the  key again, the screen will read UT02 and the lower display will show the current time with the dots flashing. Regulate the hour with the  and .

**UT03:** By pressing the  key again the screen will read UT03 and the lower display will show the current minutes with the dots flashing. Regulate the minutes with the  and .



**UT04: Reserved for the Authorized Assistance Centre.**

By pressing the  gain the screen will read **UT04 Reserved for Technicians.**

It is not advisable to modify the set parameters. To rectify the modifications made during an unauthorized access the intervention of an authorized technician is required which will **NOT BE COVERED BY THE GUARANTEE.**



**UT05:** Indicates the start time for PROGRAM "1". It is possible to modify the time by 10 minute intervals by using the  and  keys.

**NOTE:** This parameter is activated only if UT01 has been previously set at a setting different than "OFF".

**UT06:** Indicates the time that PROGRAM "1" ends. It is possible to modify the time and the 10-minute intervals by using the  and  keys.



**NOTE:** This parameter is activated only if UT01 has been previously set at a setting different than "OFF".

**UT07:** Permits selecting the day of the week to match with PROGRAM "1".



Use the  button select the day of the week. With the  button, activate/deactivate the lighting of the stove. In the example, the lighting of the stove takes place at the weekend, on Saturday and Sunday.

Day 1	Day 2	Day 3	Day 4	Day 5	Day 6	Day 7
Monday	Tuesday	Wednesday	Thursday	Friday	Saturday	Sunday
Off 1	Off 2	Off 3	Off 4	Off 5	On	On



#### UT08:

This indicates the time PROGRAM "2" starts. It is possible to modify the time at 10-minute intervals by using the  and  keys.

**NOTE:** This parameter is activated only if UT01 has been previously set at a setting different than "OFF".

**UT09:** This indicates the time PROGRAM "2" ends. It is possible to modify the time at 10-minute intervals by using the  and  keys.

**NOTE:** This parameter is activated only if UT01 has been previously set at a setting different than "OFF".

**UT10:** Permits selecting the day of the week to match with PROGRAM "2". Use the  button select the day of the week. With the  button activate/deactivate the lighting.

#### EXAMPLE

Today is Monday. I would like to light the stove automatically Monday, Tuesday, Thursday and Sunday at 8:00 am and shut it down at 4:00 pm. On Wednesday, Friday and Saturday I would like to light it at 9:00 am and shut it down at 11:00 pm.



#### **ATTENTION!**

**Once Program 1 and 2 are set, the Timer led lights up. If programs 1 and 2 have not been programmed, the Timer led remains unlighted. If the electrical power cuts out a series of buffers starts that leaves the settings of the programmed times unaltered.**

The program will be as follows:

UT 01 : day 1  
UT 02 : current hour  
UT 03 : current minutes  
UT 04 : reserved for installation technicians  
UT 05 : 8:00 am  
UT 06 : 4: 00 pm  
UT 07: On1-On2-Off3-On4-Off5-Off6-On7  
UT 08 : 9:00 am  
UT 09 : 11:00 pm  
UT 10 : Off1-Off2-On3-Off4-On5-On6-Off7



#### **ATTENTION!**

**The stove will function during the hours of ON programming at the same temperature and the power settings as when it was last shut down.**

## 5.0 Display information

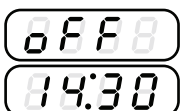

"OFF"

"OFF" : the stove is off or it is in a shutting down phase. Es: the current time is 2:30 pm.



FAN  
ACC

#### "FAN - ACC"

The stove is in the phase of preheating the resistor, preceding lighting.

LOAD  
WOOD

#### "LOAD WOOD"

Indicates that the stove is loading the pellets.

FIRE  
ON

#### "FIRE ON"

The stove is in the flame stabilization phase (flame present).

ON 1  
29°C

#### "ON 1"

The stove is in the operational phase at minimum power. The environmental temperature revealed is 29°C.

ECO  
29°C

#### "ECO"

The stove has reached the temperature set by the user and is in the energy saving phase. In this phase it is not possible to modify the power setting.

**If the temperature is set at 41°C the stove will remain in continuous operation at the programmed work power without passing to the economy mode (ECO).**

STOP  
FIRE

#### "STOP FIRE"

The stove is in a self-cleaning of the basket phase; the smoke extractor runs at the maximum speed and the pellet loader at minimum (parameter cannot be modified).

## 5.1 Particular cases

FIRE  
ON T

If a lower temperature than that revealed by the environmental probe is set before lighting the stove, the display will read "ONT". In this case, to light the stove, set a temperature at least 4°C higher than that read on the display. If the display still reads "ON T" contact the Authorized Assistance Centre. By pressing the key  the stove will restart with the parameters previously programmed.

COOL  
FIRE

Whenever the current fails (even for a few seconds) the stove shuts down.

You will see the words *COOL FIRE* and the stove will start working after a cooling loop.

SERV  
8888

#### ALARME "SERV"

When the display reads "SERV", the stove has reached 900 hours of operation. It is advisable to contact the Authorized Assistance Centre for maintenance.

ALARM  
ACC

#### "ALARM NO ACC" - Lighting anomaly.

This happens when the approximately 15-minute lighting period has passed and the smoke temperature is still insufficient. It could be that there was too scarce an influx of pellets for lighting.

DEP  
FAIL

#### "DEP FAIL": obstruction in the smoke discharge ducts

Check that there are no obstructions in the flue and that its interior is not excessively dirty.

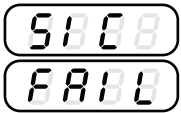

### "SIC FAIL": stove overheating

When the display reads "SIC FAIL" the pellet gear motor locks up and the stove enters the shut down phase.

It is possible to restart the stove by resetting the thermostat as shown in the pict 3.

The reset button is located at the rear of the stove (5).

Unscrew the protective cap and press down the button that appears below.

In case of further blockages due to the same problem, do not attempt to reset the stove and contact the Authorized Assistance Centre.



### SHUTDOWN ALARM WHILE WORKING

You will see this alarm if the stove switches off while working (for example if it has run out with pellet).

You will see the words *NO FIRE* on the display. Press the button  to reset the alarm.

Drain the brazier and start a new lighting.

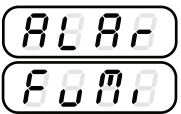

### SMOKES SENSOR ALARM

This alarm appears if the pipe sensor is broken or not connected. You will see the words *sond fumi* on the display. Please contact an Authorised Assistance Centre.

Pict. 3: Manual thermostat reset with protective cap

1. Lighting button
2. Electrical feed cable
3. Fuse F4AL250V
4. PC connection (optional)
5. Thermostat reset button
6. Environmental probe

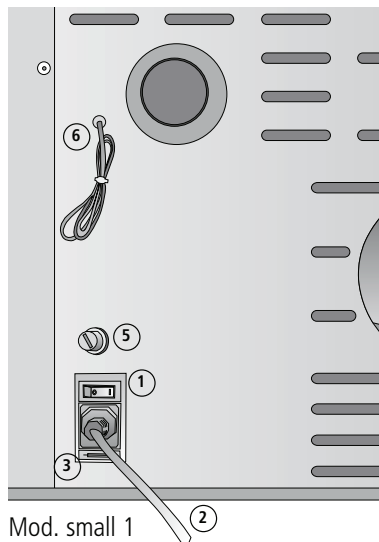

Mod. small 1

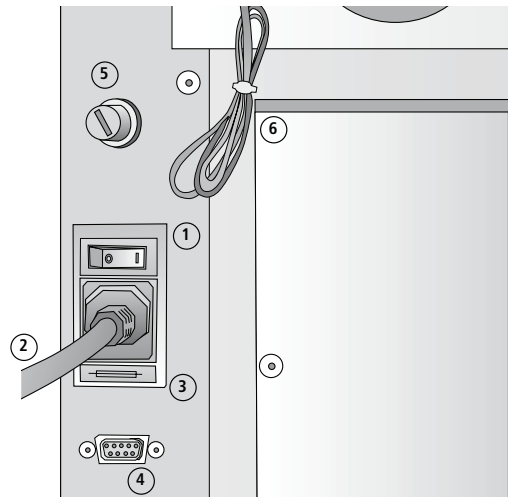

Mod. small 2

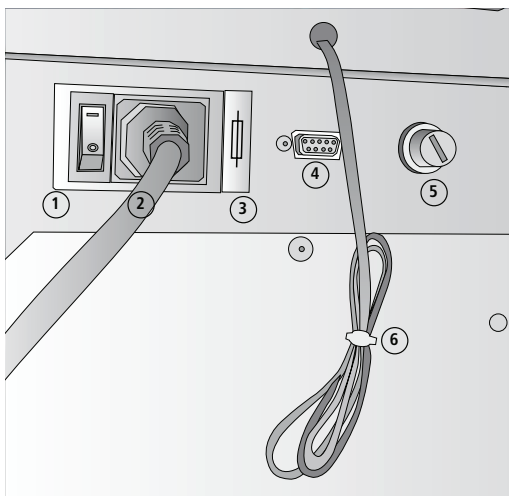

Mod. medium

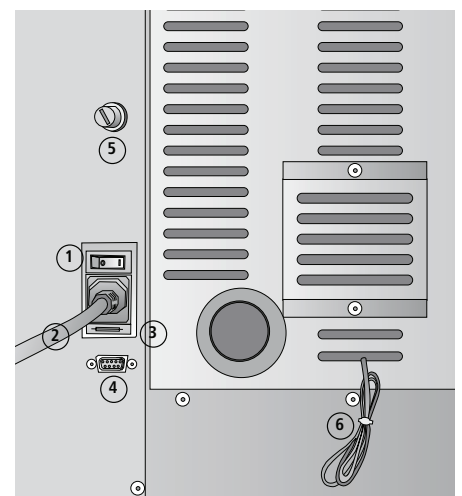



Mod. large

## 6.0 Channeling (if provided)

The stoves offering a channeling to heat a room which is different from the one where the stove has been installed need a second fan for warm air.

Please join the following procedure to switch on / off the fan:

- Press the key  once.
- On the upper display you will read the words SET. On the lower display you will see the set temperature. In this case, the second fan is switched off.
- Press the key  to increase the speed of the second fan. There are five possible speeds. The number near the word SET blinks.

**N.B: the speed of the duct fan should not exceed the speed of the ambient fan**

Examples:

SEt8

In this case the second fan for warm air is switched off.

25.90

SEt5

In this case the second fan is working at speed 5, the highest possible speed.

25.90



**ATTENTION!**

***if you want to switch off the second fan, press the key  more than once while the unit is in SET temperature mode and until the number near the word SET disappears.***

## 7.0 Cleaning and maintenance

Before effecting any maintenance operation or cleaning on the stove, take the following precautions:

- Be sure that all parts of the stove are cold.
- Be sure that the ashes are completely cold.
- Be sure that the general switch is in the "OFF" position.
- Be sure that the plug is pulled out of the socket to avoid accidental contact.
- Once the maintenance phase is completed check that everything is in order as per before the intervention (the brazier is placed correctly).



***Follow carefully the following cleaning instructions. Failure to follow these instructions could create problems with the operation of the stove.***

### 7.1. How to clean the combustion chamber (once a month)

When the stove is cold, please join the following procedure:

Remove the scraper while the door is closed.

Continue pulling and pushing the scraper for 5 or 6 times in order to clean the pipes.

Once you have cleaned the pipes, leave the scraper removed so that the removal of the indoor walls of the combustion chamber will be easier.

Pict. 1



- Open the door and remove the brazier and the ash tray (Pict. 1).
- Remove the upper hit fire joining the procedure described in paragraph 6.8.



Pict. 2



Pict. 3



Pict. 4



Pict. 5

Remove the outside fireproof bulkheads. Just move them out without rotating. If required, use a screwdriver or a similar tool. (Pict. 2-3-4). Remove the central bulkhead of the combustion chamber. (Pict. 5).



Pict. 6



Pict. 6.1



Pict. 6.2

Dismantle the inside lateral bulkheads levering with a screwdriver on the point indicated in the picture 6 - 6.1- 6.2.

Remove the bottom of the combustion chamber using a screwdriver and starting definitively from the right side.(Pict.7-8-9.



Pict. 7



Pict. 8



Pict. 9

Use a vacuum cleaner to clean the inner part of the combustion chamber from the residual ash (Pict. 10).



Pict. 10

### 7.3 Cleaning the surfaces

To clean the surfaces, use a rag dampened with water or with water and a neutral detergent.



**The use of aggressive detergents or thinners can damage the surfaces of the stove. Before using any detergent it is advisable to try it on a small section out of sight or contact the Authorized Assistance Centre for information regarding the product.**

### 7.4 Cleaning the metal parts

To clean the metal parts of the stove, use a soft cloth dampened with water.

Never clean the metal parts with alcohol, thinners, petrol, acetone or other degreasing substances. If such substances are used, our company declines any responsibility.

Eventual variations in the colour of the metal parts can be caused by an incorrect use of the stove.



**WARNING!**

**it is necessary to daily clean the brazier and often clean the ash box.**

**The lack of cleanliness can prevent the starting of the stove, causing damages to the stove itself and to the environment (possible emission of unbrunt material and soot).**

**Do not re-use the pellet possibly remained in the brazier due to no starting-up.**

### 7.5 Cleaning the brazier and brazier support

When the flame assumes a red colour or seems weak, and is accompanied by black smoke, this means that there are ash deposits or incrustations that do not permit the correct functioning of the stove and that must be removed (Pict. 11). Remove the brazier every day by simply raising it from its slot; then clean out the ashes and eventual incrustations that may have formed, paying particular attention to liberating the holes by using a pointed tool (not included with the stove).

This operation is made particularly necessary before every lighting the first several times and above all if using pellets that differ from those supplied by our company. The frequency of this operation is determined by how frequently the stove is used and the choice of pellets.

It is also a good idea to check the brazier support, vacuuming the eventual ash present.

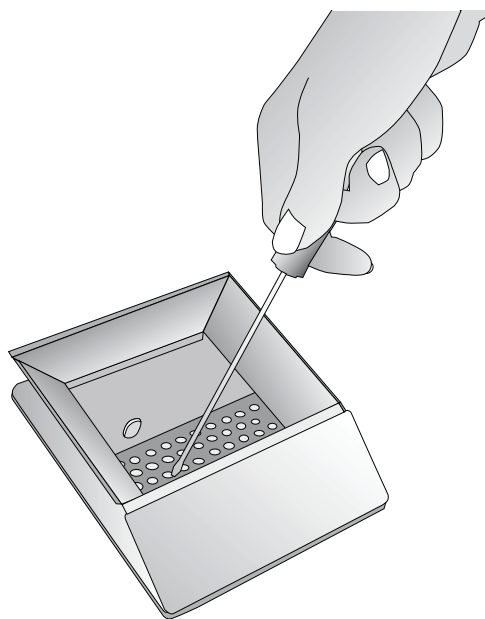

Pict. 11: cleaning the brazier

### 7.6 Cleaning the ceramic covering (if supplied)

The ceramic tiling must be cleaned with a soft dry cloth before using a damp cloth. Use only neutral and delicate detergents. Do not wet and never clean the ceramic tiling with cold water while **it is hot** as the thermal shock could cause breakage!



**WARNING: The ceramics is very hot!!!**

## 7.7 Daily cleaning with a scraper (if supplied)

With the stove shut down and chill, activate the scraper in the heat exchange ducts by pushing and pulling the lever, located between the frontal grates where the environmental air exits, backwards and forwards 5 or 6 times.

- Push the scraper towards the stove with the door closed (Pict. 12).
- Pull the scraper outwards with the door closed (Pict. 13).

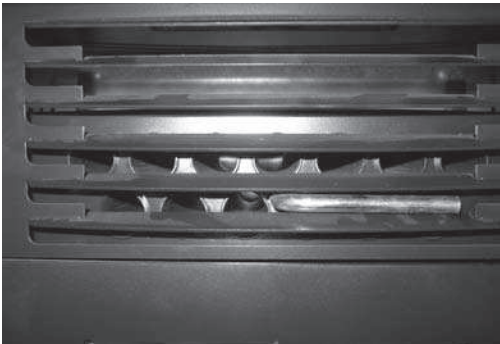

Pict. 12: deactivated scraper

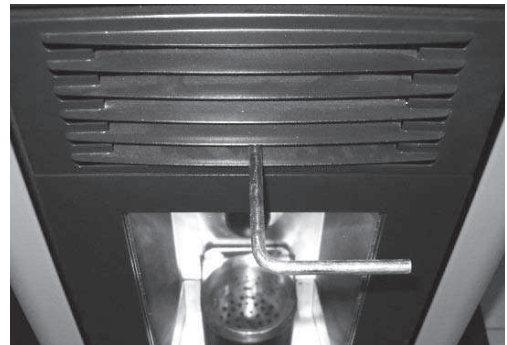

Pict. 13: activated scraper

## 7.8 Cleaning of the hit fire

Remove the fire shield following the instructions indicated in the pictures. (Pict. 14-15-16-17).

Use a vacuum cleaner to clean the upper part from the residual ash. Once finished, install the fire shield being sure the 3 support hooks have been placed correctly.



Pict. 14: Lift the fire shield



Pict. 15: Lift the fire shield



Pict. 16: Rotate the fire shield

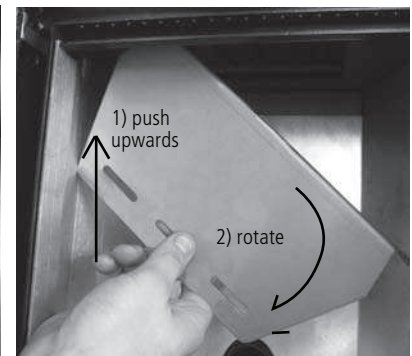

Pict. 17: Remove the fire shield

## 7.9 Ash box

Open the door and extract the ash box. Use a vacuum to remove all the ash deposited within. This operation must be performed more or less frequently depending on the quality of the pellets used (Pict. 18-19).

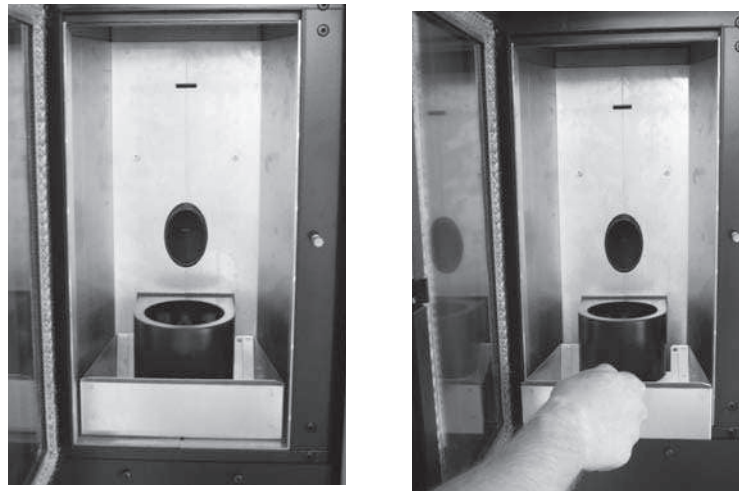

Pict. 18-19: cleaning the ash box

## 7.10 Cleaning the glass

The glass is a self cleaning type, therefore, while the stove is working, a veil of air is blown across its surface to remove ash and dirt; nevertheless over a period of several hours, a greyish patina tends to form which should be cleaned when the stove is next shut down. How dirty the glass becomes also depends on the quality and quantity of pellets used.

Cleaning the glass should be done when the stove is cold with products recommended and tested by our company.

When performing this operation, always check that the grey seal around the glass is in a good state; failure to check the efficiency of this gasket can compromise the function of the stove. Poor quality pellets can, in any case, cause the glass to become dirty.

***WARNING! If the glass is broken, do not attempt to light the stove.***

## 7.11 Cleaning the clearing system

Until a reasonable experience is acquired regarding the operating conditions, it is advisable to perform this maintenance on at least a monthly basis.

- Remove the electrical feed cable;
- Remove the cap from the T-joint and proceed with the cleaning of the ducts. If necessary, at least for the first few times, call in qualified personnel;
- Carefully clean the smoke discharge system: for this, contact a professional chimney sweep;
- Once a year clean the dust, cobwebs, etc. from the zone behind the internal covering panels, paying particular attention to the fans.

## 7.12 Cleaning the fans

The stove is furnished with fans (environmental and smoke) positioned at the rear and below the stove.

Eventual deposits of dust or ash on the blades of the fan can cause an imbalance in the fans leading to noisy performance. It is, therefore, necessary to clean the fans at least once a year.

Since said operation requires dismantling several parts of the stove, have the fans cleaned only by our Technical Assistance Centre.

## 7.13 Season end cleaning

At the end of the season, when the stove will not be used for some time, it is advisable to perform a thorough and general cleaning:

- Remove all the pellets from the container and the screw feeder;
- Carefully clean the brazier, the brazier support, the combustion chamber and the ash box.

Once the preceding points have been observed, it only means that the state of the stove has been verified. It is necessary to thoroughly clean the smoke discharge tube or flue and check the condition of the basket. If necessary, order a new one from our Authorized Assistance Centre. If necessary, lubricate the hinges of the door and the handle. Also check the ceramic fibre cord near the glass, on the internal wall of the door; if it is worn or too dry, order a new one from the Authorized Assistance Centre.



## 8.0 Replacing elements

### 8.1 Replacing the glass

The stove is furnished with a 4 mm thick ceramic glass that is resistant to a thermal shock of 750°C; the glass can break only from a strong impact or from improper use.

Do not slam the door or hit the glass.

In case of breakage, replace the glass only with an original replacement furnished by the Authorized Assistance Centre.

### 8.2 Replacing the batteries in the remote control (if supplied)

To replace the batteries (not furnished), use a small flathead screwdriver to remove the cover on the rear of the remote control (Pict. 20).

At this point replace the battery with a new type "N" (12V) battery, being careful not to invert the polarity (the type of battery and polarity are, in any case, indicated on the plastic parts of the remote control). Then, close the remote control and dispose of the old battery in one of the appropriate containers. If the problem persists contact the Authorized Assistance Centre.

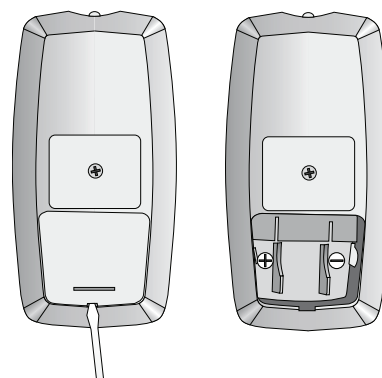

Pict. 20: Replacing batteries in the remote control (if supplied).

## 9.0 Annual maintenance by the Authorized Assistance Centre

The following operations are to be programmed annually by the Authorized Assistance Centre and are necessary to insure that the product remains efficient and guarantee safe operation.

- Careful cleaning of the combustion chamber;
- Cleaning and inspection of the smoke clearing ducts;
- Checking the seal of the gaskets;
- Cleaning the mechanisms and moving parts (motors and fans);
- Checking the electrical parts and the electronic components.

### 9.1 Operations to perform every season before the first lighting.

- A general cleaning inside and outside;
- A careful cleaning of the exchange tubes;
- A careful cleaning and disincrustation of the crucible and the relative cavity;
- Clean the motors, checking the play and fastenings of the mechanisms;
- Clean the smoke channel (substitute the tube gaskets) and smoke extractor fan cavity;
- Clean silicone tube connected to the pressure switch;
- Clean, inspect and disincrust the lighting resistor cavity, replacing it if necessary;
- Clean/check the synoptic panel;
- Visually inspect the electrical cables, the connections and the electrical power cable;
- Clean the pellet container and verify the play with the screw feeder gear motor;
- Replace the door seals;
- Functional assessment, loading the screw feeder, lighting, 10 minutes of operation and shut down.







La ringraziamo per aver preferito uno dei nostri prodotti, frutto di esperienza pluriennale e di una continua ricerca per una qualità superiore in termini di sicurezza, affidabilità e prestazioni.

In questo manuale troverà tutte le informazioni ed i consigli utili per poter utilizzare il suo prodotto nel massimo della sicurezza ed efficienza.



***Le ricordiamo che la prima accensione deve essere effettuata dal nostro Centro Assistenza Autorizzato (Legge 37/2008) che verifichi l'installazione e compili la garanzia.***

- Installazioni scorrette, manutenzioni non correttamente effettuate, uso improprio del prodotto **sollevano l'azienda produttrice da ogni eventuale danno** derivante dall'uso della stufa.
- L'apparecchio **non deve essere usato come inceneritore, nè devono essere utilizzati combustibili diversi dal pellet.**
- Questo manuale è stato redatto dal costruttore e costituisce **parte integrante del prodotto** e deve accompagnarlo durante tutta la sua vita. In caso di vendita o trasferimento del prodotto **assicurarsi sempre della presenza del libretto** poichè le informazioni in esso contenute sono indirizzate all'acquirente, e a tutte quelle persone che a vario titolo concorrono all'installazione, all'uso e alla manutenzione.
- **Leggete con attenzione le istruzioni e le informazioni tecniche** contenute in questo manuale, prima di procedere all'installazione, all'utilizzo e a qualsiasi intervento sul prodotto.
- L'osservanza delle indicazioni contenute nel presente manuale **garantisce la sicurezza dell'uomo e del prodotto, l'economia di esercizio ed una più lunga durata di funzionamento.**
- L'attenta progettazione e l'analisi dei rischi fatti dalla nostra azienda hanno permesso la realizzazione di un prodotto sicuro; tuttavia prima di effettuare qualsiasi operazione, si raccomanda di **attenersi scrupolosamente alle istruzioni** riportate nel seguente documento e di tenerlo sempre a disposizione.
- Fare molta **attenzione nel movimentare i particolari in ceramica** dove presenti.
- Controllare l'esatta planarità del pavimento dove verrà installato il prodotto.
- **La parete dove va posizionato il prodotto non deve essere di legno** o comunque di materiale infiammabile, inoltre è necessario mantenere le distanze di sicurezza.
- Durante il funzionamento, alcune **parti della stufa (porta, maniglia, fianchi) possono raggiungere temperature elevate.** Fate dunque molta attenzione ed usate le dovute precauzioni, soprattutto in presenza di bambini, persone anziane, disabili e animali.
- Il montaggio deve essere eseguito da persone autorizzate (Centro Assistenza Autorizzato).
- Schemi e disegni sono forniti a scopo esemplificativo; il costruttore nell'intento di perseguire una politica di costante sviluppo e rinnovamento del prodotto **può apportare, senza preavviso alcuno, le modifiche che riterrà opportune.**
- Si raccomanda, alla massima potenza di funzionamento della stufa, **l'utilizzo di guanti** per maneggiare sportello caricamento pellet e maniglia per l'apertura della porta.
- **È sconsigliata l'installazione in camera da letto.**



***Mai coprire in alcun modo il corpo della stufa o occludere le feritoie poste sul lato superiore quando l'apparecchio è in funzione. A tutte le ns. stufe viene provata l'accensione in linea.***

In caso d'incendio disinserire l'alimentazione elettrica, utilizzare un estintore a norma ed eventualmente chiamare i Vigili del Fuoco. Contattare poi il Centro Assistenza Autorizzato.

## 1.0 Normative e dichiarazione di conformità

La nostra azienda dichiara che la stufa è conforme alle seguenti norme per la marcatura CE Direttiva Europea:

- 89/336 CE e 2004/108 CE (direttiva EMC) e successivi emendamenti;
- 2006/95 CE (direttiva bassa tensione) e successivi emendamenti;
- 2006/42 CE (direttiva macchine);
- 89/106 CE (prodotti da costruzione);
- Per l'installazione in Italia fare riferimento alla UNI 10683/98 o successive modifiche e per l'impianto idrotermosanitario farsi rilasciare da chi ha eseguito l'impianto la dichiarazione di conformità secondo L. 37/2008. Tutte le leggi locali e nazionali e le norme europee devono essere soddisfatte nell'installazione dell'apparecchio;
- EN 60335-1; EN 50165; EN 50366; EN 55014-1; EN 61000-3-2; EN 61000-3-3; EN 14785.

### 1.1 Informazioni sulla sicurezza

Si prega di leggere attentamente questo manuale d'uso e manutenzione prima di installare e mettere in funzione la stufa!

In caso di chiarimenti, rivolgersi al rivenditore o al Centro Assistenza Autorizzato.

- La stufa a pellet deve funzionare solamente in ambiente abitativi. Questa stufa essendo comandata da una scheda elettronica permette una combustione completamente automatica e controllata; la centralina regola infatti la fase d'accensione, 5 livelli di potenza e la fase di spegnimento, garantendo un funzionamento sicuro della stufa;
- Il cestello impiegato per la combustione fa cadere nel cassetto di raccolta gran parte della cenere prodotta dalla combustione dei pellet. Controllare comunque quotidianamente il cestello, dato che non tutti i pellet hanno standard qualitativi alti (usare solo pellet di qualità consigliato dal costruttore);
- Il vetro è dotato di uno speciale giro d'aria per l'autopulizia dello stesso tuttavia non è possibile evitare una leggera patina grigiastra sul vetro dopo alcune ore di funzionamento. Ciò dipende anche dal tipo di pellet usato. Alcuni pellet possono sporcare più di altri.

### 1.2 Responsabilità

Con la consegna del presente manuale, decliniamo ogni responsabilità, sia civile che penale, per incidenti derivati dalla non osservanza parziale o totale delle istruzioni in esso contenute.

Decliniamo ogni responsabilità derivante dall'uso improprio della stufa, dall'uso non corretto da parte dell'utilizzatore, da modifiche e/o riparazioni non autorizzate, dall'utilizzo di ricambi non originali per questo modello.

Il costruttore declina ogni responsabilità civile o penale diretta o indiretta dovuta a:

- Scarsa manutenzione;
- Inosservanza delle istruzioni contenute nel manuale;
- Uso non conforme alle direttive di sicurezza;
- Installazione non conforme alle normative vigenti nel paese;
- Installazione da parte del personale non qualificato e non addestrato;
- Modifiche e riparazioni non autorizzate dal costruttore;
- Utilizzo di ricambi non originali;
- Eventi eccezionali.



- **La stufa deve essere alimentata solo con pellet di qualità del diametro di 6 mm del tipo raccomandato dal costruttore;**
- **Prima di collegare elettricamente la stufa, deve essere ultimata la connessione dei tubi di scarico con la canna fumaria;**
- **La griglia di protezione posta all'interno del serbatoio pellet non deve essere mai rimossa;**
- **Nell'ambiente in cui viene installata la stufa ci deve essere sufficiente ricambio d'aria;**
- **Non aprire mai lo sportello della stufa durante il funzionamento della stessa;**



- **Quando la stufa è in funzione, c'è un forte surriscaldamento delle superfici, del vetro, della maniglia e delle tubazioni: durante il funzionamento, queste parti sono da toccare con adeguate protezioni;**
- **Tenere/conservare il pellet in locali asciutti e non umidi;**
- **Tenere ad adeguata distanza di sicurezza della stufa sia il combustibile sia eventuali materiali infiammabili.**

## 2.0 Tasti funzione e display

### Tasti funzione

#### 1. Aumento di temperatura

Il pulsante consente di aumentare la temperatura da un minimo di 7°C al valore massimo di 40°C.

#### 2. Diminuzione di temperatura

Il pulsante consente di diminuire il valore della temperatura da un massimo di 40°C al valore minimo di 7°C.

#### 3. Pulsante di settaggio

Premere il pulsante per accedere al menù di programmazione della stufa.

#### 4. ON/OFF

Tenere premuto il tasto  per 2 secondi: la stufa si accende o si spegne.

#### 5. Diminuzione della potenza

Il pulsante consente di diminuire il valore della potenza dal valore massimo di 5 al valore minimo di 1.

#### 6. Aumento della potenza

Il pulsante consente di aumentare il valore della potenza dal valore minimo di 1 al valore massimo di 5.

### 2.1 Indicazioni display

#### 7. Led cronotermostato

Indica che la programmazione settimanale e/o giornaliera è attiva.

#### 8. Led funzionamento stufa "Smoke discharge"

È acceso quando la stufa è in funzione.

#### 9-10. Display superiore/inferiore

Sul display vengono visualizzate le diverse modalità di funzionamento della stufa, nonché la temperatura e la potenza di lavoro impostata dall'utente.

Nel caso si verificano malfunzionamenti della stufa, il display riporta le relative segnalazioni d'errore (vedi paragrafo "Casi particolari").

#### 11. Ricevitore telecomando

Sensore di ricezione dei comandi impartiti dal telecomando.

#### 12. Led set "Menu"

Il led è lampeggiante quando si imposta il valore di temperatura desiderato.

### 13. Led temperatura ok

Si accende quando è raggiunta la temperatura impostata. Sul display compare la scritta *ECC*.

### 14. Led ricezione telecomando

Il led è lampeggiante quando si utilizza il telecomando per modificare la temperatura e/o potenza.

### 15. Led pellet "Pellet"

Il led è lampeggiante ogni qualvolta è in corso il caricamento pellet all'interno della stufa.

#### Tasti funzione

1. Aumento della temperatura
2. Diminuzione della temperatura
3. Set menù
4. ON/OFF
5. Diminuzione della potenza
6. Aumento della potenza

#### Indicazioni display

7. Led cronotermostato
8. Led funzionamento stufa
9. Display superiore
10. Display inferiore
11. Ricevitore telecomando
12. Led set "Menu"
13. Led temperatura
14. Led ricezione telecomando
15. Led pellet

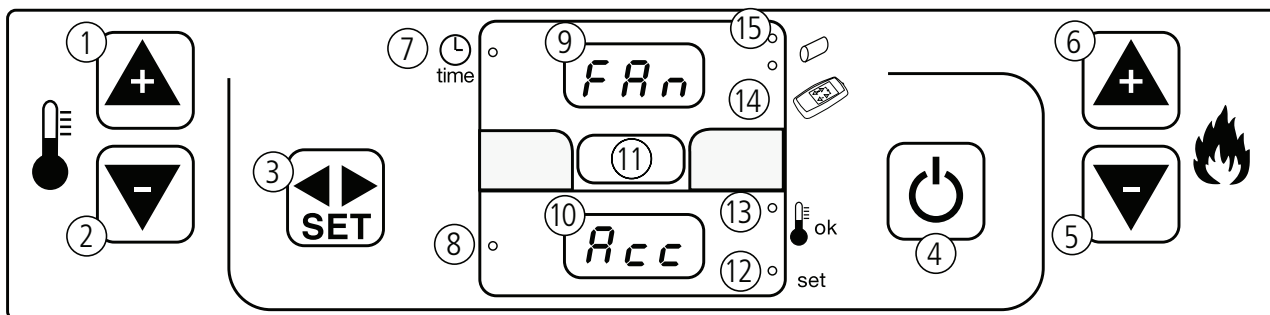

Fig. 1

## 2.2 Descrizione telecomando (optional)

**Il telecomando permette di controllare le seguenti funzioni:**

### 1. Aumento di temperatura:

Premendo il pulsante  si aumenta la temperatura da un valore minimo di 7°C a un valore massimo di 40°C.

### 2. Diminuzione di temperatura:

Premendo il pulsante  si diminuisce la temperatura da un valore massimo di 40°C a un valore minimo di 7°C.

### 3. Aumento di potenza:

Premendo il pulsante  si aumenta la potenza da un valore minimo di 1 a un valore massimo di 5.

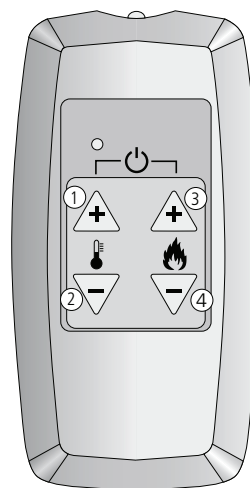

Fig. 2

#### Telecomando

1. Aumento di temperatura
2. Diminuzione di temperatura
3. Aumento di potenza
4. Diminuzione di potenza



#### 4. Diminuzione di potenza:

Premendo il pulsante  si diminuisce la potenza da un valore massimo di 5 a un valore minimo di 1.

#### 5. Accensione e spegnimento:

Tenendo premuti contemporaneamente i tasti  e  si accende o si spegne la stufa.



**Le ricordiamo che la prima accensione deve essere effettuata dal nostro Centro Assistenza Autorizzato abilitato (Legge 37/2008) che verifichi l'installazione e compili la garanzia.**

**Durante la prima accensione occorre ventilare bene l'ambiente, potrebbero svilupparsi degli odori sgradevoli provenienti dalla vernice e dal grasso nel fascio tubiero.**

### 2.3 Raccomandazioni

- Non accendere la stufa ad intermittenza: ciò può provocare scintille che possono abbreviare la durata dei componenti elettrici;
- Non toccare la stufa con mani bagnate: la stufa avendo componenti elettrici, potrebbe provocare scariche, se maneggiata non correttamente. Solo i tecnici autorizzati possono risolvere possibili problemi;
- Non togliere nessuna vite dalla cassa del fuoco senza che sia stata prima ben lubrificata;
- Mai aprire la porta quando la stufa a pellet è in funzione;
- Assicurarsi che il cestello del braciere sia posizionato nella maniera corretta.
- Si ricorda che tutti i tratti del condotto fumi devono essere ispezionabili. Nel caso in cui sia fisso deve presentare aperture d'ispezione per la pulizia.

### 2.4 Caricamento del pellet nel serbatoio

Il caricamento del pellet nel serbatoio avviene tramite l'apposito sportello posto nella parte superiore della stufa.

Per effettuare il caricamento procedere nel seguente modo:

- Aprire lo sportello presente su top superiore;
- Versare all'interno del serbatoio la quantità di pellet desiderata, prestando la dovuta attenzione (versare una quantità sufficiente a garantire una discreta autonomia di funzionamento della stufa);
- Richiudere lo sportello.

## 3.0 Prima Accensione Stufa

### 3.1 Accensione stufa

- Riempire il serbatoio fino a 3/4 del pellet consigliato e raccomandato dalla casa costruttrice;
- Collegare la stufa ad una presa di corrente con l'apposito cavo in dotazione;
- Premere l'interruttore di accensione collocato nella parte posteriore della stufa;
- Sul display superiore compare la scritta "OFF" e su quello inferiore l'ora corrente;
- Premere il tasto  per 2 secondi. Dopo qualche istante si accendono l'estrattore fumi, la resistenza di accensione e compare la scritta "FIRACC";
- Dopo circa 1 minuto compare la scritta "LOADWOOD", la stufa carica i pellets e continua l'accensione della resistenza;
- Una volta raggiunta la temperatura adeguata appare sul display la scritta "FIRE ON": significa che la stufa è passata all'ultima fase di accensione alla fine della quale sarà completamente operativa;

- Dopo qualche minuto sul display superiore compare la scritta "ON 1-2-3-4-5" a seconda della potenza impostata, mentre nel display inferiore compare la temperatura ambiente;
- Nel caso del raggiungimento della temperatura impostata sul display superiore comparirà la scritta: "ECO" mentre nel display inferiore compare la temperatura rilevata nell'ambiente;
- Il led temperatura si accende quando viene raggiunta la temperatura impostata;
- Prima dell'accensione accertarsi che il braciere sia vuoto da eventuali pellet e pulito dai residui di precedenti combustioni. In caso contrario provvedere allo svuotamento e pulizia dello stesso;



### **ATTENZIONE!**

**Prima dell'accensione è possibile che un po' di fumo riempi il vano di combustione.**

## 3.2 Spegnimento stufa

Per spegnere la stufa premere il tasto  finché sul display compare la scritta "OFF". Anche dopo lo spegnimento della stufa l'estrattore fumi continua a funzionare per un tempo prestabilito per garantire una rapida espulsione dei fumi dalla camera di combustione.

## 4.0 Regolazione della stufa





### **ATTENZIONE:**



**è necessario effettuare la pulizia giornaliera del braciere e periodica del cassetto cenere. La ridotta o mancata pulizia può in alcuni casi provocare la mancata accensione della stufa con conseguenti danni alla stufa e all'ambiente (possibili emissioni di incombusto e fuliggine).**

**Non reintrodurre il pellet eventualmente presente nel braciere per mancata accensione.**

### Modifica potenza

Può essere variato durante il lavoro della stufa tra un valore minimo di 1 ed un valore massimo di 5. Premendo il pulsante  è possibile aumentare il valore, mentre premendo il pulsante  è possibile diminuire tale valore. Il display indica il valore della potenza.



### Modifica della temperatura

Il valore della temperatura può essere variato in ogni momento dall'utente. Per modificare la temperatura prima premere  poi premere  o  e selezionare il valore desiderato, tale valore è visualizzato sul display inferiore.

## 4.1 Programmazione stufa - cronotermostato (optional)

Questa funzione permette di programmare due accensioni e due spegnimenti della stufa nell'arco della giornata o programmarla settimanalmente.

Per entrare nella programmazione:

- Premere 2 volte il tasto  ;
- Selezionare i sottomenù (UT) premendo i tasti  e .

**UT01:** Impostazione del giorno corrente e disinserimento cronotermostato.

Se il parametro UT01 è impostato con il giorno corrente ad esempio la domenica (Day 7) si seleziona il giorno della settimana a cui associare l'accensione PROGRAMMA 1 e/o PROGRAMMA 2.

## 4.2 Programmazione della stufa

Premendo i tasti  e  è possibile selezionare il valore desiderato.

Dicitura	Significato
Day 1	Lunedì
Day 2	Martedì
Day 3	Mercoledì
Day 4	Giovedì
Day 5	Venerdì
Day 6	Sabato
Day 7	Domenica
OFF	Cronotermostato disinserito





### **ATTENZIONE!**

**L'accesso alla funzione cronotermostato, quando la stufa è in lavoro, comporta lo stop dell'orologio digitale all'interno della stufa per tutta la durata delle operazioni effettuate all'interno del menù. Si consiglia di agire nel menù cronotermostato quando la stufa è in stand-by (OFF).**



**UT02:** Impostazione ora.

Premendo nuovamente il tasto  compare la scritta UT02 e nel display inferiore si visualizza l'ora corrente con puntini lampeggianti. Regolare l'ora agendo sui tasti  e .



**UT03:** Premendo nuovamente il tasto  compare la scritta UT03 e nel display inferiore si visualizzano i minuti con puntini lampeggianti. Regolare i minuti agendo sui tasti  e .

**UT04: Riservata al Centro Assistenza Autorizzato.**

Premendo nuovamente il tasto  compare la scritta **UT04 riservata al tecnico**. Si consiglia di non modificarne i parametri impostati. Le modifiche a seguito di un accesso improprio richiedono l'intervento **NON IN GARANZIA** di un tecnico autorizzato.

**UT05:** Indica l'orario d'inizio di lavoro del PROGRAMMA "1". È possibile modificare l'orario ad intervalli di 10 minuti agendo sui tasti  e .



**N.B.:** Questo parametro è attivo solo se UT01 è stato precedentemente impostato diverso da "OFF".

**UT06:** Indica l'orario di fine lavoro del PROGRAMMA "1". È possibile modificare l'orario ad intervalli di 10 minuti agendo sui tasti  e .

**N.B.:** Questo parametro è attivo solo se UT01 è stato precedentemente impostato diverso da "OFF".



**UT07:**

Permette di selezionare il giorno della settimana a cui abbinare il PROGRAMMA "1".



Con il pulsante  si seleziona il giorno della settimana. Con il pulsante  si attiva/disattiva l'accensione della stufa. Nell'esempio l'accensione della stufa avviene nei giorni festivi di sabato e domenica.

Day 1	Day 2	Day 3	Day 4	Day 5	Day 6	Day 7
Lunedì	Martedì	Mercoledì	Giovedì	Venerdì	Sabato	Domenica
Off 1	Off 2	Off 3	Off 4	Off 5	On	On

#### UT08:



Indica l'orario d'inizio di lavoro del programma "2". È possibile modificare l'orario ad intervalli di 10 minuti agendo sui tasti  e .

**N.B.:** Questo parametro è attivo solo se UT01 è stato precedentemente impostato diverso da "OFF".

**UT09:** Indica l'orario di fine lavoro del PROGRAMMA "2". È possibile modificare l'orario ad intervalli di 10 minuti agendo sui tasti  e .

**N.B.:** Questo parametro è attivo solo se UT01 è stato precedentemente impostato diverso da "OFF".

**UT10:** Permette di selezionare il giorno della settimana a cui abbinare il PROGRAMMA "2".

Con il pulsante  si seleziona il giorno della settimana. Con il pulsante  si attiva/disattiva l'accensione.

#### ESEMPIO

Oggi è lunedì, vorrei accendere la stufa automaticamente il lunedì, il martedì, il giovedì e la domenica alle 8.00 del mattino, e vorrei spegnerla alle ore 16.00. Il mercoledì, il venerdì e il sabato vorrei accenderla alle 9.00 e spegnerla alle 23.00.



#### **ATTENZIONE!**

**Una volta impostati i programmi 1 e 2, il led Timer è acceso. Se i programmi 1 e 2 non sono stati programmati, il led Timer rimane spento. Se viene a mancare l'erogazione di corrente elettrica si avvia una batteria tampone che lascia inalterate le impostazioni d'orario programmate.**

**Il programma sarà il seguente:**

UT 01: day 1

UT 02: ora corrente

UT 03: minuti correnti

UT 04: riservato tecnici installatori

UT 05: 8.00

UT 06: 16.00

UT 07: On1-On2-Off3-On4-Off5-Off6-On7

UT 08: 9.00

UT 09: 23.00

UT 10: Off1-Off2-On3-Off4-On5-On6-Off 7



#### **ATTENZIONE!**

**La temperatura e la potenza alla quale funzionerà la stufa nelle fasce d'orario con programmazione ON saranno quelle dell'ultimo spegnimento.**

## 5.0 Informazioni sul display

"OFF"

"OFF" la stufa è spenta o si trova nella fase di spegnimento. Es: ora corrente 14:30.

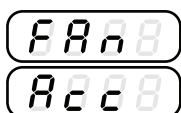

#### "FAN - ACC"

La stufa è in fase di preriscaldamento resistenza, precede l'accensione.

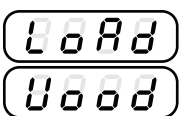

#### "LOAD WOOD"

Segnala che la stufa è in fase di caricamento pellet.

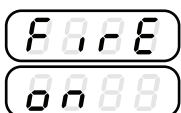

#### "FIRE ON"

La stufa è in fase di stabilizzazione della fiamma (fiamma presente).

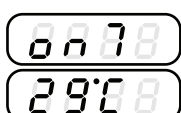

#### "ON 1"

La stufa è in fase di lavoro alla potenza minima. La temperatura rilevata nell'ambiente è di 29°C.

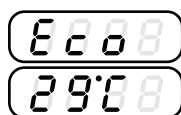

#### "ECO"

La stufa ha raggiunto la temperatura impostata dall'utente ed è in fase di risparmio ed economia. In questa fase non è possibile modificare la potenza.

**Se la temperatura impostata è di 41°C la stufa rimane sempre in funzione alla potenza di lavoro impostata senza passare alla modalità economica (ECO).**

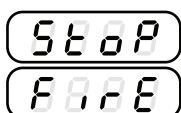

#### "STOP FIRE"

La stufa è in fase di auto-pulizia del cestello; l'estrattore fumi gira alla massima velocità ed il carico del pellet è al minimo (parametro non modificabile).

## 5.1 Casi particolari

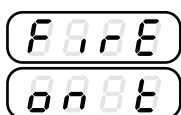

La temperatura impostata deve essere superiore alla temperatura rilevata dalla sonda ambiente (+/- 1°C). In caso contrario comparirà la scritta "DNT". In questo caso per accendere la stufa impostare la temperatura di almeno 4°C superiore a quella riportata sul display.

Se anche in questo caso la scritta "DNT" rimane sul display contattare il Centro Assistenza Autorizzato. Premendo il tasto  la stufa riparte con i parametri precedentemente impostati.

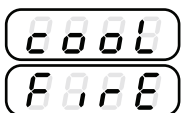

In caso di mancanza di corrente (anche di pochi secondi) la stufa si spegne.

Comparirà la scritta *COOL FIRE* e la stufa ripartirà dopo aver effettuato un ciclo di raffreddamento.

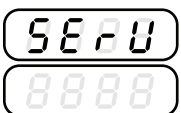

#### ALLARME "SERV"

Quando compare la scritta "SERV", la stufa ha raggiunto le 900 ore di funzionamento. Si consiglia di contattare il Centro Assistenza Autorizzato per la manutenzione.

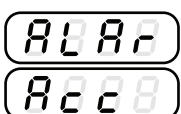

#### "ALARM NO ACC": accensione anomala

Si verifica quando trascorso il periodo di accensione, 15 min. circa, la temperatura dei fumi è ancora insufficiente. Può verificarsi anche nel caso di scarso afflusso di pellet all'accensione.

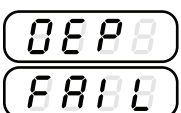

#### "DEP FAIL": ostruzione nei condotti di scarico fumi

Controllare che non vi siano ostruzioni o eccessiva sporcizia all'interno della canna fumaria.

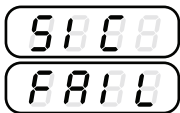

### "SIC FAIL": surriscaldamento della stufa

Quando compare la scritta "SIC FAIL" il motoriduttore del pellet si blocca e la stufa entra nella fase di spegnimento.

É possibile far ripartire la stufa riarmando il termostato come mostrato in figura 3.

Il pulsante di riarmo manuale è collocato sul retro della stufa (5).

Svitare il tappo di protezione e premere a fondo il pulsante che compare sotto.

In caso di ulteriori blocchi dovuti al medesimo problema, non tentare di riarmare la stufa e contattare il Centro Assistenza Autorizzato.

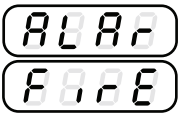

### ALLARME SPEGNIMENTO DURANTE IL LAVORO

Si presenta in caso di spegnimento della stufa durante la fase di lavoro (es: pellet finito nel serbatoio).

Sul display compare la scritta *NO FIRE*. Premere il tasto  per resettare l'allarme.

Svuotare il braciere e procedere ad una nuova accensione.

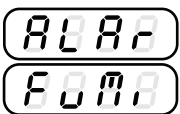

### ALLARME Sonda FUMI

Si presenta in caso di guasto o scollegamento della sonda per il rilevamento dei fumi. Sul display compare la scritta *SOND FUMI*, Contattare il Centro Assistenza Autorizzato.

Fig. 3: termostato a riarmo manuale

1. Pulsante accensione
2. Cavo di alimentazione
3. Fusibile F4AL250V
4. Connessione PC (optional)
5. Pulsante riarmo termostato
6. Sonda ambiente

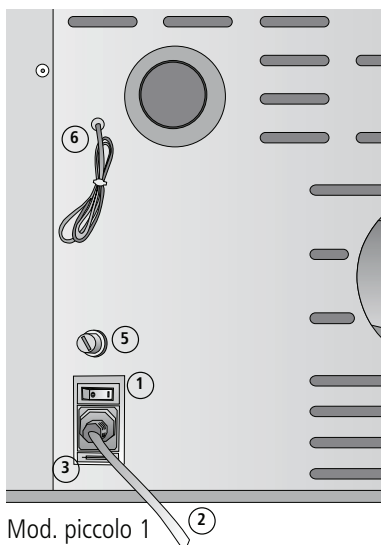

Mod. piccolo 1

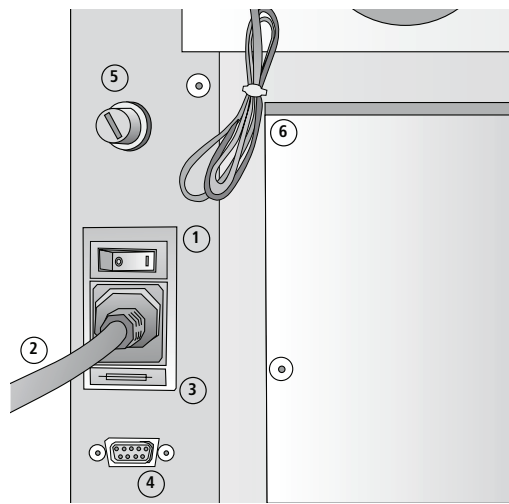

Mod. piccolo 2

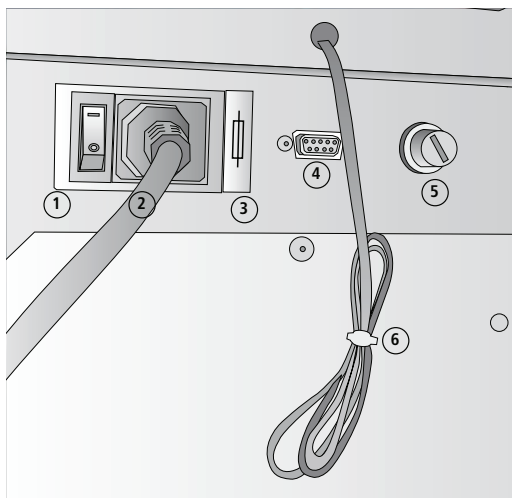

Mod. medio

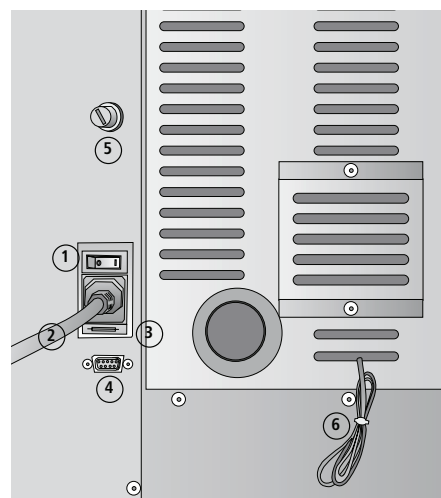



Mod. grande

## 6.0 Canalizzazione (ove presente)

Nelle stufe dotate di canalizzazione per il riscaldamento di un altro ambiente oltre a quello dove è installata la stufa, è necessario attivare il secondo ventilatore aria calda.

Agire come segue per attivare / disattivare il ventilatore:

- Premere il tasto  una volta.
- Sul display superiore compare la scritta SET, su quello inferiore la temperatura impostata.  
In questo caso il secondo ventilatore ambiente è spento.
- Premere il tasto  per aumentare la velocità del secondo ventilatore tra le cinque disponibili.  
Il numero accanto alla scritta SET lampeggia.

**N.B.:** La velocità della ventola canalizzata non deve essere superiore alla velocità della ventola ambiente.

Esempi:

5E28

Nel caso seguente il secondo ventilatore aria calda è spento.

2580

5E45

In questo caso la seconda ventola funziona a velocità 5, la massima disponibile.

2580



**ATTENZIONE:**

**per disabilitare il ventilatore secondario premere ripetutamente il tasto  in modalità SET temperatura, finchè il numero accanto alla scritta SET scompare.**

## 7.0 Pulizia e manutenzione

Prima di effettuare qualsiasi operazione di manutenzione sulla stufa, adottare le seguenti precauzioni:

- Assicurarsi che tutte le parti della stufa siano fredde;
- Accertarsi che le ceneri siano completamente spente;
- Accertarsi che l'interruttore generale sia in posizione OFF;
- Staccare la spina dalla presa, evitando così accidentali contatti;
- Terminata la fase di manutenzione, controllare che tutto sia in ordine come prima dell'intervento (il braciere collocato correttamente).



***Si prega di seguire attentamente le seguenti indicazioni per la pulizia. La non adempienza può portare all'insorgere di problemi nel funzionamento della stufa.***

### 7.1 Pulizia della camera di combustione (una volta al mese)

A stufa fredda e spenta procedere nel modo seguente:

Estrarre il raschiatore con la porta chiusa.

Azionare 5/6 volte il raschiatore tirando e spingendo la leva per assicurare la pulizia dei tubi di scambio.

Al termine dell'operazione lasciare estratta la leva per facilitare poi lo smontaggio delle pareti interne della camera di combustione.



Fig. 1



- aprire la porta della stufa e togliere il braciere e il cassetto portaceneri (Fig. 1).
- rimuovere il battifiamma superiore, seguendo la procedura indicata al paragrafo 7.8.



Fig. 2



Fig. 3



Fig. 4



Fig. 5

Estrarre le paratie esterne battifiamma semplicemente traslandole verso di sé senza ruotarle. Se necessario aiutarsi con un cacciavite o utensile simile per rimuovere le paratie (Fig. 2-3-4). Rimuovere quindi la paratia centrale della camera di combustione (Fig. 5).





Fig. 6



Fig. 6.1



Fig. 6.2

Smontare le paratie laterali interne facendo leva con un cacciavite nel punto indicato in Fig. 6 - 6.1- 6.2.

Estrarre il fondo della camera di combustione aiutandosi con un cacciavite ed iniziando tassativamente dalla sezione di destra (Fig.7-8-9).



Fig. 7



Fig. 8



Fig. 9

Ora tramite aspiratore pulire l'interno della camera dalla cenere accumulatasi (Fig. 10).



Fig. 10

### 7.3 Pulizia delle superfici

Per la pulizia delle superfici utilizzare uno straccio bagnato con acqua o al più acqua e sapone neutro.



***L'uso di detersivi o diluenti aggressivi portano al danneggiamento delle superfici della stufa. Prima di utilizzare qualunque detersivo si consiglia di provarlo su un punto non in vista o contattare il Centro Assistenza Autorizzato per consigli in merito.***

### 7.4 Pulizia delle parti in metallo

Per pulire le parti in metallo della stufa usare un panno morbido, inumidito con acqua.

Non pulire mai le parti in metallo con alcool, diluenti, benzine, acetoni o altre sostanze sgrassanti. In caso d'uso di tali sostanze la nostra azienda declina ogni responsabilità.

Eventuali variazioni di tonalità delle parti in metallo possono essere imputabili ad un uso non adeguato della stufa.



***ATTENZIONE:  
è necessario effettuare la pulizia giornaliera del braciere e periodica del cassetto cenere. La ridotta o mancata pulizia può in alcuni casi provocare la mancata accensione della stufa con conseguenti danni alla stufa e all'ambiente (possibili emissioni di incombusto e fuliggine). Non reintrodurre il pellet eventualmente presente nel braciere per mancata accensione.***

### 7.5 Pulizia braciere e supporto braciere

Quando la fiamma assume toni di colore rosso o è debole, accompagnata da fumo nero, significa che ci sono depositi di cenere o incrostazioni che non consentono il corretto funzionamento della stufa e che vanno rimossi (Fig. 11). Ogni giorno togliere il braciere semplicemente sollevandolo dalla sua sede; quindi pulirlo da cenere ed eventuali incrostazioni che si potrebbero formare, prestando particolare attenzione a liberare i fori tappati con l'utilizzo di un utensile appuntito (non in dotazione con la stufa). Questa operazione si rende necessaria in particolar modo le prime volte ad ogni accensione soprattutto se si utilizzano pellet diversi da quelli consigliati dal produttore. La periodicità di questa operazione è determinata dalla frequenza di utilizzo e dalla scelta del pellet.

È bene controllare anche il supporto braciere aspirando eventuale cenere presente con un aspirapolvere.

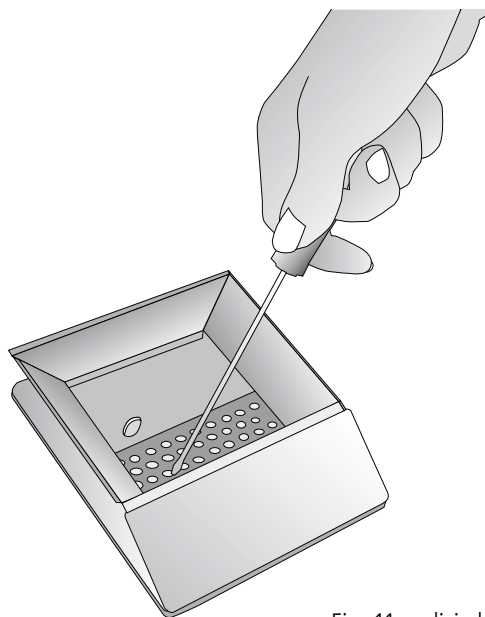

Fig. 11: pulizia braciere

### 7.6 Pulizia del rivestimento in ceramica (dove presente)

Il rivestimento in ceramica deve essere pulito con un panno morbido e asciutto. Utilizzare solamente detersivi neutri e delicati. Non bagnare e non pulire mai la ceramica con acqua fredda quando questa è calda: lo shock termico potrebbe romperla!



***ATTENZIONE! la ceramica scotta!!!***

## 7.7 Pulizia giornaliera tramite raschiatore (ove presente)

A stufa spenta e fredda, azionare 5-6 volte il raschiatore della condotta di scambio di calore tirando e spingendo la leva collocata tra le griglie frontali da dove fuoriesce l'aria ambiente.

- Spingere il raschiatore verso la stufa con la porta chiusa (Fig. 12).
- Tirare il raschiatore verso sè stessi con la porta chiusa (Fig. 13).

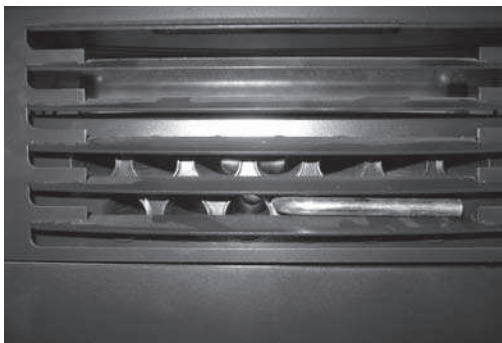

Fig. 12: raschiatore non azionato

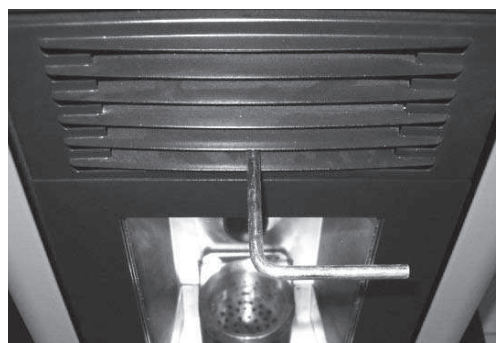

Fig. 13: raschiatore azionato

## 7.8 Pulizia del battifiamma

Rimuovere il battifiamma dalla sua sede seguendo le istruzioni evidenziate nelle figure seguenti (Fig. 14-15-16-17).

Asportare con un aspirapolvere tutta la cenere depositatasi sulla parte superiore. Una volta completate tali operazioni montare il battifiamma accertrandosi che i tre ganci di appoggio siano ben allocati all'interno delle loro sedi.



Fig. 14: sollevamento del battifiamma



Fig. 15: sollevamento del battifiamma



Fig. 16: rotazione del battifiamma

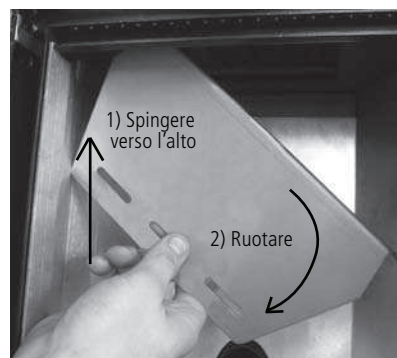

Fig. 17: estrazione del battifiamma

## 7.9 Cassetto cenere

Aprire la porta ed estrarre il cassetto cenere. Asportare con un aspiratore tutta la cenere depositasi al suo interno.

Quest'operazione può essere effettuata più o meno frequentemente in base alla qualità di pellet utilizzato (Fig. 18-19).

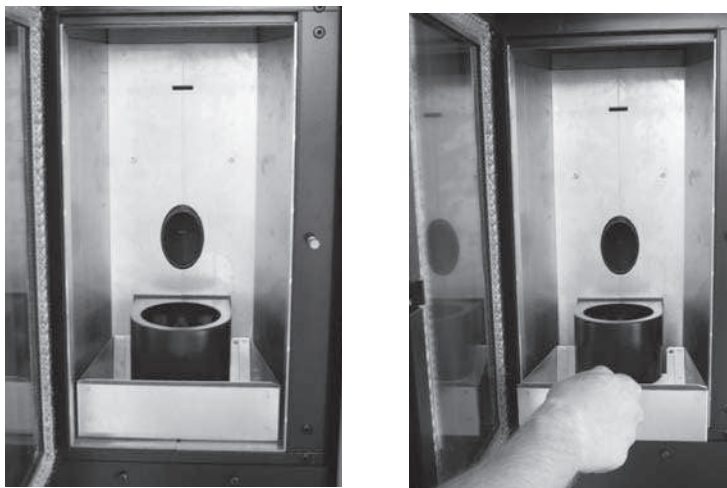

Fig. 18-19: pulizia cassetto cenere

## 7.10 Pulizia del vetro

Il vetro è di tipo autopulente, quindi, mentre la stufa è in funzione, un velo d'aria scorre lungo la superficie del medesimo tenendo lontano cenere e sporcizia; ciò nonostante nell'arco di alcune ore, si formerà una patina grigiasta, da pulire al primo spegnimento della stufa. Lo sporcamento del vetro dipende inoltre dalla qualità e quantità di pellet usato.

La pulizia del vetro deve avvenire a stufa fredda con prodotti consigliati e testati dalla nostra azienda.

Quando viene effettuata questa operazione, osservare sempre se la guarnizione grigia intorno al vetro è in buono stato; il mancato controllo dell'efficienza di questa guarnizione, può compromettere il funzionamento della stufa. Pellet di scarsa qualità potrà tuttavia provocare lo sporcamento del vetro.

**ATTENZIONE! Nel caso di vetro rotto, non tentare di accendere la stufa.**

## 7.11 Pulizia dell'impianto di scarico

Fino quando non si acquista una ragionevole esperienza sulle condizioni di funzionamento, si consiglia di provvedere a questa manutenzione almeno mensilmente.

- Disinserire il cavo di alimentazione elettrica;
- Rimuovere il tappo del raccordo a T e procedere alla pulizia dei condotti; se necessario, almeno per le prime volte, rivolgersi a personale qualificato;
- Pulire accuratamente l'impianto di scarico fumi: a tale scopo contattare uno spazzacamino professionista;
- Pulire dalla polvere, ragnatele, ecc. la zona retrostante i pannelli del rivestimento interno una volta all'anno, in particolar modo i ventilatori.

## 7.12 Pulizia dei ventilatori

La stufa è dotata di ventilatori (ambienti e fumi) posizionati nella parte posteriore e inferiore della stufa stessa.

Eventuali depositi di polvere o cenere sulle pale dei ventilatori portano ad uno sbilanciamento che causa rumorosità durante il funzionamento.

È quindi necessario provvedere almeno annualmente alla pulizia dei ventilatori. Poiché tale operazione comporta il dover smontare alcune parti della stufa, far eseguire la pulizia del ventilatore solo dal nostro Centro Assistenza Autorizzato.

## 7.13 Pulizia di fine stagione

A fine stagione, quando la stufa non si utilizza più, è consigliata una pulizia più accurata e generale:

- Rimuovere tutti i pellet dal serbatoio e dalla coclea;
- Pulire accuratamente il braciere, il supporto braciere, la camera combustione e il cassetto cenere.

Se i punti precedenti sono stati osservati, ciò comporta solo una verifica dello stato della stufa. È necessario pulire più accuratamente il tubo di scarico o la canna fumaria e controllare le condizioni del cestello: se è il caso ordinarlo al Centro Assistenza Autorizzato. Se necessario lubrificare le cerniere della porta e della maniglia. Controllare anche la corda di fibra ceramica vicino al vetro, sulla parete interna della porta: se è consumata o troppo secca, ordinarla al Centro Assistenza Autorizzato.

## 8.0 Sostituzione elementi

### 8.1 Sostituzione dei vetri

La stufa è dotata di un vetro ceramico di spessore 4 mm, resistente ad uno shock termico di 750°C; il vetro può essere rotto solamente a causa di un forte impatto o da un uso improprio.

Non sbattere la porta e non urtare il vetro.

In caso di rottura sostituire il vetro solo con ricambio originale fornito dal Centro Assistenza Autorizzato.

### 8.2 Sostituzione pila del telecomando (ove presente)

In caso di sostituzione delle batterie (non in dotazione) togliere il coperchietto posteriore del radiocomando facendo leva tramite un piccolo cacciavite a taglio (Fig. 20).

A questo punto sostituire la batteria con una nuova tipo "N" (12V), prestando attenzione a non invertire la polarità (tipo di batteria e polarità sono comunque riportati anche sulla parte in plastica del telecomando).

Se il problema persiste contattare il Centro Assistenza Autorizzato.

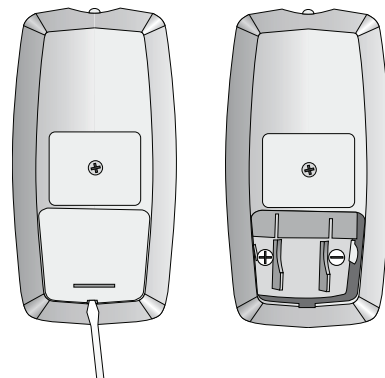

Fig. 20: sostituzione pile telecomando (ove presente).

## 9.0 Manutenzione annuale a cura del Centro Assistenza

Queste operazioni sono da programmare annualmente dal Centro Assistenza Autorizzato e sono necessarie per assicurare il mantenimento in efficienza del prodotto garantendone il funzionamento in sicurezza.

- Pulizia accurata della camera di combustione;
- Pulizia ed ispezione del condotto scarico fumi;
- Verifica della tenuta delle guarnizioni;
- Pulizia dei meccanismi e delle parti in movimento (motori e ventilatori);
- Controllo della parte elettrica e dei componenti elettronici.

### 9.1 Operazioni da eseguire ogni stagione prima dell'accensione.

- Pulizia generale interna ed esterna;
- Pulizia accurata dei tubi di scambio;
- Pulizia accurata e disincrostazione del braciere e del relativo vano;
- Pulizia motori, verifica meccanica dei giochi e dei fissaggi;
- Pulizia canale da fumo (sostituzione delle guarnizioni sui tubi) e del vano ventilatore estrazione fumi;
- Pulizia tubicino silicone collegato al pressostato;
- Pulizia, ispezione e disincrostazione del vano della resistenza di accensione, sostituzione della stessa se necessario;
- Pulizia/controllo del pannello sinottico;
- Ispezione visiva dei cavi elettrici, delle connessioni e del cavo di alimentazione;
- Pulizia serbatoio pellet e verifica giochi assieme coclea-motoriduttore;
- Sostituzione della guarnizione della porta di combustione;
- Collaudo funzionale, caricamento coclea, accensione, funzionamento per 10 minuti e spegnimento.



NOTE

A series of horizontal lines for writing a note.





Wir bedanken uns, dass Sie sich für unser Produkt entschieden haben, das das Ergebnis technologischer Erfahrung und ständiger Forschung ist, was uns erlaubt hat, ein vorzügliches Produkt in der Sicherheit, Zuverlässigkeit und Leistung zu entwerfen.

In diesem Handbuch finden Sie alle nützlichen Informationen und Ratschläge, um Ihr Produkt in höchster Sicherheit und Leistung zu benutzen.



***Wir erinnern Sie daran, dass die erste Einschaltung durch unseren Autorisierten Technischen Kundendienst (Gesetz 37/2008) vorgenommen werden soll, der die Installation überprüft und den Garantieschein ausfüllt.***

- **Der Hersteller ist nicht verantwortlich für Schäden**, die durch unsachgemäße Aufstellungen, falsch ausgeführte Wartungsarbeiten und ungeeigneten Gebrauch des Ofens verursacht sind.
- Die Einheit ist keine **Verbrennungsanlage. Nur die Pellets sind passender Brennstoff.**
- Dieses Handbuch ist vom Hersteller redigiert worden. Es ist **Bestandteil des Produktes** und soll mit dem Produkt immer aufbewahrt werden. Falls das Produkt verkauft bzw. zu einem anderen Ort gebracht wird, sollen Sie sich **immer vergewissern, dass das Handbuch mit dem Produkt aufbewahrt wird**, weil die darin enthaltenen Informationen für den Käufer sehr wichtig sind, sowie für alle Personen, die mit Installation, Gebrauch und Wartung beauftragt sein werden.
- Vor der Aufstellung, der Verwendung sowie vor irgendeinem Eingriff auf dem Produkt **lesen Sie die Anleitungen und die technischen Spezifikationen** des vorliegenden Handbuches sorgfältig durch.
- Die Einhaltung von den im vorliegenden Handbuch enthaltenen Hinweisen **garantiert die Sicherheit der Personen und des Produktes, sowie einen sparsamen Betrieb und eine lange Lebensdauer.**
- Der aufmerksam durchgeführte Entwurf zusammen mit der Analyse der Risiken ermöglichte unserer Firma die Ausführung eines sicheren Produktes. Trotzdem empfehlen wir Ihnen, bei irgendeiner Operation den im vorliegenden Dokument enthaltenen **Anleitungen sorgfältig zu folgen** und das Dokument immer zur Verfügung aufzuhalten.
- Seien Sie sehr **aufmerksam, wenn Sie Keramikteile**, falls vorhanden, **bewegen.**
- Kontrollieren Sie die genaue Ebenheit des Bodens, auf dem Sie das Produkt aufstellen werden.
- **Die Wand, an die das Produkt aufgestellt wird, soll nicht aus Holz** bzw. aus entzündlichem Stoff **bestehen.** Es ist außerdem erforderlich, Sicherheitsabstände zu halten.
- Während der Ofen in Betrieb ist, **erreichen einige Teile, wie Tür, Griff, Flanken, hohe Temperaturen.** Seien Sie besonders aufmerksam, wenn Kinder, alte Leute, Behinderte oder Haustiere im Zimmer sind.
- Montage soll durch autorisierte Techniker (autorisierten Kundendienst) ausgeführt werden.
- Pläne und Zeichnungen werden als Beispiele geliefert. Der Hersteller **darf ohne vorherige Benachrichtigung alle Änderungen vornehmen, die er für notwendig hält**, um eine Politik von ständiger Entwicklung und Erneuerung des Produktes zu verfolgen.
- Wenn der Ofen auf seiner höchsten Leistung funktioniert, ist es empfohlen, **Handschuhe anzuziehen**, wenn Sie mit der Tür zum Pelletsladen oder dem Handgriff arbeiten.
- **Es ist nicht empfohlen, den Ofen in Schlafzimmer zu installieren.**



***Weder den Ofenkörper decken noch die Öffnungen auf der Oberseite verstopfen, wenn das Gerät in Betrieb ist. Unseren Öfen wird die Linieneinschaltung geprüft.***

Im Fall von Feuer, schalten Sie die Stromversorgung aus, benützen Sie einen Feuerlöscher und rufen Sie die Feuerwehr an, wenn notwendig. Danach rufen Sie ein autorisiertes Assistenzzentrum an.

## 1.0 Normungen und Konformitätserklärung

Unsere Firma erklärt, dass der Ofen den folgenden Normen der EG Richtlinien entspricht:

- 89/336 CE und 2004/108 CE (EMC Rechtsvorschrift) und folgende Änderungsanträge;
- 2006/95 CE (Niederspannungsrechtsvorschrift) und folgende Änderungsanträge;
- 2006/42 EC Richtlinie zur Geräte;
- 89/106 CE (Baumaterialien);
- Für die Installation in Italien beziehen Sie sich auf UNI 10683/98 oder folgende Änderungen. Für die Wasser-Thermo-Sanitär-Anlage bitten Sie Ihren Techniker um die Konformitätserklärung L.37/2008 gemäß. Achten Sie alle lokale, nationalen und Europäischen Vorschriften;
- EN 60335-1; EN 50165; EN 50366; EN 55014-1; EN 61000-3-2; EN 61000-3-3; EN 14785.

### 1.1 Sicherheitshinweise

Lesen Sie bitte das vorliegende Gebrauchs- und Wartungshandbuch aufmerksam durch, bevor den Ofen aufzustellen und in Betrieb zu nehmen! Wenn Sie Erklärungen dafür brauchen, wenden Sie sich an den Händler bzw. an den Autorisierten Kundendienst.

- Der Pelletofen muss nur in Häusern betrieben werden. Der Ofen wird durch eine elektronische Karte gesteuert, was eine völlig automatische Kontrolle der Verbrennung erlaubt. Das Steuergehäuse steuert die Einschalt- und Ausschaltphase sowie 5 Leistungsniveaus, indem ein sicherer Betrieb des Ofens garantiert wird;
- Das für die Verbrennung verwendete Brennelement lässt die meiste durch Verbrennung des Pellets erzeugte Asche in den Aschekasten fallen. Da nicht alle Pellets hoher Qualität sind, empfehlen wir Ihnen, das Brennelement jeden Tag zu kontrollieren. Nur das von Hersteller empfohlene Pellet soll auf jeden Fall gebraucht werden;
- Das Glas ist mit einer speziellen Luftströmung versehen, die zur Selbstreinigung des Glases dient. Nach einigen Betriebsstunden bildet sich trotzdem eine graue Patina auf dem Glas. Das hängt auch von dem Pellettyp ab. Einige Pellets machen den Raum schmutziger als andere.

### 1.2 Verantwortung

Nach der Lieferung vorliegendes Handbuchs übernehmen wir keine Haftpflicht bzw. strafrechtliche Verantwortung für Unfälle, die durch die teilweise oder ganze Nichteinhaltung der im Handbuch enthaltenen Hinweise bedingt sind. Wir haften nicht für unsachgemäßen Gebrauch des Ofens, ungeeignete Verwendung durch den Benutzer, nicht autorisierte Änderungen und/oder Reparaturarbeiten, sowie für den Gebrauch von nicht originalen Ersatzteilen dieses Modells.

Der Hersteller übernimmt keine direkte bzw. indirekte Haftpflicht bzw. strafrechtliche Verantwortung bedingt durch:

- Ungenügende Wartung;
- Nichteinhaltung der im vorliegenden Handbuch enthaltenen Anweisungen;
- Gebrauch nicht in Übereinstimmung mit dem Sicherheitsstandard;
- Installation nicht gemäß den im Land gültigen Normen;
- Installation durch unqualifiziertes bzw. unausgebildetes Personal;
- Ausführung von Änderungen bzw. Reparaturen, die von Hersteller nicht genehmigt worden sind;
- Gebrauch von nicht originellen Ersatzteilen;
- Außerordentliche Ereignisse.



- **Den Ofen nur mit hochwertigem von Hersteller empfohlenes Pellet mit einem Durchmesser von 6 mm betreiben;**
- **Vor dem elektrischen Anschluss des Ofens sollen Auslassleitungen mit dem Rauchfang verbunden werden;**
- **Niemals das Gitter im Pelletbehälter wegnehmen;**
- **Im Raum, wo der Ofen installiert wird, soll genügende Luftzirkulation gewährleistet werden;**
- **Die Ofentür nie öffnen, während der Ofen in Betrieb ist;**



- **Wenn der Ofen läuft, werden Oberflächen, Rohrleitungen, Glas und Handgriff überheizt. Solche Teile sollen deswegen ohne angemessenen Schutz nicht berührt werden;**
- **Das Pellet an einem trockenen Ort aufbewahren;**
- **Halten Sie einen passenden Sicherheitsabstand des Ofens von Brennstoff und anderen entzündlichen Materialien.**

## 2.0 Betriebstasten und Angaben auf dem Display

### Betriebstasten

#### 1. Temperaturzunahme

Mit der Taste wird die Temperatur zugenommen. Temperaturbereich: 7° (Minimalwert) - 40°C (Maximalwert).

#### 2. Temperaturabnahme

Mit der Taste wird die Temperatur abgenommen. Temperaturbereich: 40°C (Maximalwert) - 7°C (Minimalwert).

#### 3. Taste Set

Die Taste drücken, um auf das Menu Programmierung zu zugreifen.

#### 4. ON/OFF

Die Taste  zwei Sekunden lang gedrückt halten: der Ofen schaltet sich ein bzw. aus.

#### 5. Leistungsabnahme

Mit der Taste wird der Leistungswert abgenommen. Leistungsbereich: 5 (Maximalwert) - 1 (Minimalwert).

#### 6. Leistungszunahme

Die Taste erlaubt die Zunahme des Leistungswerts. Leistungsbereich: 1 (Minimalwert) - 5 (Maximalwert).

### 2.1 Angaben auf dem Display

#### 7. LED Thermostat-Schaltuhr time

Die zeigt an, dass die wöchentliche und/oder tägliche Programmierung laufend ist.

#### 8. LED Ofenbetrieb "Smoke discharge"

Die LED leuchtet auf, wenn der Ofen in Betrieb ist.

#### 9-10. Oberdisplay / Unterdisplay

Auf dem Display werden die verschiedenen Betriebsarten des Ofens visualisiert, sowie die vom Benutzer eingestellte Betriebstemperatur bzw. -leistung. Bei aufgetretenen Störungen werden auf dem Display die entsprechenden Fehlersignalisierungen angezeigt. Siehe Paragraph "Besondere Fälle".

#### 11. Empfänger Fernbedienung

Sensor zum Empfang der Fernbedienungssignale.

#### 12. LED Set "Menu"

Die LED blinkt, wenn man den gewünschten Temperaturwert einstellt.

### 13. LED Temperatur ok

Die LED leuchtet auf, wenn die eingestellte Temperatur erreicht wird. Auf dem Display wird "ECO" angezeigt.

### 14. LED Empfang Fernbedienung

Die LED blinkt, wenn die Fernbedienung verwendet wird, um die Temperatur und/oder Leistung zu ändern.

### 15. LED Pellet "Pellet"

Die LED blinkt jedes Mal, wenn das Pellet in den Ofen gefördert wird.

#### Betriebstasten

1. Temperaturzunahme
2. Temperaturabnahme
3. Set Menu
4. ON/OFF
5. Leistungszunahme
6. Leistungsabnahme

#### Angaben auf dem Display

7. Led Thermostat-Schaltuhr
8. Led Ofenbetrieb
9. Oberdisplay
10. Unterdisplay
11. Empfänger Fernbedienung
12. Led Set "Menu"
13. Led Temperatur
14. Led Empfang Fernbedienung
15. Led Pellet



Abb. 1

## 2.2 Beschreibung der Fernbedienung (optional)

Mit der Fernbedienung können Sie folgende Funktionen kontrollieren:

### 1. Temperaturzunahme:

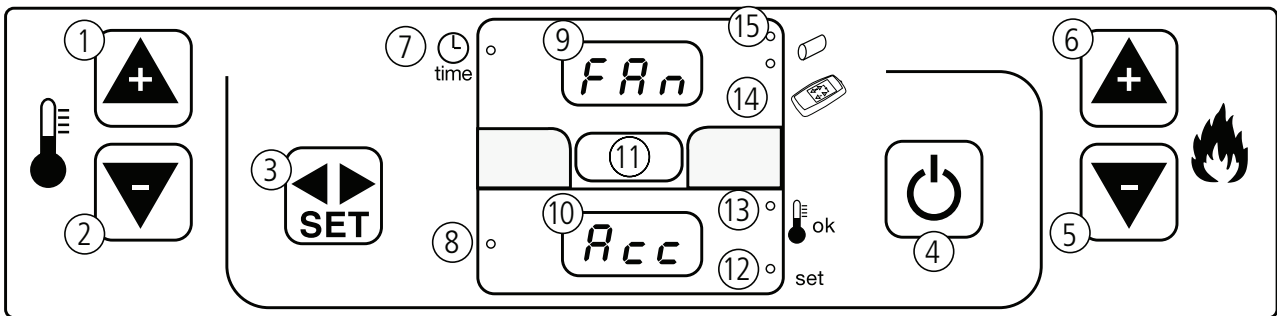
Mit der Taste  wird die Temperatur zwischen einem Minimalwert von 7°C und einem Maximalwert von 40°C zugenommen.

### 2. Temperaturabnahme:

Mit der Taste  wird die Temperatur zwischen einem Maximalwert von 40°C und einem Minimalwert von 7°C abgenommen.

### 3. Leistungszunahme:

Mit der Taste  wird die Leistung zwischen einem Minimalwert von 1 und einem Maximalwert von 5 zugenommen.



Abb. 2

#### Fernbedienung

1. Temperaturzunahme
2. Temperaturabnahme
3. Leistungszunahme
4. Leistungsabnahme

#### 4. Leistungsabnahme:

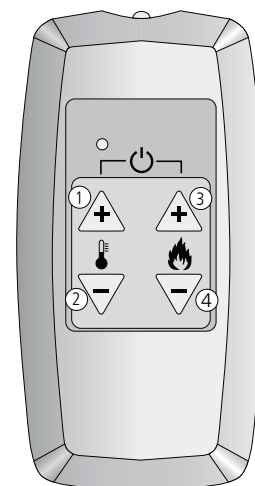
Mit der Taste  wird die Leistung zwischen einem Maximalwert von 5 und einem Minimalwert von 1 abgenommen.

#### 5. Ein- bzw. Ausschaltung:

Wenn Sie die Tasten  und  gleichzeitig gedrückt halten, wird der Ofen ein- bzw. ausgeschaltet.



**Wir erinnern Sie daran, dass die erste Einschaltung durch unseren Autorisierten Zugelassenen Technischen Kundendienst (Gesetz 37/2008) vorgenommen werden soll, der die Installation überprüft und den Garantieschein ausfüllt.**

**Bei der ersten Einschaltung soll der Raum geeignet gelüftet werden, weil unangenehme Gerüche entstehen könnten, die auf den Anstrich und das Fett im Rohrbündel zurückzuführen sind.**

### 2.3 Empfehlungen

- Den Ofen nicht aussetzend einschalten: das könnte Funken erzeugen, welche die Lebensdauer der elektrischen Bauteile abkürzen könnten;
- Den Ofen niemals mit nassen Händen berühren: der Ofen besteht aus elektrischen Bauteilen, welche Funkenüberschläge erzeugen könnten, falls ungeeignet gebraucht. Nur autorisierte Techniker dürfen aufgetretene Probleme lösen;
- Die Schrauben aus dem Feuerkasten ausschrauben, erst nachdem sie gut geschmiert worden sind;
- Die Tür niemals öffnen, wenn der Ofen in Betrieb ist;
- Sich vergewissern, dass das Brennelement des Kohlenbeckens angemessen positioniert ist.
- Bitte beachten Sie, dass die Abgasanlage immerwieder kontrollierbar ist. Im Fall die Abgasanlage befestigt wurde, muss es Öffnungen für die Besichtigung und Reinigung haben.

### 2.4 Wie kann man den Pelletsbehälter befüllen?

Sie können den Pelletsbehälter durch die Tür auf der oberen Seite des Ofens befüllen.

Bitte beachten Sie folgende Prozedur, um den Pellet zu laden:

- Öffnen Sie die Tür auf der oberen Seite des Ofens;
- Befüllen Sie den Behälter mit der gewünschten Pelletsmenge (beachten Sie, dass Sie Pellets genug laden, um einen ausreichenden Betrieb des Ofens zu garantieren);
- Schliessen Sie die Tür.

## 3.0 Erste Einschaltung des Ofens

### 3.1 Einschaltung des Ofens

- 3/4 des Behälters mit von Hersteller empfohlenem Pellet auffüllen.
- Den Ofen mit dem gelieferten Kabel an eine Steckdose anschließen;
- Den Schalter zur Einschaltung des Ofens, der sich auf der Hinterseite des Ofens befindet, drücken;
- Es erscheint "OFF" auf dem Oberdisplay, die laufende Uhr auf dem Unterdisplay;
- Die Taste  zwei Sekunden lang drücken. Kurz danach wird der Abgasventilator sowie der Einschaltwiderstand aktiviert. Es erscheint "FANACC";
- Nach zirka einer Minute erscheint "LORDWOOD": der Ofen fördert die Pellets und der Widerstand setzt die Einschaltungsphase fort;
- Nach erreichter Temperatur wird "FIRE ON" visualisiert. Das zeigt an, dass der Ofen die letzte Einschaltungsphase angefangen hat. Nach dieser Phase wird der Ofen vollständig in Betrieb sein;

- Einige Minuten danach erscheint auf dem Oberdisplay die Schrift "ON 1-2-3-4-5" je nach der eingestellten Leistung. Auf dem Unterdisplay wird die Raumtemperatur angezeigt;
- Wird die eingestellte Temperatur erreicht, dann erscheint "ECO" auf dem Oberdisplay. Der Unterdisplay visualisiert dagegen die aufgenommene Raumtemperatur;
- Die LED Temperatur leuchtet auf, wenn die eingestellte Temperatur erreicht wird;
- Bevor Sie den Ofen einschalten, brauchen Sie sicher zu sein, dass der Brenntopf frei von Pellets und Resten von anderen Verbrennungen ist. Wenn es Resten gibt, entleeren und reinigen Sie den Brenntopf erstens.



### **ACHTUNG!**

**Vor der Einschaltung verbreitet sich ein bisschen Rauch in den Raum der Verbrennungskammer.**

## 3.2 Ausschaltung des Ofens

Um den Ofen auszuschalten, halten Sie die Taste  solange gedrückt, bis die Schrift "OFF" auf dem Oberdisplay erscheint. Nach Ausschaltung des Ofens läuft der Abgasventilator für eine voreingestellte Zeit weiter, um das schnelle Auslassen der Rauchgase aus der Verbrennungskammer zu gewährleisten.

## 4.0 Regulierung des Ofens



### **ACHTUNG!**



**es ist notwendig, den Brenntopf jeden Tag und die Aschewanne periodisch zu reinigen. Eine unzureichende Reinigung des Ofens kann die Einschaltung des Ofens gefährden und den Ofen und die Umwelt beschädigen (mögliche Emissionen von Unverbranntem und Ruß).**

**Der aus Grund einer falschen Zündung eventuell auf dem Brenntopf ungebrannte Pellet muss in keiner Fall wiederverbraucht werden.**

### Änderung der Leistung

Der Wärmeleistungswert kann an dem laufenden Ofen zwischen 1 (Minimalwert) und 5 (Höchstwert) geändert werden. Mit der Taste  wird der Wert zugenommen, mit der Taste  wird der Wert abgenommen. Der Oberdisplay zeigt den Leistungswert an.



### Änderung der Temperatur

Der Temperaturwert kann in irgendeinem Moment von dem Benutzer geändert werden. Um den Wert zu ändern, zuerst die Taste  drücken, dann oder  drücken und den gewünschten Wert wählen. Der Wert erscheint auf dem Unterdisplay.

## 4.1 Programmierung des Ofens - Thermostat-Schaltuhr (optional)

Durch diese Funktion können Sie zwei Einschaltungen und zwei Ausschaltungen des Ofens innerhalb einem Tag programmieren oder eine wochentliche Programmierung organisieren.

Um die Programmierung anzufangen:

- Drücken Sie Taste 2 x und  ;
- Wählen Sie die Untermenüs (UT) mit den Tasten und  e .

**UT01:** Einstellung des laufenden Tages und Ausschaltung der Thermostat-Schaltuhr.

Falls der Parameter UT 01 auf laufendem Tag, z.B. Sonntag (Day 7), eingestellt ist, wählt man den Tag der Woche, dem die Einschaltung von PROGRAMM 1 und/oder PROGRAMM 2 entspricht.

## 4.2 Programmierung des Ofens

Mit den Tasten  und  wird der gewünschte Wert gewählt.



Schrift	Bedeutung
Day 1	Montag
Day 2	Dienstag
Day 3	Mittwoch
Day 4	Donnerstag
Day 5	Freitag
Day 6	Samstag
Day 7	Sonntag
OFF	Thermostat-Schaltuhr ausgeschaltet





### **ACHTUNG!**

**Wenn Sie die Funktion Chronothermostat benützen, wenn der Ofen eingeschaltet ist, stoppt sich die Digitaluhr des Ofens während der ganzen Arbeit auf dem Menu. Es ist besser auf dem Menu Chronothermostat zu arbeiten, wenn der Ofen in Stand-by ist (OFF).**



**UT02:** Einstellung der Uhrzeit.

Nach weiterer Betätigung der Taste  Unterdisplay wird die laufende Uhr mit blinkenden Pünktchen visualisiert. Die Stunde regulieren Sie mit den Tasten  und .



**UT03:** Nach weiterer Betätigung der Taste  Unterdisplay die laufenden Minuten mit blinkenden Pünktchen. Drücken Sie die Tasten  und  um die Minuten zu regulieren.

**UT04: Für den Autorisierten Kundendienst.**

Nach weiterer Betätigung der Taste  erscheint die Schrift **UT04, die für den Techniker reserviert ist**. Wir empfehlen Ihnen, die eingestellten Parameter nicht zu ändern. Änderungen infolge eines ungeeigneten Zugriffs fordern einen **NICHT UNTER GARANTIE** Eingriff eines autorisierten Technikers.



**UT05:** Zeigt die Anfangszeit von PROGRAMM "1" an. Uhrzeit wird mit den Tasten  und  geändert: der Abstand zweier Zeitpunkte beträgt 10 Minuten.

**N.B.:** Der Parameter ist aktiv, erst wenn UT01 vorher anders als "OFF" eingestellt worden ist.

**UT06:** zeigt die Endzeit von PROGRAMM "1" an. Uhrzeit wird mit den Tasten  und  geändert: der Abstand zweier Zeitpunkte beträgt 10 Minuten.



**N.B.:** Der Parameter ist aktiv, erst wenn UT01 vorher anders als "OFF" eingestellt worden ist.

**UT07:**



Mit diesem Parameter wird der Tag der Woche gewählt, dem das PROGRAMM "1" entspricht. Der Tag der Woche wird mit der  gewählt. Die Einschaltung des Ofens wird mit der Taste  aktiviert bzw. deaktiviert. Im Beispiel schaltet sich der Ofen am Samstag und Sonntag ein.

Day 1	Day 2	Day 3	Day 4	Day 5	Day 6	Day 7
Montag	Dienstag	Mittwoch	Donnerstag	Freitag	Samstag	Sonntag
Off 1	Off 2	Off 3	Off 4	Off 5	On	On



#### UT08:

Zeigt die Betriebsanfangszeit von PROGRAMM 2 an. Uhrzeit wird mit den Tasten  und  geändert: der Abstand zweier Zeitpunkte beträgt 10 Minuten.

**N.B.:** Der Parameter ist aktiv, erst wenn UT01 vorher anders als OFF eingestellt worden ist.

**UT09:** Zeigt die Betriebsendzeit von PROGRAMM "2" an. Uhrzeit wird mit den  und  geändert: der Abstand zweier Zeitpunkte beträgt 10 Minuten.

**N.B.:** Der Parameter ist aktiv, erst wenn UT01 vorher anders als "OFF" eingestellt worden ist.

**UT10:** Mit diesem Parameter wird der Tag der Woche gewählt, dem das PROGRAMM "2" entspricht. Der Tag der Woche wird mit der Taste  gewählt. Mit der Taste  wird die Einschaltung des Ofens aktiviert bzw. deaktiviert.

#### BEISPIEL

Heute ist Montag. Ich möchte am Montag, Dienstag, Donnerstag und Sonntag um 8.00 Uhr morgens den Ofen automatisch einschalten, um 16.00 Uhr ausschalten. Am Mittwoch, Freitag und Samstag möchte ich um 9.00 Uhr den Ofen einschalten, um 23.00 Uhr ausschalten.



#### **ACHTUNG!**

**Nach eingestelltem Programm 1 bzw. 2 leuchtet die LED Timer auf. Falls das Programm 1 bzw. 2 nicht programmiert worden ist, bleibt die LED Timer ausgeschaltet. Bei fehlender Stromversorgung wird eine Ausgleichsbatterie aktiviert, welche die programmierte Zeiteinstellungen nicht verändert.**

#### Das Programm ist, wie folgt:

UT 01 : day 1

UT 02 : laufende Uhr

UT 03 : laufende Minuten

UT 04 : für den mit der Aufstellung beauftragten Techniker

UT 05: 8.00

UT 06: 16.00

UT 07: On1-On2-Off3-On4-Off5-Off6-On7

UT 08: 9.00

UT 09: 23.00

UT 10: Off1-Off2-On3-Off4-On5-On6-Off 7



#### **ACHTUNG!**

**In den Uhrzeiten mit Programmierung ON läuft der Ofen mit der selben Temperatur und Leistung, wie bei der letzten Ausschaltung.**

## 5.0 Angaben auf dem Display

OFF

"OFF"

14:30

"OFF" der Ofen ist ausgeschaltet bzw. ist in der Ausschaltphase. Beispiel: laufende Uhr 14:30.



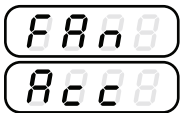

#### "FAN - ACC"

Der Ofen läuft in der Widerstandvorheizung, d.h. vor der Einschaltung.

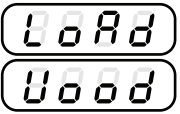

#### "LOAD WOOD"

Zeigt an, dass der Ofen das Pellet gerade fördert.

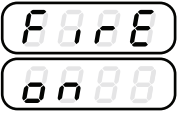

#### "FIRE ON"

Der Ofen ist in der Flammenstabilisierungsphase (Flamme vorhanden).

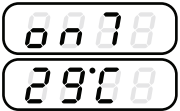

#### "ON 1"

Der Ofen ist in der Betriebsphase und läuft mit Minimalleistung. Die im Raum aufgenommene Temperatur liegt 29°C.

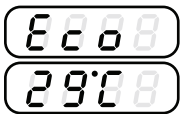

#### "ECO"

Der Ofen hat die vom Benutzer eingestellte Temperatur erreicht. Der läuft gerade in der sparsamen und wirtschaftlichen Betriebsart. Leistung darf hier nicht geändert werden.

**Wenn die eingestellte Temperatur 41°C liegt, läuft der Ofen immer mit eingestellter Betriebsleistung, ohne in den sparsamen Betrieb (ECO) zu schalten.**

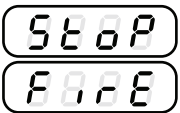

#### "STOP FIRE"

Das Brennelement führt gerade die Selbstreinigung aus; der Abgasventilator läuft mit höchster Drehzahl und die Pelletförderung mit Minimalleistung. Der Parameter darf nicht verändert werden.

## 5.1 Besondere Fälle

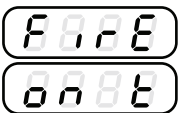

Wird vor der Ofeneinschaltung eine niedrigere Temperatur als die durch Raumfühler aufgenommen, so erscheint "DNT". Um den Ofen einzuschalten, soll die Temperatur um mindestens 4° C höher eingestellt werden, als die auf dem Display angezeigt. Falls die Schrift "DNT" auf dem Display noch blinkt, sollen Sie sich an den Autorisierten Kundendienst wenden. Mit der Taste  st der Ofen wieder in Betrieb und läuft je nach den vorher eingestellten Parametern.

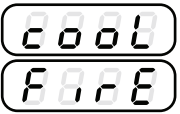

Wenn es auch für wenige Sekunden keine Strmversorgung gibt, dann schaltet sich der Ofen aus. Sie werden die Schrift *COOL FIRE* lesen und der Ofen wird sich nach einem Kühlungszyklus wiedereinschalten.

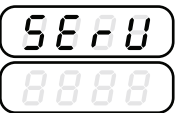

#### ALLARME "SERV"

Wenn die Schrift "SERV", erscheint, hat der Ofen 900 Betriebsstunden erreicht. Wir empfehlen Ihnen, für die Wartungsarbeiten den Autorisierten Kundendienst zu kontaktieren.

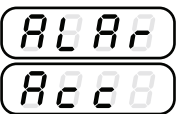

#### "ALARM NO ACC": fehlerhafte Einschaltung

Das erfolgt, wenn nach Verlauf der Einschaltzeit, d.h. nach zirka 15 Minuten, die Rauchgastemperatur noch zu niedrig ist. Das kann sich auch bei ungenügender Förderung vom Pellet in der Einschaltphase ereignen.

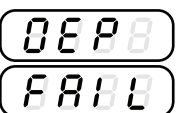

#### "DEP FAIL": Verstopfung in den Rauchgasauslasleitungen

Überprüfen Sie, dass es keine Verstopfungen bzw. übertriebene Verschmutzungsansätze im Rauchfang sind.

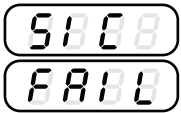

### “SIC FAIL”: Überhitzung des Ofens

Wenn es “SIC FAIL” erscheint, wird der Getriebemotor des Pellets blockiert und der Ofen schaltet in die Ausschaltphase.

Der Ofen kann in Betrieb wieder genommen werden, indem der Thermostat entriegelt wird, wie auf der Abbildung gezeigt (Abb. 3). Die manuell entriegelbare Taste befindet sich auf der Rückseite des Ofens (5). Schrauben Sie also den Schutzstopfen aus und drücken Sie die Taste unten. Im Falle weiterer durch das selbe Problem bedingten Blockierungen versuchen Sie nicht, den Ofen zu entriegeln. Kontaktieren Sie aber den Autorisierten Kundendienst.



### AUSSCHALTUNGSLARM IN BETRIEB

Es passiert, wenn sich der Ofen während seines Betriebs ausschaltet (z.B. wenn es im Pelletsbehälter keinen Pellets mehr gibt). Sie können die Schrift *NOFIRE* auf dem Display lesen. Drücken Sie den Knopf  , um den Alarm auszuschalten. Entleeren Sie den Brenntopf und schalten Sie den Ofen wieder ein.

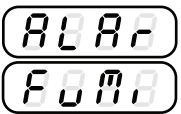

### ALARM BEIM RAUCHENFÜHLER

Es passiert im Fall von einer Störung oder Abschaltung des Rauchensfühlers. Sie können die Schrift *SONDUMI* (Rauchensfühler) auf dem Display lesen. Bitte wenden Sie sich an einem Autorisierten Assistentenzentrum.

Abb. 3: Thermostat mit Schutzstopfen

1. Einschalttaste
2. Speisekabel
3. Fusibile F4AL250V
4. PC-Anschluss (optional)
5. Raumfühler
6. Thermostatentriegelungstaste

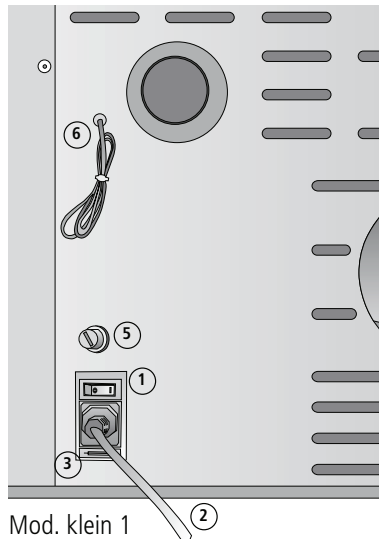

Mod. klein 1

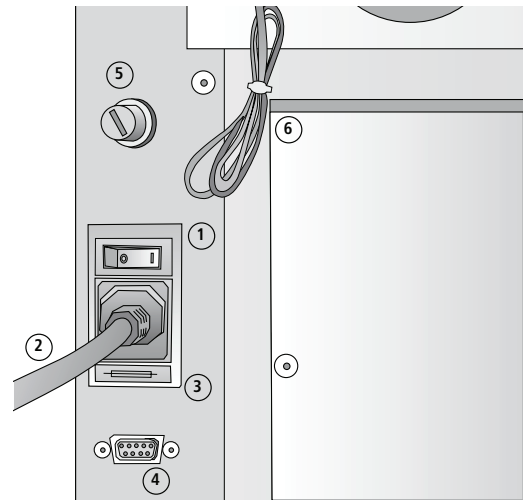

Mod. klein 2

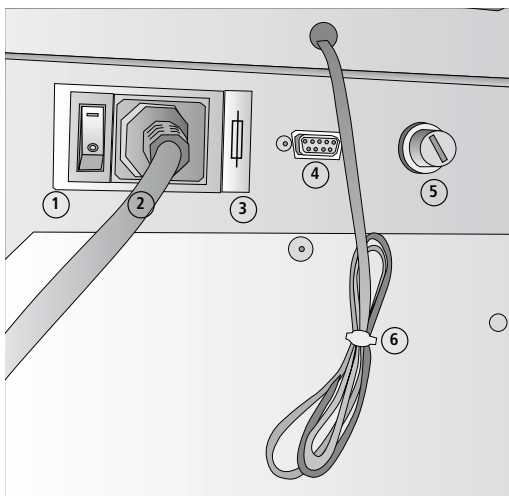

Mod. medium

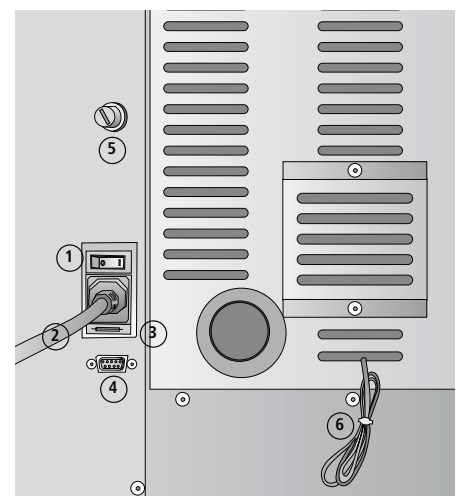



Mod. groß

## 6.0 Kanalisation (wenn vorhanden)

Die Öfen, die eine Kanalisation für die Heizung von einem anderen Raum anbieten, brauchen die Einschaltung des zweiten Lüfter mit warmer Luft.

Bitte beachten Sie folgende Prozedur, um den Lüfter ein- und auszuschalten:

- Drücken Sie den Knopf  einmal.
- Auf dem oberen Display werden Sie die Schrift SET lesen und auf dem unteren Display können Sie die geregelte Temperatur finden. In diesem Fall ist der zweite Lüfter ausgeschaltet.
- Drücken Sie den Knopf , um die Geschwindigkeit des zweiten Lüfters zu erhöhen. Es gibt fünf mögliche Geschwindigkeiten. Die Nummer neben der Schrift SET blinkt.

**Note: die Geschwindigkeit des kanalisierten Lüfters muss niedriger sein, als die Geschwindigkeit des Raumlüfters.**

Beispiele:



In diesem Fall ist der zweite Lüfter mit warmer Luft ausgeschaltet.



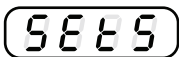

In diesem Fall arbeitet der Lüfter mit der höchsten möglichen Geschwindigkeit 5.

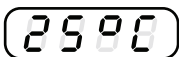



### **ACHTUNG!**

**um den zweiten Lüfter auszuschalten, drücken Sie den Knopf  mehrmals, wenn die Einheit in SET Temperatur ist, solange die Nummer neben der Schrift SET ausblendet.**

## 6.0 Reinigung und Wartung

Vor irgendeinen Wartungs- bzw. Reinigungsarbeiten beachten Sie folgende Hinweisen:

- Vergewissern Sie sich, dass alle Ofenbauteile abgekühlt sind;
- Vergewissern Sie sich, dass die Asche völlig abgebrannt ist;
- Vergewissern Sie sich, dass der Hauptschalter auf Null gestellt ist;
- Vergewissern Sie sich, dass der Stromstecker aus der Steckdose entnommen ist, damit zufällige Berührungen vermieden werden;
- Nach Beendigung der Wartungsarbeiten kontrollieren Sie, dass alles in Ordnung ist, genauso wie vor dem Eingriff, d.h. Kohlenbecken richtig positioniert.



**Folgen Sie sorgfältig den unten aufgeführten Angaben über Reinigungsvorgänge. Die Nicht-Einhaltung könnte zu Betriebsstörungen führen.**

### 6.1 Reinigung der Brennkammer: (1 Mal monatlich)

Bei ausgeschaltetem und kaltem Ofen:

Bei geschlossener Tür den Kratzer herausnehmen. 5/6 mals den Kratzer aktivieren, um die Austauschrohre zu reinigen. Nach der Reinigung den Kratzer ausliegen lassen, um die Innerwänden einfacher zu entfernen.



Abb. 1



- Öffnen Sie die Tür und entfernen Sie den Brenntopf und den Aschebehälter(Abb. 1).
- Deflektorblech (im Brennraum oben – trapezförmiges Blech) entfernen (wie im Paragraph 6.8)

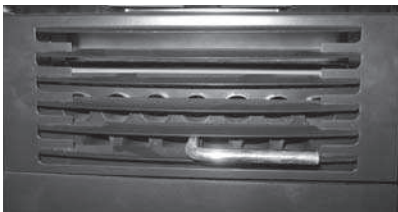
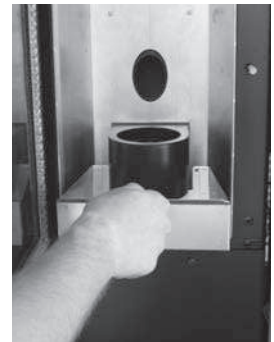

Abb. 2



Abb. 3



Abb. 4



Abb. 5

Beseitigen Sie die Aussenfeuerschutzschotten. Bewegen Sie die Schotten ohne Rotation. Wenn benötigt, verwenden Sie einen Schraubenzieher oder ähnliches Werkzeug, um die Schotten zu entfernen.(Abb. 2-3-4). Beseitigen Sie die zentrale Schotte des Verbrennungsraumes.(Abb. 5).



Abb. 6



Abb. 6.1



Abb. 6.2

Bauen Sie die seitlichen Innerschotten ab. Verwenden Sie einen Schraubenzieher (Abb. 6 - 6.1- 6.2.).

Entfernen Sie die Unterseite des Verbrennungsraumes. Verwenden Sie einen Schraubenzieher und fangen Sie unbedingt aus der rechten Seite an (Abb. 7-8-9).



Abb. 7



Abb. 8



Abb. 9

Verwenden Sie einen Staubsauger, um den Verbrennungsraum von der Asche zu reinigen (Abb. 10).



Abb. 10

### 7.3 Reinigung der Oberflächen

Die Oberflächen reinigen Sie mit feuchtem Lappen bzw. mit Wasser und Neutralseife.



**Der Gebrauch von aggressiven Reinigungs- bzw. Verdünnungsmitteln beschädigt die Oberflächen des Ofens. Bevor Sie irgendein Reinigungsmittel verwenden, probieren sie es auf einem verdeckten Punkt, oder kontaktieren Sie den Autorisierten Kundendienst, um nützliche Ratschläge zu bekommen.**

### 7.4 Reinigung der Metallbauteile

Benutzen Sie einen weichen mit Wasser befeuchteten Lappen, um die Metallteile des Ofens zu reinigen. Die Metallteile niemals mit Alkohol, Verdünnungsmittel, Benzin, Aceton oder andere entfettenden Stoffe reinigen. Unsere Firma übernimmt keine Verantwortung für die Verwendung von solchen Stoffen. Eventuelle Änderungen im Farbton der Metallteile sind auf unsachgemäßen Gebrauch des Ofens zurückzuführen.



**ACHTUNG!**  
**es ist notwendig, den Brenntopf jeden Tag und die Aschewanne periodisch zu reinigen. Eine unreichende Reinigung des Ofens kann die Einschaltung des Ofens gefährden und den Ofen und die Umwelt beschädigen (mögliche Emissionen von Unverbranntem und Ruß).**  
**Der aus Grund einer falschen Zündung eventuell auf dem Brenntopf ungebrannte Pellet muss in keiner Fall wiederverbraucht werden.**

### 7.5 Reinigung des Brenntopfs und der Brenntopfstütze

Wenn die Flamme schwach ist, einen roten Farbton bekommt oder einen schwarzen Rauch aufweist, haben sich Ascheansätze und Ablagerungen entwickelt, die den korrekten Betrieb des Ofens nicht erlauben und die beseitigt werden sollen (Abb. 11). Das Brenntopf soll jeden Tag entnommen werden, indem es aus seinem Sitz aufgehoben wird. Beseitigen Sie dann Asche und sich eventuell entwickelte Ansätze, indem Sie darauf achten, dass die verstopften Bohrungen mit einem scharfen nicht mitgelieferten Werkzeug freigemacht werden. Diese Operation ist besonders bei den ersten Einschaltungen des Ofens notwendig, vor allem wenn eine Art von Pellets gebraucht wird, die unser Betrieb nicht liefert. Diese Operation soll so oft vorgenommen werden, wie es die Gebrauchsfrequenz und die Wahl des Pellets fordert. Die Brenntopf-Stütze soll überprüft werden, indem die eventuell vorhandene Asche angesaugt wird.



Abb. 11: Reinigung des Brenntopfs

### 7.6 Reinigung der Keramikverkleidung (falls vorhanden)

Die Keramikverkleidung soll zuerst mit einem weichen trocknen Lappen saubergemacht werden, dann mit neutralem zarten Reinigungsmittel gespült. Die heiße Keramikverkleidung soll niemals nassgemacht werden bzw. mit Kaltwasser gespült. Der Temperaturschock könnte sie brechen!

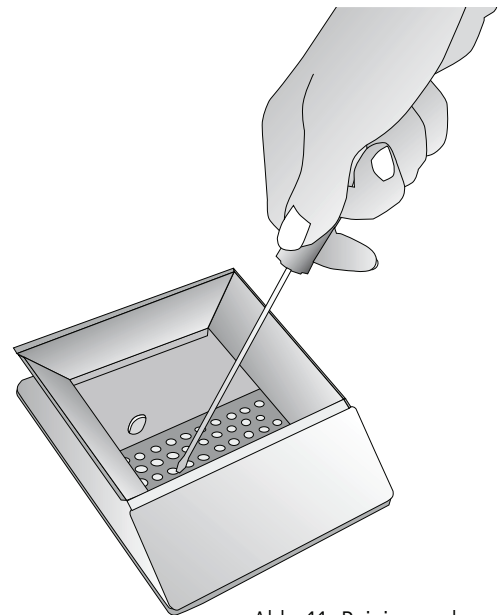

**ACHTUNG! Die Keramik ist sehr heiss!!!**

## 7.7 Tägliche Reinigung durch Kratzer (wenn vorhanden)

An dem ausgeschalteten Ofen betätigen Sie 5 bzw. 6 x den Abkratzer der Wärmewechsel-Leitung, indem der Hebel zwischen den Stirngittern, aus denen die Raumluft nach außen strömt, zuerst gezogen, dann geschoben wird.

- An der zugemachten Tür schieben Sie den Abkratzer nach dem Ofen (Abb. 12).
- An der zugemachten Tür ziehen Sie den Abkratzer nach sich (Abb. 13).



Abb. 12: ausgeschalteter Kratzer



Abb. 13: eingeschalteter Kratzer

## 7.8 Reinigung der Feuerschutzwand

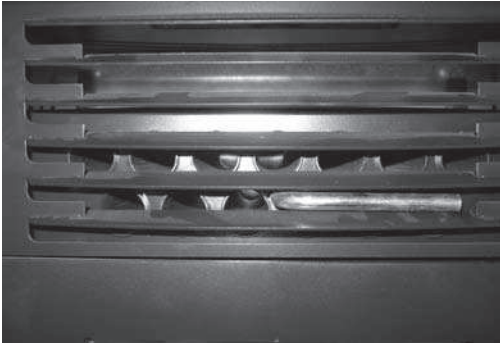
Sie die Feuerschutzwand wie in den Bildern gezeichnet (Abb. 14-15-16-17).

Reinigen Sie die Asche mit einem Staubsauger. Danach installieren Sie die Feuerschutzwand. Beachten Sie, dass die drei Halterhaken korrekt eingeordnet werden.

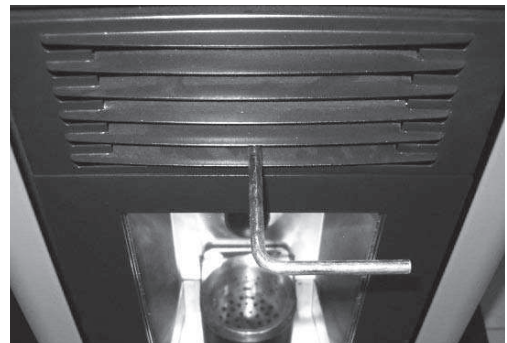

Halterklammer



Abb. 14: Ziehen Sie die Feuerschutzwand hoch



Abb. 15: Ziehen Sie die Feuerschutzwand hoch



Abb. 16: Rotation der Feuerschutzwand



Abb. 17: Entfernung der Feuerschutzwand

## 7.9 Aschekasten

Die Tür öffnen und den Aschekasten herausnehmen. Mittels Staubsauger alle sich im Aschekasten angesammelte Asche entfernen.

Solche Tätigkeit kann so oft vorgenommen werden, wie es die Qualität des verwendeten Pellets fordert (Abb. 18-19).

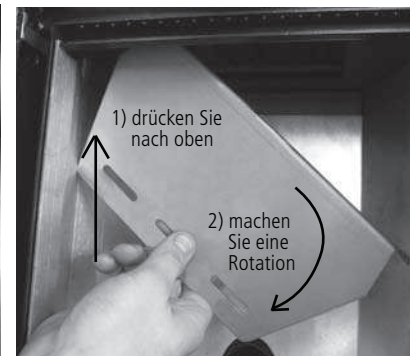

Abb. 18-19: Reinigung des Aschekastens

## 7.10 Reinigung des Glases

Das Glas ist selbstreinigend. Während der Ofen in Betrieb ist, strömt die Luft die Glasoberfläche entlang und hält Asche und Verschmutzung weg. Nach einigen Stunden bildet sich trotzdem eine graue Patina, die an der nächsten Ofenabschaltung gereinigt werden soll. Die Verschmutzung des Glases hängt außerdem von der Qualität bzw. Quantität des verwendeten Pellets ab. Das Glas soll an dem kalten Ofen mit von unserer Firma empfohlenen und geprüften Produkten gereinigt werden. Wenn Sie solche Tätigkeit vornehmen, überprüfen Sie immer, dass die Dichtung um das Glas herum in gutem Zustand ist; die fehlende Kontrolle deren Dichtigkeit kann den Ofenbetrieb beeinträchtigen. Pellet schlechter Qualität kann zur Verschmutzung des Glases führen.

**ACHTUNG! Falls das Glas gebrochen ist, versuchen Sie nicht, den Ofen einzuschalten.**

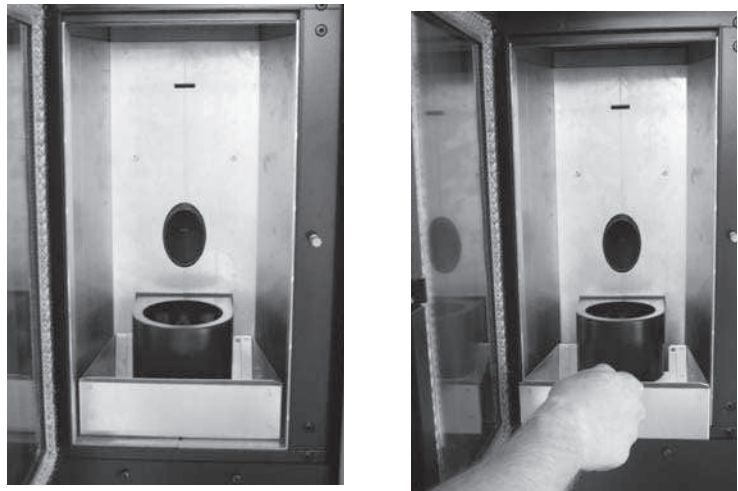
## 7.11 Reinigung der Auslassanlage

Solange Sie keine echte Erfahrung über die Betriebsbedingungen gesammelt haben, empfehlen wir Ihnen, solche Wartungsarbeiten mindestens 1 x pro Monat vorzunehmen.

- Den Speisekabel ausschließen;
- Den Stopfen des T-Stückes entfernen und Rohrleitungen reinigen. Falls notwendig, sich mindestens bei den ersten Malen an Fachpersonal wenden;
- Die Rauchgasauslassanlage sorgfältig reinigen: zu diesem Zweck kontaktieren Sie einen erfahrenen Schornsteinfeger;
- Staub, Spinnweben, usw. aus dem Raum hinter den Innenverkleidungsplatten 1 x im Jahr entfernen, insbesondere die Gebläse.

## 7.12 Reinigung der Gebläse

Der Ofen ist mit Raum- bzw. Rauchgasgebläsen in der Hinter- bzw. Unterseite des Ofens versehen.

Evtl. Staub- bzw. Ascherückstände auf den Beschauelfungen erzeugen Ungleichgewicht mit darauffolgendem Lärm während des Betriebs.

Es ist deshalb erforderlich, das Gebläse mindestens 1 x im Jahr zu reinigen. Da einige Ofenbauteile zu diesem Zweck zu demontieren sind, lassen Sie das Gebläse nur durch unseren Spezialisierten Technischen Kundendienst reinigen.

## 7.13 Reinigung am Saisonende

Wenn der Ofen nicht verwendet wird, bzw. zu Ende der Heizsaison, ist es empfohlen, eine allgemeine sorgfältigere Reinigung auszuführen:

- das Pellet aus dem Behälter und der Förderschnecke völlig entfernen;
- Brenntopf und dessen Stütze, Verbrennungskammer sowie Aschekasten sorgfältig reinigen.

Wenn Sie vorherigen Punkten folgen, braucht man nur eine Überprüfung des Ofenzustandes auszuführen. Das Auslassrohr und der Rauchfang müssen sorgfältiger gereinigt werden. Der Zustand des Brennelements ist auch zu kontrollieren: falls notwendig, bestellen Sie ein neues Brennelement bei dem Autorisierten Kundendienst. Schmieren Sie dann Tür- bzw. Griffscharniere, falls notwendig. Kontrollieren Sie zuletzt das Keramikfaserseil neben dem Glas an der Innenwand der Tür. Falls das Seil abgenutzt oder zu trocken ist, bestellen Sie es bei dem Autorisierten Kundendienst.



## 8.0 Ersatz von Bauteilen

### 8.1 Austausch des Glases

Der Ofen ist mit einem 4 mm Dicke Keramikglas versehen, das einem 750°C Temperaturschock beständig ist; das Glas bricht nur infolge eines heftigen Aufschlags bzw. eines unsachgemäßen Gebrauchs. Niemals die Tür zuschlagen oder gegen das Glas stoßen.

Im Fall eines Bruches ersetzen Sie das Glas nur mit einem durch den Autorisierten Technischen Kundendienst lieferbaren Originalersatzteil.

### 8.2 Austausch der Fernbedienungsbatterien (wenn verfügbar)

Bei Austausch der nicht mitgelieferten Fernbedienungsbatterien entfernen Sie den kleinen hinteren Deckel der Fernbedienung, indem Sie sich auf einen Schneidschraubenzieher stützen (Abb. 20). Legen Sie eine neue "N" (12V) Batterie entsprechend Polarität ein. Wir erinnern Sie daran, dass Batterietyp und Polarität auch auf der Plastikseite der Fernbedienung aufgeführt sind. Setzen Sie zuletzt den Deckel wieder auf. Die Batterie soll ordnungsgemäß entsorgt werden. Falls die Störung nicht beseitigt wird, wenden Sie sich an den Technischen Kundendienst.



Abb. 20: Ersatz der Fernbedienungsbatterien (wenn verfügbar)

## 9.0 Jährliche Wartung durch den Autorisierten Kundendienst

Folgende Wartungsarbeiten sollen jedes Jahr zusammen mit dem Technischen Kundendienst programmiert werden. Die sind für die ständige Leistung des Ofens erforderlich und garantieren einen sicheren Betrieb.

- Sorgfältige Reinigung der Verbrennungskammer.
- Reinigung und Inspektion der Rauchgasauslassleitung.
- Überprüfung der Dichtungen auf Dichtigkeit.
- Reinigung der Getriebe und der beweglichen Bauteile (Motoren und Gebläse).
- Kontrolle der Elektrik und der elektronischen Komponenten.

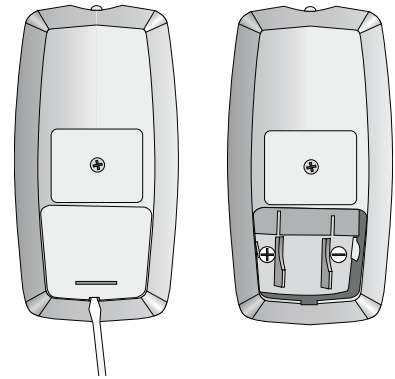
### 9.1 Folgende Operationen sollen jede Jahreszeit vor der Einschaltung vorgenommen werden:

- Allgemeine Innen- bzw. Außenreinigung;
- Sorgfältige Reinigung der Austauschleitungen;
- Sorgfältige Reinigung und Entzunderung des Tiegels und dessen Sitz;
- Reinigung der Motoren, mechanische Überprüfung der Spiele und Befestigungen;
- Reinigung des Rauchgaskanals, d.h. Ersatz der Dichtungen in den Leitungen, und des Abgasventilatorsitzes;
- Reinigung des Silikonröhrchens mit dem Druckwächter verbunden;
- Reinigung, Inspektion und Entzunderung des Einschaltwiderstandraums, Ersatz des Widerstands falls notwendig;
- Reinigung bzw. Kontrolle der synoptischen Tafel;
- Sichtliche Überprüfung der elektrischen Kabeln, der Anschlüsse und des Speisekabels;
- Reinigung des Pelletbehälters und Überprüfung der Spiele und Getriebemotor-Förderschnecke;
- Austausch der Dichtung der Verbrennungstür;
- Betriebstest, Pelletförderung in die Schnecke, Einschaltung, 10 Minuten Betrieb und Ausschaltung.





Blank lined area for notes, consisting of approximately 30 horizontal lines.

Nous vous remercions d'avoir choisi un des nos produits, fruit des expériences technologiques et de la recherche continue visant à atteindre une qualité supérieure en termes de sécurité, de fiabilité et de performances.

Dans ce manuel, vous trouverez des informations et des conseils utiles qui vous permettront d'utiliser votre produit en toute sécurité et efficacité.



***Nous vous rappelons que le premier allumage doit être effectué par notre Centre d'Assistance Agréé (Loi 37/2008), lequel vérifiera l'installation et remplira la garantie.***

- Une installation incorrecte, un entretien effectué incorrectement, l'usage impropre du produit **dégagent le fabricant de tout éventuel dommage** découlant de l'utilisation du poêle.
- **Ne pas utiliser** l'appareil **comme incinérateur, ni employer des combustibles différents du granulé.**
- Ce manuel a été rédigé par le fabricant et fait **partie intégrante du produit**, il doit l'accompagner durant toute sa durée de vie. En cas de vente ou transfert du produit, **s'assurer toujours de la présence de ce manuel**, car les informations y contenues sont adressées à l'acheteur et à toute autre personne participant à titres divers à l'installation, à l'utilisation et à l'entretien.
- **Lisez attentivement les instructions et les informations techniques** contenues dans ce manuel avant de procéder à l'installation, à l'utilisation et à toute intervention sur le produit.
- Le respect des indications contenues dans ce manuel **garantit la sécurité des personnes et du produit, l'économie de fonctionnement et une plus longue durée de vie.**
- Le dessin soigneux et l'analyse des risques menés par notre société ont permis de réaliser un produit sûr. Toutefois, avant d'effectuer n'importe quelle opération, il est recommandé **de lire scrupuleusement les instructions** reproduites dans ce document, lequel devra être toujours disponible.
- Faire beaucoup **d'attention lors de la manipulation des pièces en céramique** (si présentes).
- Contrôler la planéité exacte du plancher où sera installé le produit.
- **Le mur où sera placé le produit ne doit pas être en bois** ou autres matériaux inflammables. Il est également nécessaire de garder les distances de sécurité.
- Durant le fonctionnement, **certaines parties du poêle (porte, poignée, côtés) peuvent atteindre des températures élevées.** Faites donc très attention et observez les précautions d'usage, surtout en présence d'enfants, de personnes âgées, d'handicapés et d'animaux domestiques.
- Le montage doit être effectué par des personnes autorisées (Centre d'Assistance Agréé).
- Les schémas et dessins sont fournis à titre d'exemple. Le fabricant, dans le cadre d'une politique de développement et de renouvellement continu du produit **peut apporter, sans aucun préavis, les modifications qu'il jugera opportunes.**
- On conseille, à la maxime puissance de fonctionnement, **l'usage de gants** pour manier la porte du chargement granulé et la poignée d'ouverture.
- **Il est déconseillé d'installer le produit dans une chambre à coucher.**



***Ne jamais couvrir en aucune manière le corps du poêle ou fermer les ouvertures postées sur le côté supérieur lorsque l'appareil fonctionne. L'allumage de tous nos poêles est essayé dans la ligne de production.***

En cas d'incendie, débrancher l'alimentation électrique, utiliser un extincteur à norme et éventuellement appeler les pompiers. Contacter après le Centre de Service Assistance autorisé.

## 1.0 Normes et déclaration de conformité

Notre société déclare que le poêle est conforme aux directives européennes suivantes requises pour l'obtention du marquage CE:

- 89/336 CE et 2004/108 CE (instruction EMC) et amendements suivants;
- 2006/95 CE (directive basse tension) et amendements suivants;
- 2006/42 CE (directive appareils);
- 89/106 CE (matériaux pour construction);
- Pour l'installation en Italie on doit se référer au UNI 10683/98 ou modifications suivantes et pour le système hydrothermosanitaire on doit avoir de l'installateur la déclaration de conformité L.37/2008. Toutes les lois locales et nationales et les normes européennes doivent être respectées pendant l'installation de l'appareil;
- EN 60335-1; EN 50165; EN 50366; EN 55014-1; EN 61000-3-2; EN 61000-3-3; EN 14785.

### 1.1 Informations sur la sécurité

Veuillez lire attentivement ce manuel d'utilisation et d'entretien avant d'installer et de mettre en marche le poêle ! Pour obtenir des éclaircissements, s'adresser au revendeur ou au Centre d'Assistance Agréé.

- Le poêle à pellets doit fonctionner seulement dans des locaux d'habitation. Étant commandé par une carte électronique, ce poêle permet d'obtenir une combustion complètement automatique et contrôlée. En effet, la centrale règle la phase d'allumage, les 5 niveaux de puissance et la phase d'extinction, garantissant ainsi un fonctionnement sûr du poêle;
- Le panier utilisé pour la combustion fait tomber dans le tiroir de collecte la plupart des cendres produites par la combustion des pellets. Contrôler quotidiennement le panier, puisque les pellets n'ont pas tous un haut standard de qualité (utiliser exclusivement du pellet de qualité conseillé par le fabricant);
- La vitre est dotée d'un courant d'air spécial servant à l'auto-nettoyage de celle-ci; il n'est pas toutefois possible d'éviter une légère patine grisâtre sur la vitre après quelques heures de fonctionnement. Cela dépend également du type de pellet employé. Certains pellets peuvent salir plus que d'autres.

### 1.2 Responsabilité

Par la remise du présent manuel, nous déclinons toute responsabilité, aussi bien civile que pénale, pour tout accident découlant de l'inobservance partielle ou totale des instructions y contenues. Nous déclinons toute responsabilité découlant de l'utilisation impropre du poêle, de l'utilisation incorrecte par l'utilisateur, de modifications et/ou réparations effectuées sans autorisation, de l'utilisation de pièces de rechange non-originales pour ce modèle. Le fabricant décline toute responsabilité civile ou pénale directe ou indirecte due à:

- Un entretien insuffisant;
- L'inobservance des instructions contenues dans le manuel;
- Une utilisation non-conforme aux directives de sécurité;
- Une installation non-conforme aux normes locales en vigueur;
- L'installation par du personnel non-qualifié et non-formé;
- Des modifications et des réparations non-autorisées par le fabricant;
- L'utilisation de pièces de rechange non-originales;
- Des événements exceptionnels.



- **Le poêle doit être alimenté exclusivement avec du pellet de qualité, ayant un diamètre de 6 mm, du type recommandé par le fabricant;**
- **Avant de brancher électriquement le poêle, les tubes d'évacuation doivent être raccordés au conduit de fumée;**
- **La grille de protection située à l'intérieur du réservoir à pellets ne doit jamais être retirée;**
- **Dans l'habitation où le poêle est installé, il doit exister un renouvellement d'air suffisant;**



- **Ne jamais ouvrir la porte du poêle pendant le fonctionnement.**
- **Lorsque le poêle fonctionne, les surfaces, la vitre, les poignées et les conduites sont brûlantes: durant le fonctionnement, ne pas toucher ces parties sans protections adaptées;**
- **Tenir/conserver le pellet dans des locaux secs et sans humidité;**
- **Tenir à distance de sûreté de la poêle soi le combustible que éventuels matériaux inflammables.**

## 2.0 Fonctions des touches et indications à l'écran

### Fonctions des touches

#### 1. Augmentation de la température

Ce bouton permet d'augmenter la température d'un minimum de 7 °C à un maximum de 40 °C.

#### 2. Réduction de la température

Ce bouton permet de réduire la valeur de la température d'un maximum de 40 °C à un minimum de 7 °C.

#### 3. Bouton de réglage

Appuyer sur ce bouton pour accéder au menu de programmation du poêle.

#### 4. ON/OFF

Tenir pressé le bouton  pendant 2 secondes: le poêle s'allume ou s'éteint.

#### 5. Réduction de la puissance

Ce bouton permet de réduire la valeur de la puissance d'un maximum de 5 à un minimum de 1.

#### 6. Augmentation de la puissance

Ce bouton permet d'augmenter la valeur de la puissance d'un minimum de 1 à un maximum de 5.

## 2.1 Indications à l'écran

#### 7. DEL du chronothermosta time

Elle indique que la programmation hebdomadaire et/ou journalière est active.

#### 8. DEL de fonctionnement du poêle "Smoke discharge"

Elle est éclairée lorsque le poêle est en marche.

#### 9-10. Écran supérieur/inférieur

Sur l'écran s'affichent les différents modes de fonctionnement du poêle, ainsi que la température et la puissance de travail réglées par l'utilisateur. En cas de défauts de fonctionnement du poêle, l'écran affiche les signalisations d'erreur respectives (voir paragraphe "Cas particuliers").

#### 11. Récepteur de la télécommande

Capteur de réception des commandes envoyées par la télécommande.

#### 12. DEL de programmation "Menu"

Cette Del clignote lors du réglage de la valeur de température désirée.

### 13. DEL de température ok

Elle s'allume lorsque la température réglée est atteinte. Le message *ECD* s'affiche à l'écran.

### 14. DEL de réception de la télécommande

Cette Del clignote lorsque la télécommande est utilisée pour modifier la température et/ou la puissance.

### 15. DEL du pellet "Pellet"

Cette Del clignote chaque fois que le chargement de pellets dans le poêle est en cours.

Boutons de fonction

1. Augmentation de la température
2. Réduction de la température
3. Menu de configuration
4. ON/OFF
5. Augmentation de la puissance
6. Réduction de la puissance

Indications à l'écran

7. Del du chronothermostat
8. Del de fonctionnement du poêle
9. Écran supérieur
10. Écran inférieur
11. Récepteur de la télécommande
12. Del de programmation "Menu"
13. Del de température
14. Del de réception de la télécommande
15. Del du pellet

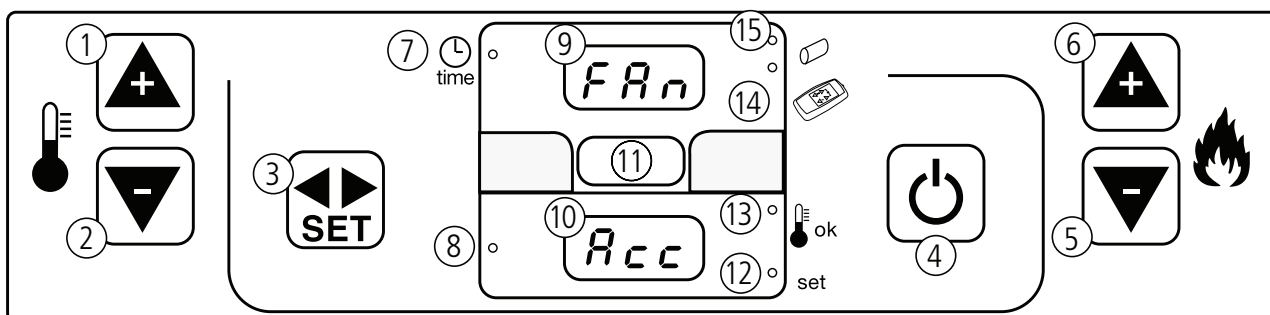

Fig. 1

## 2.2 Description de la télécommande (optional)

La télécommande permet de contrôler les fonctions suivantes:

### 1. Augmentation de la température:

La pression du bouton  permet d'augmenter la valeur de la température d'un minimum de 7 °C à un maximum de 40 °C.

### 2. Réduction de la température:

La pression du bouton  permet de réduire la valeur de la température d'un maximum de 40 °C à un minimum de 7 °C.

### 3. Augmentation de la puissance:

La pression du bouton  permet d'augmenter la valeur de la puissance d'un minimum de 1 a à un maximum de 5.

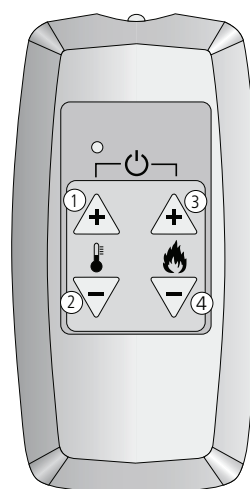



Fig. 2

### Télécommande



1. Augmentation de la température
2. Réduction de la température
3. Augmentation de la puissance
4. Réduction de la puissance



#### 4. Réduction de la puissance:

La pression du bouton  permet de réduire la valeur de la puissance d'un maximum de 5 à un minimum de 1.

#### 5. Allumage et extinction:

En tenant pressés simultanément les boutons  y  le poêle s'allume ou s'éteint.



**Nous vous rappelons que le premier allumage doit être effectué par notre Centre d'Assistance Agréé (habilité par la loi 37/2008), lequel vérifiera l'installation et remplira la garantie.**

**Lors du premier allumage, il faut ventiler soigneusement le local: des odeurs désagréables pourraient se dégager de la peinture et de la graisse dans le faisceau tubulaire.**

### 2.3 Recommandations

- Ne pas allumer le poêle par intermittence. Cela peut provoquer des étincelles qui peuvent réduire la durée de vie des composants électriques;
- Ne pas toucher le poêle avec les mains mouillées. Le poêle intégrant des composants électriques, il y a un risque d'électrocution en cas de mauvaise manipulation. Seuls les techniciens agréés peuvent résoudre les éventuels problèmes;
- N'enlever aucune vis de la chambre de combustion sans l'avoir bien lubrifiée préalablement;
- Ne jamais ouvrir la porte du poêle à pellets lorsqu'il fonctionne;
- S'assurer que le panier du brûleur est correctement placé;
- On rappelle que tous les parties de tube expulsion fumées doivent être inspectées. Dans le cas qu'il soit fixé il doit avoir des ouvertures pour le nettoyage.

### 2.4 Chargement du granulés dans le réservoir

Le chargement du granulés dans le réservoir est effectué à travers la porte-couvercle dans la partie supérieure de la poêle. Pour le faire procéder comme çà-dessous:

- Ouvrir la porte-couvercle sur la partie supérieure;
- Verser dans le réservoir la quantité de granulés désirée, en payant d'attention (verser une quantité suffisante à garantir une bonne autonomie de fonctionnement de la poêle);
- Fermer la porte-couvercle.

## 3.0 Premier allumage du poêle

### 3.1 Mise en marche de la poêle

- Remplir au 3/4 le réservoir avec le pellet conseillé par le fabricant;
- Brancher le poêle à une prise de courant avec le cordon spécifique fourni;
- Appuyer sur l'interrupteur d'allumage placé à la partie arrière du poêle;
- Le message "OFF" s'affichera sur l'écran supérieur et l'heure courante, sur l'écran inférieur;
- Appuyer sur le bouton  pendant 2 secondes. Au bout de quelques instants, l'extracteur de fumées et la résistance d'allumage s'allument, et le message "FAN ACC";
- Après 1 minute environ le message "LOAD WOOD", s'affiche: le poêle charge alors les pellets et continue l'allumage de la résistance;
- Une fois atteinte la température adéquate le message "FIRE ON": s'affiche à l'écran: cela signifie que le poêle est passé à la dernière phase d'allumage à la fin de laquelle sera complètement opérationnel;

- Après quelques minutes, sur l'écran supérieur s'affiche le message "ON 1-2-3-4-5" en fonction de la puissance programmée, tandis que sur l'écran inférieur apparaît la température ambiante;
- Lorsque la température programmée est atteinte, le message "ECO" s'affiche sur l'écran supérieur, tandis que la température relevée dans le local apparaît sur l'écran inférieur;
- La Del de température s'éclaire lorsque la température programmée est atteinte;
- Avant de l'allumage, vérifier que le brasier soit vidé de toute la granulé et de tous les résiduels des précédents combustions. En cas contraire, vider et nettoyer le brasier même;



**ATTENTION!**

**Avant l'allumage, il est possible qu'un peu de fumée remplisse la chambre de combustion.**

### 3.2 Extinction du poêle

Pour éteindre le poêle, appuyer sur le bouton  jusqu'à affichage à l'écran du message "OFF". Même après l'extinction du poêle, l'extracteur de fumées continue à fonctionner pendant un temps préétabli afin de garantir l'expulsion rapide des fumées de la chambre de combustion.

### 4.0 Régulation du poêle





**ATTENTION:**

**c'est nécessaire d'effectuer le nettoyage journalier du brasier et périodique du tiroir-cendre. Le partiel ou absent nettoyage peut causer l'impossibilité d'allumer la poêle avec eventuels defaults à la poêle et à l'ambient (possibles emissions du materiel pas brulé e cendre).**

**Ne pas reintroduire eventuels granulés dans le brasier pour mancance de combustion.**

#### Modification de la puissance

Au cours du fonctionnement, la puissance du poêle peut être réglée entre une valeur minimale de 1 et une valeur maximale de 5. La pression du bouton  permet d'augmenter la valeur, tandis la pression du bouton  permet de la réduire. L'écran indique la valeur de la puissance.



#### Modification de la température

La valeur de la température peut être modifiée à tout moment par l'utilisateur. Pour modifier la température, d'abord appuyer sur  puis sur  ou  et enfin sélectionner la valeur désirée; cette valeur est visualisée sur l'écran inférieur.

### 4.1 Programmation du poêle - Chronothermostat (optional)

Cette fonction permet de programmer deux allumages et deux extinctions du poêle au cours d'une journée ou d'une semaine.

Pour entrer dans le menu de programmation:

- Appuyer 2 fois sur le bouton  ;
- Sélectionner le sous-menu (UT) en appuyant sur les boutons  et  .

**UT01:** Programmation du jour courant et désactivation du chronothermostat.

Si le paramètre UT01 est réglé avec le jour courant, par exemple le dimanche (Day 7), on sélectionne le jour de la semaine auquel associer l'allumage PROGRAMME 1 et/ou PROGRAMME 2.

## 4.2 Programmation du poêle

En appuyant sur les boutons  et  est possible de sélectionner la valeur désirée.

Message	Signification
Day 1	Lundi
Day 2	Mardi
Day 3	Mercredi
Day 4	Jeudi
Day 5	Vendredi
Day 6	Samedi
Day 7	Dimanche
OFF	Chronothermostat désactivé





### **ATTENTION!**

**L'accès à la fonction chronothermostat, quand la poêle est en train de travailler, comporte l'arrêt de l'horloge digital à l'intérieur de la poêle pendant toute la durée des opérations réalisées à l'intérieur du menu. On vous conseille d'agir en el menu chronothermostat quand la poêle est en stand-by (OFF).**



**UT02:** Réglage de l'heure.

En appuyant de nouveau sur la le bouton  e message UT02 s'affiche et, sur l'écran inférieur, l'heure courante avec les points clignotent. Régler l'heure à l'aide des boutons  et .

**UT03:** En appuyant de nouveau sur le bouton  le message UT03 s'affiche et, sur l'écran inférieur, les minutes courantes avec les points clignotent. Régler les minutes à l'aide des boutons  et .

**UT04: Réserve au Centre d'Assistance Agrée.**

En appuyant de nouveau sur le bouton  le message **UT04 réservé au technicien s'affiche**. Il est conseillé de n'y pas modifier les paramètres réglés. Les modifications par la suite d'un accès impropre exigent l'intervention **HORS GARANTIE** d'un technicien agréé.



**UT05:** Il indique l'heure de début du fonctionnement du PROGRAMME "1". Il est possible de modifier l'heure à intervalles de 10 minutes à l'aide des boutons  et .

**N.B.:** Ce paramètre n'est actif que si UT01 a été précédemment réglé différemment de "OFF".

**UT06:** Il indique l'heure de finalisation du fonctionnement du PROGRAMME "1". Il est possible de modifier l'heure à intervalles de 10 minutes à l'aide des boutons  et .

**N.B.:** Ce paramètre n'est actif que si UT01 a été précédemment réglé différemment de "OFF".

**UT07:**

Il permet de sélectionner le jour de la semaine auquel combiner le PROGRAMME "1".  
À l'aide du bouton  on sélectionne le jour de la semaine. À l'aide du bouton  on active/désactive l'allumage du poêle. Dans l'exemple, le poêle s'allume les samedis et dimanches.

Day 1	Day 2	Day 3	Day 4	Day 5	Day 6	Day 7
Lundi	Mardi	Mercredi	Jeudi	Vendredi	Samedi	Dimanche
Off 1	Off 2	Off 3	Off 4	Off 5	On	On



#### UT08:

Il indique l'heure de début du fonctionnement du PROGRAMME "2". Il est possible de modifier l'heure à intervalles de 10 minutes à l'aide des boutons  et .

**N.B.:** Ce paramètre n'est actif que si UT01 a été précédemment réglé différemment de "OFF".

**UT09:** Il indique l'heure de finalisation du fonctionnement du PROGRAMME "2". Il est possible de modifier l'heure à intervalles de 10 minutes à l'aide des boutons  et .

**N.B.:** Ce paramètre n'est actif que si UT01 a été précédemment réglé différemment de "OFF".

**UT10:** Il permet de sélectionner le jour de la semaine auquel combiner le PROGRAMME "2". À l'aide du bouton  on sélectionne le jour de la semaine. À l'aide du bouton  on active/désactive l'allumage du poêle.

#### EXEMPLE

Aujourd'hui, c'est lundi. Vous souhaiteriez que le poêle s'allume automatiquement le lundi, le mardi, le jeudi et le dimanche à 8 h du matin et qu'il s'éteigne à 16 h. Le mercredi, le vendredi et le samedi, vous souhaiteriez l'allumer à 9 h et l'éteindre à 23 h.



#### **ATTENTION!**

**Une fois réglés les programmes 1 et 2, la DEL de la minuterie reste éclairée. Si les programmes 1 et 2 n'ont pas été réglés, la DEL de la minuterie reste éteinte. S'il y a une coupure du courant électrique, une batterie tampon se mettra en marche, laquelle conservera les réglages horaires programmés.**

Le programme sera le suivant:

UT 01 : day 1

UT 02 : heure courante

UT 03 : minutes courantes

UT 04 : réservé aux techniciens installateurs

UT 05 : 8:00

UT 06 : 16:00

UT 07 : On1-On2-Off3-On4-Off5-Off6-On7

UT 08 : 9:00

UT 09 : 23:00

UT 10 : Off1-Off2-On3-Off4-On5-On6-Off 7



#### **ATTENTION!**

**La température et la puissance auxquelles fonctionnera le poêle dans les tranches horaires avec programmation ON seront celles en vigueur au moment de la dernière extinction.**

## 5.0 Informations à l'écran



"OFF"

"OFF" le poêle est éteint ou se trouve en phase d'extinction. Ex.: heure courante: 14:30.



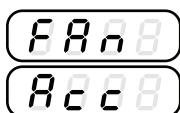

#### "FAN - ACC"

Le poêle est en phase de préchauffage de la résistance, avant l'allumage.

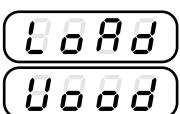

#### "LOAD WOOD"

Il signale que le poêle est en phase de chargement de pellet.

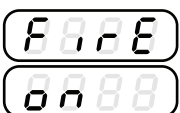

#### "FIRE ON"

Le poêle est en phase de stabilisation de la flamme (flamme présente).

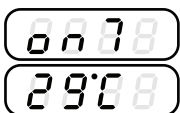

#### "ON 1"

Le poêle est en phase de fonctionnement à la puissance minimale. La température relevée dans l'habitation est de 29°C.

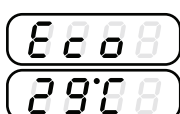

#### "ECO"

Le poêle a atteint la température programmée par l'utilisateur et il est en phase d'épargne et d'économie. Dans cette phase, il n'est pas possible de modifier la puissance.

**Si la température réglée est de 41°C, le poêle reste toujours en fonctionnement à la puissance de travail réglée sans passer au mode économique (ECO).**

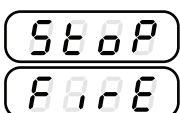

#### "STOP FIRE"

Le poêle est en phase d'auto-nettoyage du panier: l'extracteur de fumées fonctionne à la vitesse maximale et le chargement de pellet est au minimum (paramètre non-modifiable).

## 5.1 Cas particuliers

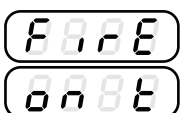

Si avant d'allumer le poêle, la température réglée est inférieure à la température relevée par la sonde de température ambiante, le message "ON 1" s'affiche. Dans ce cas, pour allumer le poêle, régler une température au moins 4 °C supérieur à la température indiquée sur l'écran. Si même dans ce cas le message "ON 1" reste à l'écran, contacter le Centre d'Assistance Agréé. En appuyant sur le bouton  le poêle se rallume en conservant les paramètres réglés précédemment.

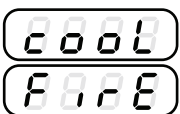

En cas de manque de courante (aussi pour peu de secondes) la poêle s'éteint. On verra l'écriture "COOL FIRE" et la poêle ira repartir après avoir fait un cycle de refroidissement.

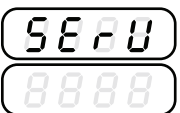

#### ALARME "SERV"

Lorsque le message "SERV", s'affiche, le poêle a atteint les 900 heures de fonctionnement. Il est conseillé de contacter le Centre d'Assistance Agréé pour l'entretien.

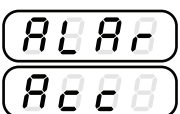

#### "ALARM NO ACC": allumage anormal

Il se produit lorsqu'une fois écoulée la période d'allumage (15 minutes environ), la température des fumées est toujours insuffisante. Cela peut avoir lieu également en cas de faible débit de pellet au moment de l'allumage.

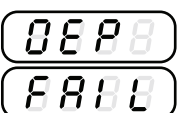

#### "DEP FAIL": obstruction dans les conduits d'évacuation des fumées

Contrôler l'absence d'obstructions ou de saleté excessive à l'intérieur du conduit de fumée.

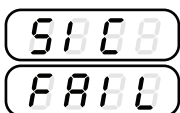

### “SIC FAIL”: surchauffe du poêle.

Lorsque le message “SIC FAIL” apparaît, le motoréducteur du pellet se bloque et le poêle entre dans la phase d’extinction.

Il est possible de rallumer le poêle en réarmant le thermostat comme montré à la figure 3: le bouton de réarmement manuel est placé à l’arrière du poêle. Dévisser le bouchon de protection et appuyer à fond sur le bouton se trouvant au-dessous (5).

En cas de blocages successifs ayant la même cause, ne pas tenter de réarmer le poêle et contacter le Centre d’Assistance Agréé.

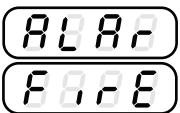

### ALARME EXTINCTION PENDANT LE TRAVAIL

Il se présente en cas d’extinction de la poêle pendant le travail (ex: granulé terminé dans le réservoir).

Sur le display il y a l’écriture *NO FIRE*. Appuyer le bouton  pour effacer l’alarme.

Vider le brasier et procéder avec un nouveau allumage.

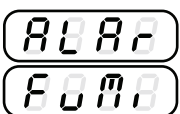

### ALARME SONDE FUMÉES

Il se présente en cas de panne ou débranchement de la sonde pour le relèvement des fumées. Sur le display on voit l’écriture *SOND FUMI*. Contacter le Centre Assistance Autorisé.

Fig. 3: thermostat à réarmement manuel.

1. Bouton d’allumage
2. Cordon d’alimentation
3. Fuse F4AL250V
4. Connexion PC (optional)
5. Sonde de température ambiante
6. Bouton de réarmement du thermostat

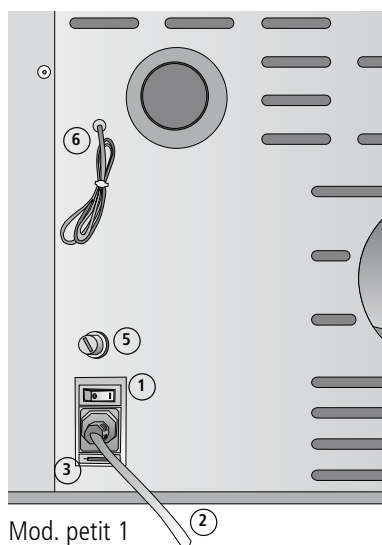

Mod. petit 1

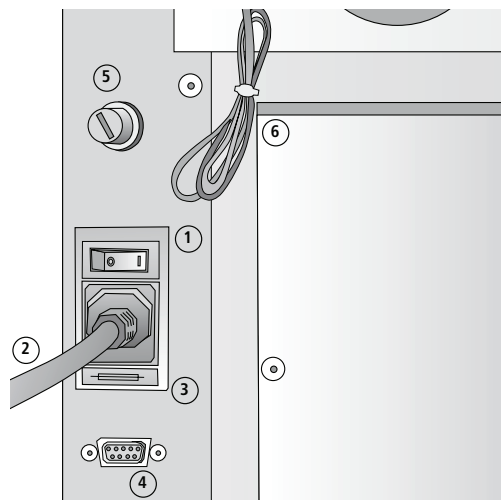

Mod. petit 2

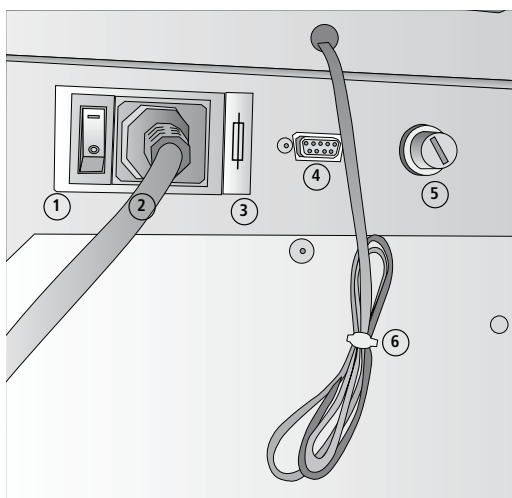

Mod. medium

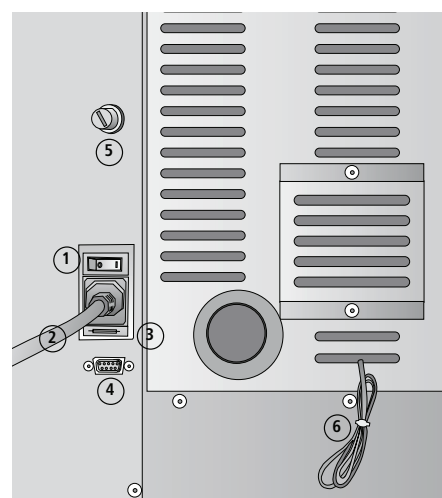



Mod. grand

## 6.0 Canalisation (si présente)

Dans les poêles douées de canalisation pour le chauffage d'une autre pièce au delà de laquelle on va installer la poêle, c'est nécessaire de mettre en route le second ventilateur pour l'air chaud.

Agir comme ci-dessous pour activer/ désactiver le ventilateur:

- Presser le bouton  une fois.
- Sur le display supérieur se voit l'écriture SET, sur le display inférieur la température choisie. Dans ce cas – là, le second ventilateur ambiante est éteint.
- Presser le bouton  pour augmenter la vitesse du second ventilateur entre les cinq disponibles. Le numéro à côté de l'écriture SET clignote.

**Note: la vitesse du ventilateur canalisable ne doit pas dépasser la vitesse du ventilateur ambiant.**

Exemples:

SE 88

Dans le cas suivant, le second ventilateur air chaud est éteint.

25.90

SE 55

Dans ce cas-çi, le second ventilateur fonctionne à vitesse 5, la plus haute disponible.

25.90



### **ATTENTION!**

**pour désactiver le ventilateur secondaire, appuyer plusieurs fois le bouton  en modalité SET température, jusqu'à quand le numéro à côté de l'écriture disparaît.**

## 7.0 Nettoyage et entretien

Avant d'effectuer toute opération d'entretien ou de nettoyage sur le poêle, adopter les précautions suivantes:

- S'assurer que toutes les parties du poêle sont froides;
- S'assurer que les cendres sont complètement éteintes;
- S'assurer que l'interrupteur général est en position OFF;
- S'assurer que la fiche est débranchée de la prise, afin de prévenir les contacts accidentels;
- Une fois terminée la phase d'entretien, contrôler que tout reste à sa place, comme il était avant l'intervention (le brûleur doit être placé correctement).



***Veillez suivre soigneusement les indications de nettoyage suivantes: Le manquement à ces règles peut provoquer des problèmes de fonctionnement du poêle.***

### 7.1 ENTRETIEN DE LA CHAMBRE DE COMBUSTION (une fois par mois)

Le poêle à froid est éteint, procéder de la manière suivante :

Tirer le grattoir quand la porte est fermée. Actionner le grattoir 5-6 fois en tirant et poussant le levier pour garantir le nettoyage des échangeurs. Laisser le levier dehors pour faciliter le démontage des parois internes de la chambre de combustion.

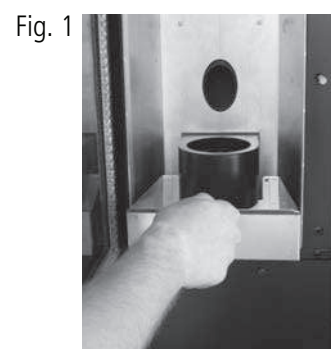
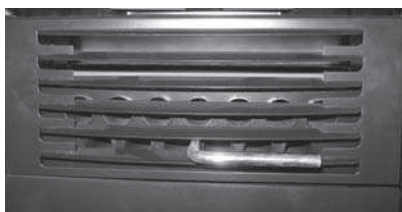

- Ouvrir la porte et enlever le brasero et le bac pour la cendre (Fig. 1).
- Remuer le protège flamme supérieur suivant la procédure indiquée au paragraphe 6.8.



Fig. 2



Fig. 3



Fig. 4



Fig. 5

Enlever les parois coupe-flamme extérieures. Déplacer les parois simplement sin les tourner. Si nécessaire, utiliser un tournevis ou un outil similaire pour enlever les parois.(Fig. 2-3-4). Enlever la paroi centrale de la chambre de combustion. (Fig. 5).





Fig. 6



Fig. 6.1



Fig. 6.2

Démonter les parois latérales intérieures en utilisant un tournevis comme indiqué dans la figure 6 - 6.1- 6.2.

Enlever le fond de la chambre de combustion en utilisant un tournevis. On doit commencer impérativement de la partie à droit (Fig.7-8-9).



Fig. 7



Fig. 8



Fig. 9

Utiliser un aspirateur pour nettoyer la cendre de la partie intérieure de la chambre de combustion (Fig. 10).



Fig. 10

### 7.3 Nettoyage des surfaces

Pour le nettoyage des surfaces, utiliser un chiffon imbibé d'eau ou à la limite d'eau et d'un savon neutre.



**L'utilisation de détergents ou de diluants agressifs peut endommager les surfaces du poêle. Avant d'utiliser un détergent quelconque, il est conseillé de l'essayer sur un point caché ou contacter le Centre d'Assistance Agréé pour obtenir des conseils à ce propos.**

### 7.4 Nettoyage des parties métalliques

Pour nettoyer les parties métalliques du poêle, utiliser un chiffon doux imbibé d'eau.

Ne jamais nettoyer les parties métalliques avec de l'alcool, de diluants, de l'essence, d'acétones ou d'autres substances dégraissantes. En cas d'utilisation de telles substances, notre société décline toute responsabilité.

Les éventuelles variations de nuance des pièces métalliques peuvent être imputables à une utilisation inappropriée du poêle.



**ATTENTION:**  
**c'est nécessaire d'effectuer le nettoyage journalier du brasier et périodique du tiroir-cendre. Le partiel ou absent nettoyage peut causer l'impossibilité d'allumer la poêle avec eventuels defaults à la poêle et à l'ambiant (possibles émissions du matériel pas brûlé e cendre).**  
**Ne pas reintroduire eventuels granulés dans le brasier pour mancance de combustion.**

### 7.5 Nettoyage du brûleur et du support du brûleur

Quand la flamme prend des nuances de couleur rouge, ou bien elle est faible, accompagnée de fumée noire, cela signifie que des cendres ou des incrustations se sont déposées. Celles-ci empêchent le fonctionnement correct du poêle et doivent être retirées une fois le poêle éteint (Fig. 11). Chaque jour, enlever le brûleur simplement en le soulevant de son logement; éliminer ensuite les cendres et les éventuelles incrustations qui pourrait s'être formées, en faisant particulièrement attention à dégager les orifices bouchés à l'aide d'un outil pointu (non fourni avec la machine). Cette opération est particulièrement nécessaire lors des premières utilisations à chaque allumage, surtout si on utilise des pellets différents de ceux fournis par notre société. La périodicité de cette opération est déterminée par la fréquence d'utilisation et par le choix du pellet. Il convient de contrôler également le support du brûleur et d'aspirer les cendres éventuellement présentes.

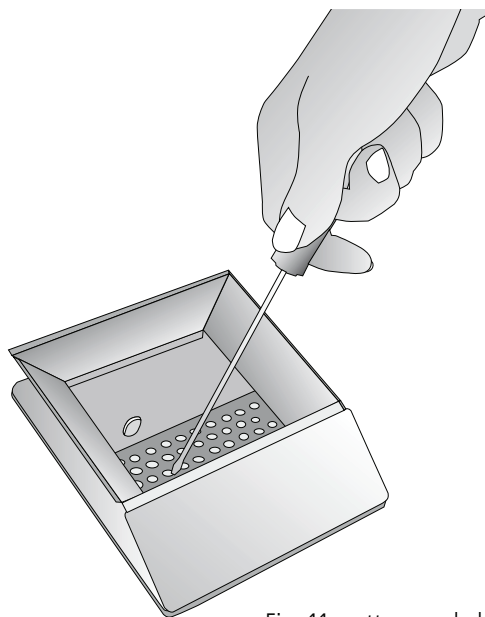

Fig. 11: nettoyage du brûleur

### 7.6 Nettoyage du revêtement en céramique (si présent)

Le revêtement en céramique doit être nettoyé avec un chiffon doux et sec. Utiliser uniquement des détergents neutres et doux. Ne jamais mouiller ni ne nettoyer la céramique avec de l'eau froide quand elle est encore chaude: le choc thermique pourrait la casser!



**ATTENTION! la céramique brûle !!!**

## 7.7 Nettoyage journalier avec le grattoir (si en dotation)

Le poêle éteint, actionner à 5 ou 6 reprises le grattoir du conduit d'échange de chaleur, en tirant et poussant le levier placé entre les grilles frontales d'où sort l'air ambiant.

- Pousser le grattoir vers le poêle avec la porte fermée (Fig. 12);
- Tirer du grattoir vers soi également avec la porte fermée (Fig. 13).

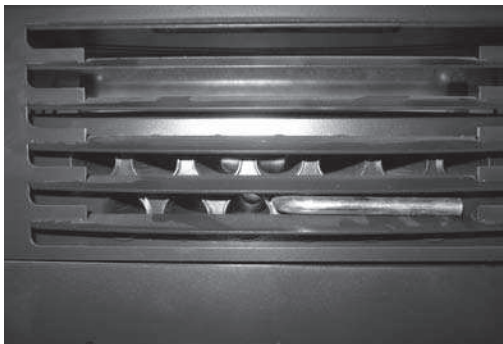

Fig. 12: grattoir non actionné

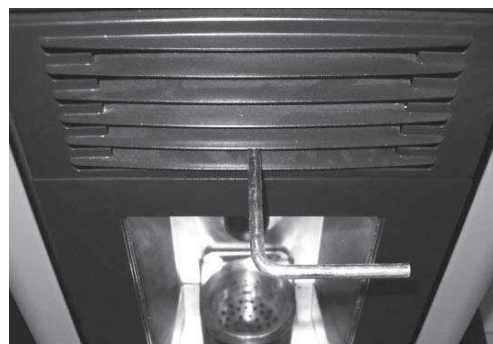
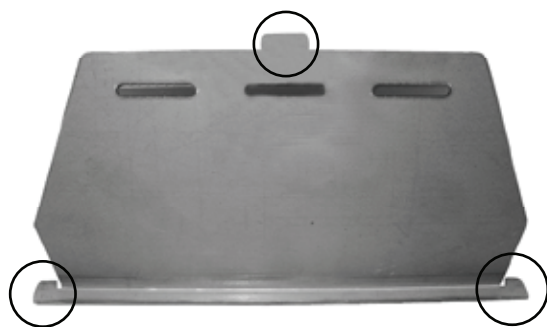

Fig. 13: grattoir actionné

## 7.8 Nettoyer la plaque coupe-flamme

Enlever la plaque coupe-flamme en observant les instructions indiquées dans les figures 14-15-16-17.

Enlever toute la cendre de la partie supérieure avec un aspirateur. Ensuite monter la plaque coupe-flamme. On doit être sûr que les trois crochets de soutien sont montés correctement.



Crochets de soutien



Fig. 14: soulever la plaque coupe-flamme



Fig. 15: soulever la plaque coupe-flamme

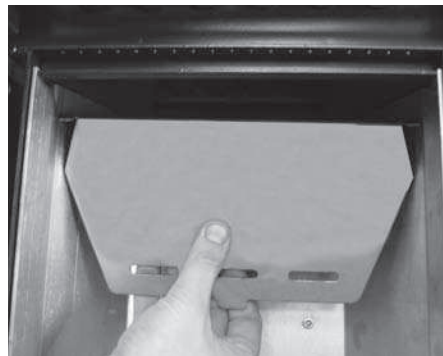

Fig. 16: tourner la plaque coupe-flamme

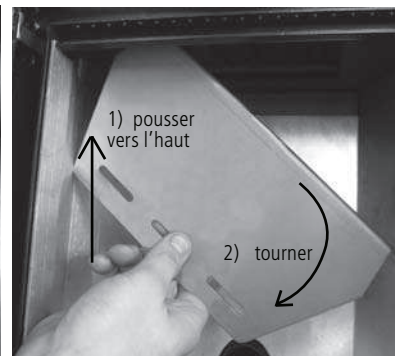

Fig. 17: enlever la plaque coupe-flamm

## 7.9 Cendrier

Ouvrir la porte et extraire le cendrier.  
Aspirer toutes les cendres déposées à l'intérieur.  
Cette opération peut être effectuée plus ou moins fréquemment en fonction de la qualité du pellet utilisé (Fig. 18-19).

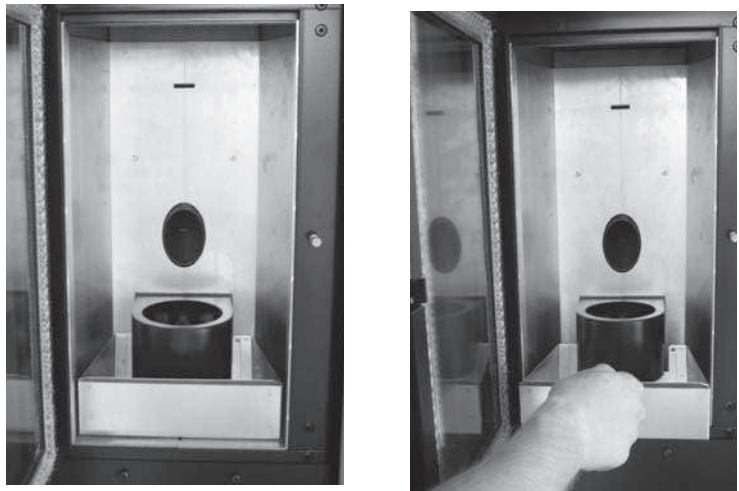

Fig. 18-19: nettoyage du cendrier

## 7.10 Nettoyage de la vitre

La vitre est du type autonettoyant, c'est-à-dire, tandis que le poêle fonctionne, une couche d'air parcourt la surface de la vitre en tenant à l'écart les cendres et les saletés. Malgré cela, en l'espace de quelques heures, une patine grisâtre se forme qu'il faudra nettoyer après la prochaine extinction du poêle. L'encrassement de la vitre dépend en outre de la qualité et de la quantité du pellet utilisé. Le nettoyage de la vitre doit être effectué lorsque le poêle est froid, avec des produits conseillés et testés par notre société. Lorsque cette opération est effectuée, observer toujours si le joint gris autour de la vitre est en bon état; le manque de contrôle de l'efficacité de ce joint peut compromettre le fonctionnement du poêle. Le pellet de basse qualité peut provoquer l'encrassement de la vitre.

**ATTENTION! Si la vitre est cassée, ne pas tenter d'allumer le poêle.**

## 7.11 Nettoyage du système d'évacuation

Jusqu'à acquérir une expérience raisonnable à propos des conditions de fonctionnement, il est conseillé d'effectuer cet entretien au moins une fois par mois.

- Débrancher le cordon d'alimentation électrique;
- Retirer le bouchon du raccord en T et procéder au nettoyage des conduits;  
Si nécessaire, du moins les premières fois, s'adresser à du personnel qualifié;
- Nettoyer soigneusement le système d'évacuation de fumées: à cette fin, contacter un ramoneur professionnel;
- Enlever une fois par an la poussière, les toiles d'araignée, etc. de la zone se trouvant derrière les panneaux du revêtement interne, notamment les ventilateurs.

## 7.12 Nettoyage des ventilateurs

Le poêle est doté de ventilateurs (ambiants et fumées), placés dans la partie postérieure et inférieure du poêle. Les éventuels dépôts de poussière ou de cendres sur les pales des ventilateurs produisent un déséquilibre qui provoque des bruits durant le fonctionnement.

Il est par conséquent nécessaire de pourvoir au moins une fois par an au nettoyage des ventilateurs.

Puisque une telle opération implique le démontage de certaines pièces du poêle, faire faire le nettoyage du ventilateur uniquement par notre Centre d'Assistance Agréé.

## 7.13 Nettoyage de fin de saison

En fin de saison, lorsque le poêle n'est plus utilisé, un nettoyage plus approfondi et plus général est conseillé:

- Enlever tous les pellets du réservoir et de la vis d'alimentation;
- Nettoyer soigneusement le brûleur et son support, la chambre de combustion et le cendrier.

L'exécution des points précédents ne comporte qu'une vérification de l'état du poêle. Il faut nettoyer encore plus profondément le conduit d'évacuation et le conduit de fumée et contrôler l'état du panier. Le cas échéant, commander un panier neuf au Centre d'Assistance Agréé. Si nécessaire, lubrifier les charnières de la porte et de la poignée. Contrôler également le cordon de fibre céramique près de la vitre, sur la paroi interne de la porte: s'il est usé ou trop sec, commander un cordon neuf au Centre d'Assistance Agréé.

## 8.0 Remplacement des éléments

### 8.1 Remplacement des vitres

Le poêle est doté d'une vitre céramique de 4 mm d'épaisseur, résistante à un choc thermique de 750°C. La vitre peut se briser suite à un fort impact ou à une utilisation incorrecte.

Ne pas frapper la porte ni cogner la vitre. En cas de bris, remplacer la vitre uniquement par une pièce de rechange d'origine fournie par le Centre d'Assistance Agréé.

### 8.2 Remplacement des piles de la télécommande (où présente)

En cas de remplacement des batteries (non fournies), enlever le couvercle à l'arrière de la télécommande en faisant levier avec un petit tournevis plat (fig. 20).

Remplacer alors la batterie par une neuve de type "N" (12V), en faisant attention à ne pas inverser les polarités (le type de batterie et les polarités sont reportés aussi sur la partie en plastique de la télécommande). Refermer ensuite la télécommande et éliminer la batterie usée en la jetant dans un conteneur adapté.

Si le problème persiste; contacter le Centre d'Assistance Agréé.

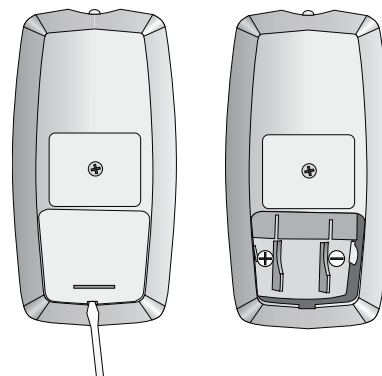

Fig. 20: remplacement des piles de la télécommande (où présente)

## 9.0 Entretien annuel réalisé par le Centre d'Assistance

Ces opérations doivent être programmées chaque année par le Centre d'Assistance Agréé et sont nécessaires pour assurer l'efficacité du produit dans le temps et en garantir la sécurité de fonctionnement.

- Nettoyage soigneux de la chambre de combustion;
- Nettoyage et inspection du conduit d'évacuation de fumées;
- Vérification de l'étanchéité des joints;
- Nettoyage des mécanismes et des pièces mobiles (moteurs et ventilateurs);
- Contrôle des pièces électriques et des composants électroniques.

### 9.1 Opérations à effectuer à chaque saison avant l'allumage

- Nettoyage général interne et externe;
- Nettoyage soigneux des conduit d'échange;
- Nettoyage soigneux et désincrustation du brûleur et de la chambre de combustion;
- Nettoyage des moteurs, vérification mécanique des jeux et des fixations;
- Nettoyage du conduit de fumée (remplacement des joints des conduits) et du logement du ventilateur d'extraction de fumées;
- Nettoyage du petit tube silicone raccordé au pressostat;
- Nettoyage, inspection et désincrustation du logement de la résistance d'allumage, et remplacement de celle-ci, si nécessaire;
- Nettoyage/contrôle du panneau synoptique;
- Inspection visuelle des câbles électriques, des connexions et du cordon d'alimentation;
- Nettoyage du réservoir à pellet et vérification des jeux de l'ensemble vis d'alimentation-motoréducteur;
- Remplacement du joint de la porte de combustion;
- Essai de fonctionnement, chargement vis d'alimentation, allumage, fonctionnement pendant 10 minutes et extinction.









Le agradecemos haber elegido uno de nuestros productos, fruto de experiencias tecnológicas y de una continua investigación para lograr una calidad superior en términos de seguridad, confiabilidad y prestaciones.

En este manual encontrará toda la información y consejos útiles para poder utilizar su producto con la mayor seguridad y eficiencia.



***Le recordamos que el primer encendido debe llevarlo a cabo nuestro Centro de Asistencia Autorizado (Ley 37/2008), que debe controlar la instalación y completar la garantía.***

- Instalaciones incorrectas, mantenimientos no correctamente efectuados, uso incorrecto del producto **liberan a la empresa fabricante de todo eventual daño** que derive del uso de la estufa.
- La maquina **no debe ser utilizada como incinerador, ne deben ser utilizados combustibles diferentes del pellet.**
- Este manual ha sido redactado por el fabricante y es **parte integrante del producto** y debe acompañarlo a lo largo de toda su vida útil. En caso de venta o transferencia del producto, **asegurarse siempre de que esté presente el manual**, dado que la información en él contenida está dirigida al comprador y a todas aquellas personas que por distintos conceptos concurren a su instalación, uso y mantenimiento.
- **Leer con atención las instrucciones y la información técnica** contenidas en este manual antes de proceder a la instalación, utilización o cualquier intervención en el producto.
- El cumplimiento de las indicaciones contenidas en el presente manual **garantiza la seguridad de las personas y del producto, la economía de funcionamiento y una mayor duración del mismo.**
- El cuidadoso diseño y el análisis de los riesgos llevados a cabo por nuestra empresa han permitido realizar un producto seguro, sin embargo, antes de efectuar cualquier operación, se recomienda **atenerse rigurosamente a las instrucciones** indicadas en el siguiente documento y tenerlo siempre a disposición.
- Prestar máxima **atención al movilizar las piezas de cerámica**, donde estuvieran presentes.
- Controlar que la superficie sobre la que se instalará el producto sea totalmente plana.
- **La pared donde va colocado el producto no puede ser de madera** ni de material inflamable, además se deben mantener las distancias de seguridad.
- Durante el funcionamiento, algunas **piezas de la estufa (puerta, manilla, laterales) pueden alcanzar temperaturas elevadas.** Por lo tanto, prestar mucha atención y tomar las precauciones del caso, sobre todo en presencia de niños, personas ancianas, discapacitados y animales.
- El montaje debe ser efectuado por personas autorizadas (Centro de Asistencia Autorizado).
- Los esquemas y dibujos se proveen a título ilustrativo; el fabricante, en su intento de alcanzar una política de constante desarrollo y renovación del producto, **puede aportar, sin previo aviso, las modificaciones que considere oportunas.**
- Se recomienda, en la potencia máxima de funcionamiento de la Estufa, la **utilización de guantes** para manejar la puerta de depósito de pellet y de el tirador de abertura de la puerta.
- **Se aconseja no instalar en un dormitorio.**



***Nunca cubrir de ninguna manera el cuerpo de la estufa ni obstruir las ranuras ubicadas en la parte superior cuando el aparato esté funcionando. A todas nuestras estufas se les prueba el encendido en línea.***

En caso de incendio, desconectar la alimentación eléctrica, utilizar un extintor a norma y eventualmente llamar a los bomberos. Llamar después al Centro de Asistencia Autorizado.

## 1.0 Normativas y declaración de conformidad

Nuestra empresa declara que la estufa está conforme a las siguientes normas para la marca CE Directiva Europea:

- 89/336 CE y 2004/108 CE (directiva EMC) y sucesivos emendamientos;
- 2006/95 CE (directiva baja tensión) y sucesivos emendamientos;
- 2006/42 CE (Normativa del equipo);
- 89/106 CE (productos de construcción);
- Para la instalación en Italia referirse a la UNI 10683/98 o sucesivas modificaciones y para la instalación del aparato idrotermostático preguntar a quien ha hecho el montaje la declaración de conformidad según L. 37/2008. Todas las leyes locales y nacionales y las normas europeas deben ser satisfechas en la instalación del maquinaria;
- EN 60335-1; EN 50165; EN 50366; EN 55014-1; EN 61000-3-2; EN 61000-3-3; EN 14785.

### 1.1 Informaciones referidas a la seguridad

Se ruega leer atentamente este manual de uso y mantenimiento antes de instalar y poner en funcionamiento la estufa.

En caso de dudas, dirigirse al revendedor o al Centro de Asistencia Autorizado.

- La estufa a pellet debe funcionar sólo en ambientes destinados a vivienda. Esta estufa, al ser comandada por una tarjeta electrónica, permite una combustión completamente automática y controlada; en efecto, la centralita regula la fase de encendido, 5 niveles de potencia y la fase de apagado, garantizando un funcionamiento seguro de la estufa;
- El contenedor utilizado para la combustión hace caer en el recipiente de recolección gran parte de las cenizas producidas por la combustión de los pellets. De todas maneras, controlar cotidianamente el contenedor, dado que no todos los pellet tienen altos estándares cualitativos (utilizar sólo pellet de calidad aconsejado por el fabricante);
- El vidrio está provisto de una especial circulación de aire para la autolimpieza del mismo, sin embargo, no es posible evitar una ligera pátina grisácea sobre el vidrio al cabo de algunas horas de funcionamiento. Ello depende también del tipo de pellet utilizado. Algunos pellet pueden ensuciar más que otros.

### 1.2 Responsabilidad

Con la entrega del presente manual, declinamos toda responsabilidad, tanto civil como penal, por incidentes derivados del no cumplimiento parcial o total de las instrucciones contenidas en el mismo.

Declinamos toda responsabilidad originada en el uso inadecuado de la estufa, el uso no correcto por parte del usuario, modificaciones y/o reparaciones no autorizadas, la utilización de repuestos no originales para este modelo.

El fabricante declina toda responsabilidad civil o penal directa o indirecta debida a:

- Insuficiente mantenimiento;
- Incumplimiento de las instrucciones contenidas en el manual;
- Uso no conforme a las directivas de seguridad;
- Instalación no conforme a las normas vigentes en el país;
- Instalación por parte de personal no calificado y no entrenado;
- Modificaciones y reparaciones no autorizadas por el fabricante;
- Utilización de repuestos no originales;
- Eventos excepcionales.



- **La estufa debe ser alimentada sólo con pellets de calidad de 6 mm de diámetro del tipo recomendado por el fabricante;**
- **Antes de conectar eléctricamente la estufa, debe estar lista la conexión de los tubos de descarga con el conducto de humos;**
- **La rejilla de protección ubicada dentro del depósito de pellet no debe quitarse nunca;**
- **En el ambiente en que se instale la estufa debe haber suficiente renovación de aire;**
- **Nunca abrir la portezuela de la estufa durante el funcionamiento de la misma;**



- **Cuando la estufa está funcionando se produce un gran sobrecalentamiento de las superficies, del vidrio, de la manilla y de las tuberías: durante el funcionamiento, estas piezas deben tocarse con protecciones adecuadas;**
- **Mantener/conservar el pellet en lugares secos y no húmedos;**
- **Tener a distancia adecuada de seguridad de la estufa sea el pellet sea eventuales materiales inflamables.**

## 2.0 Botones de función y display

### Botones de función

#### 1. Aumento de temperatura

El pulsador permite aumentar la temperatura desde un mínimo de 7°C hasta el valor máximo de 40°C.

#### 2. Disminución de temperatura

El pulsador permite disminuir el valor de la temperatura desde un máximo de 40°C hasta el valor mínimo de 7°C.

#### 3. Pulsador de ajuste

Presionar el pulsador para acceder al menú de programación de la estufa.

#### 4. ON/OFF

Mantener presionado el botón menú de  durante 2 segundos: la estufa se enciende o se apaga.

#### 5. Disminución de potencia

El pulsador permite disminuir el valor de la potencia desde un valor máximo de 5 hasta un valor mínimo de 1.

#### 6. Aumento de potencia

El pulsador permite aumentar el valor de la potencia desde un valor mínimo de 1 hasta un valor máximo de 5.

### 2.1 Indicaciones display

#### 7. Led cronotermostato

Indica que la programación semanal y/o diaria está activa.

#### 8. Led funcionamiento estufa "Smoke discharge"

Está encendido cuando la estufa está en funcionamiento.

#### 9-10. Display superior/inferior

En el display se visualizan las distintas modalidades de funcionamiento de la estufa, además de la temperatura y la potencia de trabajo programada por el usuario.

En caso de verificarse mal funcionamientos de la estufa, el display muestra las respectivas señales de error (ver apartado "Casos especiales").

#### 11. Receptor mando a distancia

Sensor de recepción de los mandos impartidos por el mando a distancia.

#### 12. Led set "Menu"

El led parpadea cuando se configura el valor de temperatura deseado.

### 13. Led temperatura ok

Se enciende cuando se alcanza la temperatura programada. En el display aparece el mensaje *ECC*.

### 14. Led recepción mando a distancia

El led parpadea cuando se utiliza el mando a distancia para modificar la temperatura y/o la potencia.

### 15. Led pellet "Pellet"

El led parpadea cada vez que se encuentra en curso la carga de pellet dentro de la estufa.

#### Botones de función

1. Aumento de la temperatura
2. Disminución de la temperatura
3. Set menú
4. ON/OFF
5. Disminución de la potencia
6. Aumento de la potencia

#### Indicaciones display

7. Led cronotermostato
8. Led funcionamiento estufa
9. Display superior
10. Display inferior
11. Receptor mando a distancia
12. Led set "Menu"
13. Led temperatura
14. Led recepción mando a distancia
15. Led pellet

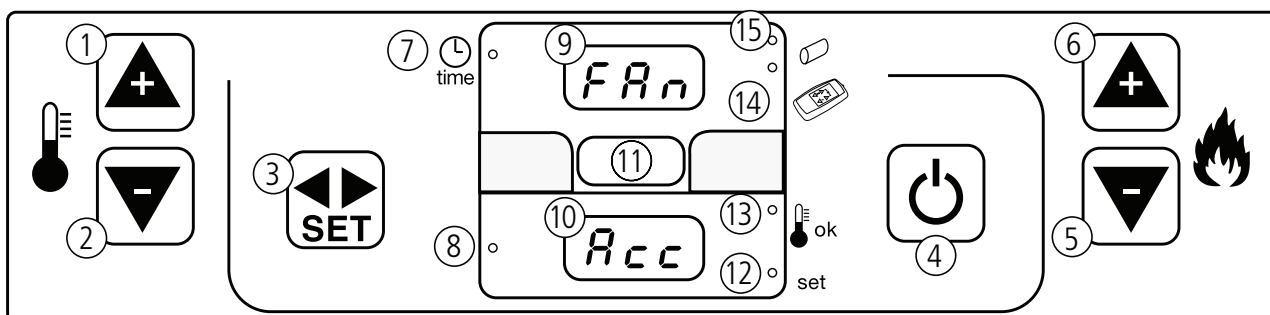

Fig. 1

## 2.2 Descripción del mando a distancia (optional)

El mando a distancia permite controlar las siguientes funciones:

### 1. Aumento de temperatura:

Presionando el pulsador  se aumenta la temperatura desde un valor mínimo de 7°C hasta un valor máximo 40°C.

### 2. Disminución de temperatura:

Presionando el pulsador  se disminuye la temperatura desde un valor máximo de 40°C hasta un valor mínimo de 7°C.

### 3. Aumento de potencia:

Presionando el pulsador  se aumenta la potencia desde un valor mínimo de 1 hasta un valor máximo de 5.

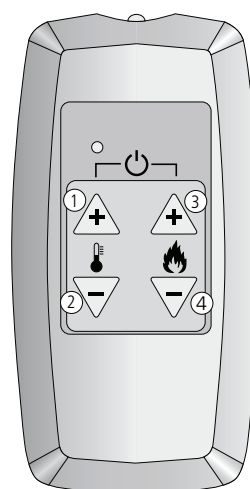

Fig. 2

## Mando a distancia

1. Aumento de temperatura
2. Disminución de temperatura
3. Aumento de potencia
4. Disminución de potencia

#### 4. Disminución de potencia:

Presionando el pulsador  e disminuye la potencia desde un valor máximo de 5 hasta un valor mínimo de 1.

#### 5. Encendido y apagado:

Manteniendo presionados al mismo tiempo los botones  e  se enciende o se apaga la estufa.



**Le recordamos que el primer encendido debe llevarlo a cabo nuestro Centro de Asistencia Autorizado habilitado (Ley 37/2008), que debe controlar la instalación y completar la garantía.**

**Durante el primer encendido es necesario ventilar bien el ambiente, podrían generarse olores desagradables provenientes de la pintura y de la grasa de la pared de tubos.**

### 2.3 Recomendaciones

- No encender la estufa de manera intermitente. Ello podría provocar chispas que pueden reducir la duración de los componentes eléctricos;
- No tocar la estufa con las manos mojadas. La estufa, al tener componentes eléctricos, podría provocar descargas si no es manejada correctamente. Sólo los técnicos autorizados pueden resolver posibles problemas;
- No extraer ningún tornillo de la cavidad del fuego sin que haya sido previamente bien lubricada;
- Nunca abrir la puerta cuando la estufa a pellet está funcionando;
- Asegurarse de que la cuba del brasero éste correctamente posicionada.
- Se recuerda que todo el conducto de humo debe ser inspeccionado, en el caso de que sea fijo se debe instalar una apertura de inspección para la limpieza.

### 2.4 Carga de pellet en el depósito

La carga en el depósito se realiza a través de la compuerta situada en la parte superior de la estufa.

Para realizar la carga de pellet seguir los siguientes pasos:

- Abrir la compuerta de la parte superior;
- Verter en el interior del depósito la cantidad de pellet deseada, prestar a tención (verter la cantidad suficiente para garantizar una discreta autonomía de funcionamiento);
- Cerrar la compuerta superior.

## 3.0 Primer encendido de la estufa

### 3.1 Encendido de la estufa

- Llenar 3/4 del depósito con pellet aconsejado y recomendado por la casa fabricante;
- Conectar la estufa a un tomacorriente con el cable provisto en dotación;
- Accionar el interruptor de encendido ubicado en la parte posterior de la estufa;
- En el display superior aparece el mensaje "OFF" y en el inferior, la hora actual;
- Presionar el botón  durante 2 segundos. Luego de un instante se encienden el extractor de humos y la resistencia de encendido y aparece el mensaje "FANACC";
- Al cabo de aproximadamente 1 minuto aparece el mensaje "LOADWOOD", la estufa carga los pellets y continúa el encendido de la resistencia;
- Una vez alcanzada la temperatura adecuada, en el display aparece el mensaje "FIREON": significa que la estufa ha pasado a la última fase de encendido al cabo de la cual estará en total funcionamiento;

- Luego de algunos minutos en el display superior aparece el mensaje "ON 1-2-3-4-5" a según la potencia programada, mientras que en el display inferior aparece la temperatura ambiente;
- Cuando se alcance la temperatura programada, en el display superior aparecerá el mensaje: "ECO", mientras que en el display inferior aparece la temperatura registrada en el ambiente;
- El led de temperatura se enciende cuando se alcanza la temperatura programada;
- Antes del encender, asegurarse que el brasero sea vacío de todo el pellet y de todos los residuos de las precedentes combustiones. En caso contrario, vidar y limpiar le brasero mismo;



### **¡ATENCIÓN!**

**Antes del encendido, es posible que un poco de humo llene la cámara de combustión.**

## 3.2 Apagado de la estufa

Para apagar la estufa presionar el botón  hasta que en el display aparezca el mensaje "OFF". Incluso después de apagar la estufa, el extractor de humos continúa funcionando durante un tiempo preestablecido para garantizar una rápida expulsión de los humos de la cámara de combustión.

## 4.0 Regulación de la estufa





### **¡ATENCIÓN!**



**és necesario hacer la limpieza diaria de el brasero y periódica de el cenicero. La poca o ninguna limpieza en algunos casos puede provocar fallos en la ignición de la estufa con consiguiente daño a la estufa y el ambiente (potencial emisiones de hollín y quemados).**

**No reintroducir el pellet que eventualmente se encuentra en el brasero que no se ha quemado.**

### Modificación de la potencia

Puede ser modificada durante el funcionamiento de la estufa entre un valor mínimo de 1 y un valor máximo de 5. Presionando el pulsador  se puede aumentar el valor, mientras que presionando el pulsador  se puede disminuir dicho valor. El display indica el valor de la potencia.



### Modificación de la temperatura

El valor de la temperatura puede ser modificado en cualquier momento por el usuario. Para modificar la temperatura, primero presionar  luego presionar  y  y seleccionar el valor deseado, dicho valor se visualiza en el display inferior.

## 4.1 Programación de la estufa - Cronotermostato (optional)

Esta función permite de programar dos encendimientos y dos apagamientos de la estufa durante el día o programarla semanal:

Para entrar en la programación:

- Presionar 2 veces la tecla  ;
- Seleccionar el submenú (UT) presionando las teclas  y .

**UT01:** Programación del día actual y desconexión del cronotermostato.

Si el parámetro UT01 está configurado con el día en curso, por ejemplo el domingo (Day 7), se selecciona el día de la semana al que se desea asociar el encendido del PROGRAMA 1 y/o del PROGRAMA 2.

## 4.2 Programación de la estufa

Presionando los botones  y  se puede seleccionar el valor deseado.



Message	Signification
Day 1	Lunes
Day 2	Martes
Day 3	Miércoles
Day 4	Jueves
Day 5	Viernes
Day 6	Sábado
Day 7	Domingo
OFF	Chronothermostat désactivé





**¡ATENCIÓN!**

**La entrada en la función cronotermos, cuando la estufa está encendida, comporta la parada del reloj digital a l'interior de la estufa durante toda la duración de las operaciones efectuadas a l'interior del menu. Se aconseja de proceder en el menu cronotermos cuando la estufa está en stand-by (OFF).**



**UT02:** Programación de la hora.

Presionando nuevamente el botón  aparece el mensaje UT02 y en el display inferior se visualiza la hora actual con los puntos parpadeando. Programar la hora operando con los botones  y .



**UT03:** Presionando nuevamente el botón  aparece el mensaje UT03 y en el display inferior se visualizan los minutos con los puntos parpadeando. Programar los minutos operando con los botones  y .

**UT04: Reservada al Centro de Asistencia Autorizado.**

Presionando nuevamente el botón  aparece el mensaje **UT04 reservada al técnico**. Se recomienda no modificar los parámetros programados. Las modificaciones como consecuencia de un incorrecto acceso requieren la intervención **NO CUBIERTA POR LA GARANTÍA** de un técnico autorizado.



**UT05:** Indica el horario de inicio de trabajo del PROGRAMA "1". Se puede modificarel horario con intervalos de 10 minutos operando con los botones  y .

**Nota:** Este parámetro está activo sólo si UT01 ha sido previamente programado en opción distinta de "OFF".

**UT06:** Indica el horario de fin de trabajo del PROGRAMA "1". Se puede modificar el horario con intervalos de 10 minutos operando con los botones  y .



**Nota:** Este parámetro está activo sólo si UT01 ha sido previamente programado en opción distinta de "OFF".

**UT07:**



Permite seleccionar el día de la semana al cual relacionar el PROGRAMA "1". Con el botón  se selecciona el día de la semana. Con el botón  se activa/desactiva el encendido de la estufa. En el ejemplo, el encendido de la estufa tiene lugar los días sábado y domingo.

Day 1	Day 2	Day 3	Day 4	Day 5	Day 6	Day 7
Lunes	Martes	Miércoles	Jueves	Viernes	Sábado	Domingo
Off 1	Off 2	Off 3	Off 4	Off 5	On	On

#### UT08:



Indica el horario de inicio de trabajo del PROGRAMA "2". Se puede modificar el horario con intervalos de 10 minutos operando con los botones  y .

**Nota:** Este parámetro está activo sólo si UT01 ha sido previamente programado en opción distinta de "OFF".

**UT09:** Indica el horario de fin de trabajo del PROGRAMA "2". Se puede modificar el horario con intervalos de 10 minutos operando con los botones  y .

**Nota:** Este parámetro está activo sólo si UT01 ha sido previamente programado en opción distinta de "OFF".

**UT10:** Permite seleccionar el día de la semana al cual relacionar el PROGRAMA "2".

Con el botón  se selecciona el día de la semana. Con el botón  se activa/desactiva el encendido.

#### EJEMPLO

Hoy es lunes, quisiera encender la estufa automáticamente el lunes, el martes, el jueves y el domingo a las 8.00 de la mañana y quisiera apagarla a las 16.00 hs. El miércoles, el viernes y el sábado quisiera encenderla a las 9.00 y apagarla a las 23.00.



#### **¡ATENCIÓN!**

**Una vez configurados los programas 1 y 2, el led Timer se enciende. Si los programas 1 y 2 no han sido configurados, el led Timer permanece apagado. Si se interrumpiera el suministro eléctrico, se pone en marcha una batería tampón que no altera las configuraciones de horario programadas.**

#### El programa será el siguiente:

UT 01 : day 1  
UT 02 : hora actual  
UT 03 : minutos actuales  
UT 04 : reservado a técnicos instaladores  
UT 05: 8.00  
UT 06: 16.00  
UT 07: On1-On2-Off3-On4-Off5-Off6-On7  
UT 08: 9.00  
UT 09: 23.00  
UT 10: Off1-Off2-On3-Off4-On5-On6-Off 7



#### **¡ATENCIÓN!**

**La temperatura y la potencia a la que funcionará la estufa en las franjas horarias con programación On serán las del último apagado.**

## 5.0 Información en el display

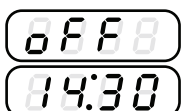

"OFF"

"OFF" la estufa está apagada o se encuentra en la fase de apagado. Ej: hora actual 14:30.



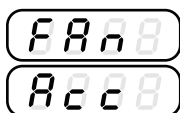

#### "FAN - ACC"

La estufa está en la fase de precalentamiento de la resistencia, previa al encendido.

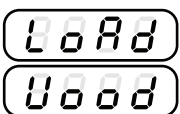

#### "LOAD WOOD"

Indica que la estufa está en la fase de carga de pellet.

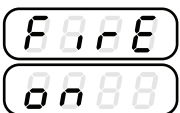

#### "FIRE ON"

La estufa está en la fase de estabilización de la llama (llama presente).

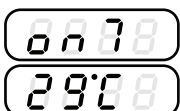

#### "ON 1"

La estufa está en la fase de trabajo a la mínima potencia. La temperatura registrada en el ambiente es de 29°C.

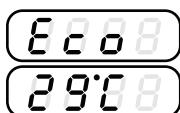

#### "ECO"

La estufa ha alcanzado la temperatura programada por el usuario y está en la fase de ahorro y economía. Durante esta fase no se puede modificar la potencia.

**Si la temperatura programada es de 41°C, la estufa permanece siempre en funcionamiento a la potencia de trabajo programada sin pasar a la modalidad económica (ECO).**

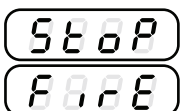

#### "STOP FIRE"

La estufa está en la fase de autolimpieza del recipiente; el extractor de humos gira a la máxima velocidad y la carga de pellet está en el mínimo (parámetro que no puede modificarse).

## 5.1 Casos especiales



Si antes de encender la estufa se programa una temperatura inferior a la registrada por el sensor ambiente, aparece el mensaje "DNT". En este caso, para encender la estufa, programar la temperatura en al menos 4°C más que la indicada en el display. Si también en este caso permanece en el display el mensaje "DNT" ponerse en contacto con el Centro de Asistencia Autorizado.

Presionando el botón  la estufa vuelve a ponerse en marcha con los parámetros previamente configurados.

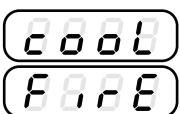

En caso de falta de corriente (también para pocos segundos) la estufa se apaga.

Se verá el letrero "COOL FIRE" y la estufa se pone en marcha de nuevo después de un ciclo de enfriamiento.

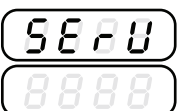

#### "ALARMA "SERV"

Cuando aparece el mensaje "SERV", la estufa ha alcanzado las 900 horas de funcionamiento.

Se aconseja ponerse en contacto con el Centro de Asistencia Autorizado para su mantenimiento.

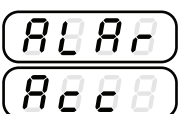

#### "ALARM NO ACC": encendido anómalo

Se verifica cuando, transcurrido el período de encendido, aproximadamente 15 minutos, la temperatura de los humos es aún insuficiente. Puede verificarse también en el caso de escaso flujo de pellet en el encendido.

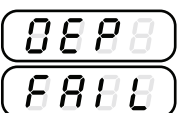

#### "DEP FAIL": obstrucción de los conductos de escape de humos

Controlar que no hayan obstrucciones o excesiva suciedad dentro del conducto de humos.

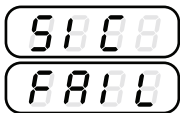

### "SIC FAIL": sobrecalentamiento de la estufa

Cuando aparece el mensaje "SIC FAIL" el motorreductor del pellet se bloquea y la estufa entra en la fase de apagado.

Se puede volver a encender la estufa rearmando el termostato como se indica en la figura. El pulsador de rearme manual está ubicado en la parte trasera de la estufa. Desenroscar el tapón de protección y presionar a fondo el pulsador que aparece debajo (5). En caso de bloqueos posteriores debidos al mismo problema, no intentar rearmar la estufa y ponerse en contacto con el Centro de Asistencia Autorizado.

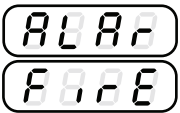

### ALARMA APAGAMIENTO DURANTE EL TRABAJO

Se presenta en caso de apagamiento de la estufa durante el trabajo (ej: pellet terminado en el depósito). En el display se ve el letrero *NO FIRE*. Apretar el boton  para borrar la alarma.

Vaciar el brasero y proceder a una nueva combustión.

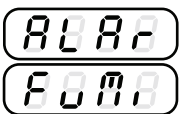

### ALARMA SONDA HUMO

Se presenta en caso de estropeo o desenlazamiento de la sonda para el relieve de los humos. En el display se ve el letrero *SMD FUMI*. Llamar al Centro de Asistencia Autorizado.

Fig. 3: termostato de rearme manual

1. Pulsador encendido
2. Cable de alimentación
3. Fuse F4AL250V
4. Conexión PC (optional)
5. Pulsador rearme termostato
6. Sensor ambiente

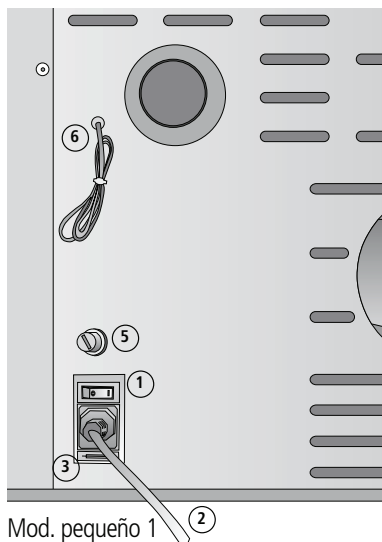

Mod. pequeño 1

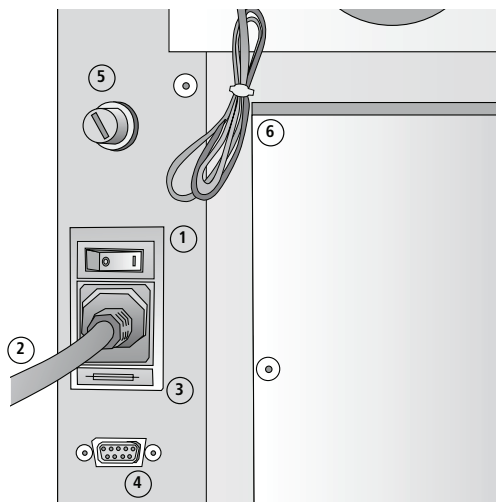

Mod. pequeño 2

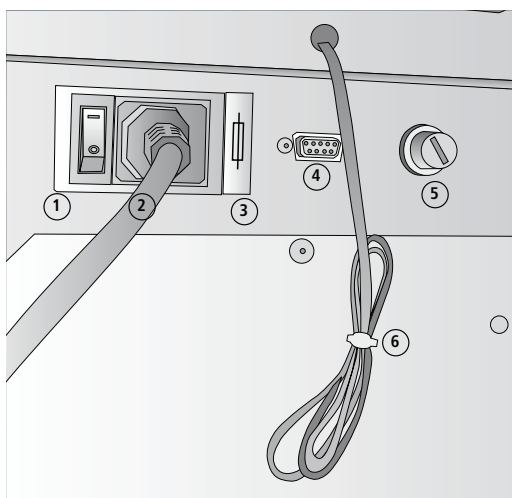

Mod. medio

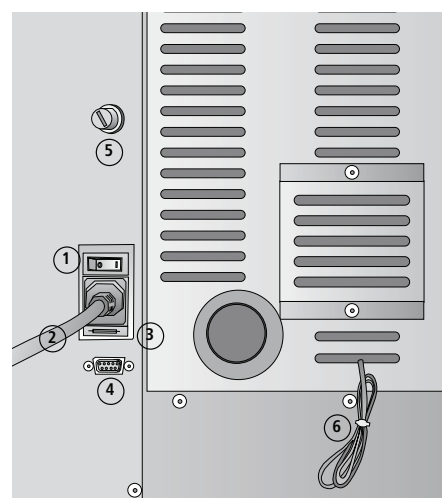



Mod. grande

## 6.0 Canalizacion (donde presente)

En las estufas dotadas de la canalización para calentar un altro ambiente diferente de el donde està instalada la estufa, se necesita activar al segundo ventilador aire caliente.

Obrar come sigue para activar / desactivar el ventilador:

- Apretar el botón  una vez.
- En el display superior se vee el letrero SET, en el display inferior la temperatura elegida. En este caso, el segundo ventilador ambiente està apagado.
- Apretar el botón  para aumentar la velocidad del segundo ventilador entre las cinco disponibles. El numero cerca del letrero SET relampaguea.

**Nota: la velocidad del ventilador canalizado tiene que ser màs baja de la velocidad del ventilador ambiente.**

Ejemplos:

SEET

En el caso que sigue, el segundo ventilador aire caliente està apagado.

25.00

SEET5

En este caso, el segundo ventilador funciona a la velocidad 5, la maxima disponible.

25.00



**¡ATENCIÓN!**

**para deshabilitar el ventilador secundario, apretar repetidamente el boton  en modalidad SET temperatura, hacia que el número cerca del letrero SET desaparece.**

## 7.0 Limpieza y mantenimiento

Antes de efectuar cualquier operación de mantenimiento en la estufa, tomar las siguientes precauciones:

- Asegurarse de que todas las piezas de la estufa estén frías;
- Asegurarse de que las cenizas estén totalmente apagadas;
- Asegurarse de que el interruptor general esté en posición OFF;
- Desconectar el enchufe de la toma, para evitar contactos accidentales;
- Concluida la fase de mantenimiento, controlar que todo esté en orden como antes de la intervención (brasero colocado correctamente).



***Se ruega seguir atentamente las siguientes instrucciones para la limpieza. Su incumplimiento puede provocar problemas en el funcionamiento de la estufa.***

### 7.1 Limpieza de la cámara de combustión (una vez al mes)

Con la estufa fría y parada realizar lo siguiente:

Extraer el rascador con la puerta cerrada.

Accionar 5 o 6 veces el rascador tirando hacia usted y empujando hacia la estufa para asegurar la limpieza de los tubos de intercambio de calor.

Al término de la operación dejar la leva hacia usted para facilitar el posterior desmontaje de las paredes interiores de la cámara de combustión.

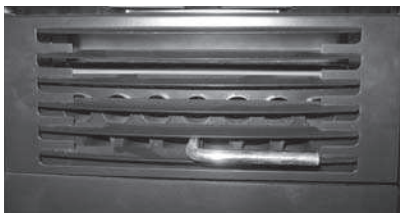

Fig. 1



- Abra la puerta de la estufa y retire el brasero y el cenicero (Fig. 1).
- Quitar el corta fuego superior, siguiendo el procedimiento descrito en el punto 6.8



Fig. 2



Fig. 3



Fig. 4



Fig. 5

Retire los mamparos exteriores cortafuego. Es suficiente de tirarlos sin girar. Si necesita ayuda, puede utilizar un destornillador o algo similar para quitar los mamparos (Fig. 2-3-4). Quitar el mamparo central de la cámara de combustión. (Fig. 5)



Fig. 6



Fig. 6.1



Fig. 6.2

Retire los mamparos laterales internos mediante un destornillador en el punto indicado en la figura 6 - 6.1- 6.2.

Retire la parte inferior de la cámara de combustión con un destornillador. Tiene que partir absolutamente de la sección de la derecha (Fig.7-8-9).



Fig. 7



Fig. 8



Fig. 9

A través del aspirador de polvo, limpiar el interior de la cámara de combustión por la ceniza acumulada. (Fig. 10).



Fig. 10

### 7.3 Limpieza de las superficies

Para la limpieza de las superficies utilizar un trapo con agua o agua y jabón neutro.



***El uso de detergentes o diluyentes agresivos dañan las superficies de la estufa. Antes de utilizar cualquier detergente se aconseja probarlo sobre una zona que no esté a la vista o ponerse en contacto con el Centro de Asistencia Autorizado para solicitar consejos al respecto.***

### 7.4 Limpieza de las piezas de metal

Para limpiar las piezas de metal de la estufa utilizar un paño suave humedecido en agua.

Nunca limpiar las piezas de metal con alcohol, diluyentes, gasolina, acetonas u otras sustancias desengrasantes. En caso de utilización de dichas sustancias nuestra empresa declina toda responsabilidad. Eventuales variaciones de la tonalidad de las piezas de metal pueden deberse a un uso inadecuado de la estufa.



***¡ATENCIÓN!  
és necesario hacer la limpieza diaria de el brasero y periódica de el cenicero. La poca o ninguna limpieza en algunos casos puede provocar fallos en la ignición de la estufa con consiguiente daño a la estufa y el ambiente (potencial emisiones de hollín y quemados). No reintroducir el pellet que eventualmente se encuentra en el brasero que no se ha quemado.***

### 7.5 Limpieza del brasero y de su soporte

Cuando la llama adquiere tonos de color rojo o es débil, acompañada de humo negro, significa que hay depósitos de cenizas o incrustaciones que no permiten el correcto funcionamiento de la estufa y que deben eliminarse (Fig. 11). Extraer el brasero todos los días simplemente levantándolo de su sede; luego limpiarlo de cenizas y eventuales depósitos que podrían formarse, prestando especial atención a liberar orificios obstruidos utilizando una herramienta puntiaguda (no provista como equipamiento de la máquina). Esta operación se torna necesaria especialmente las primeras veces con cada encendido, sobre todo si se utilizan pellets distintos de los que provee nuestra empresa. La frecuencia de esta operación estará determinada por la frecuencia de uso y por la elección del pellet.

Es conveniente controlar también el soporte del brasero aspirando eventuales cenizas presentes.

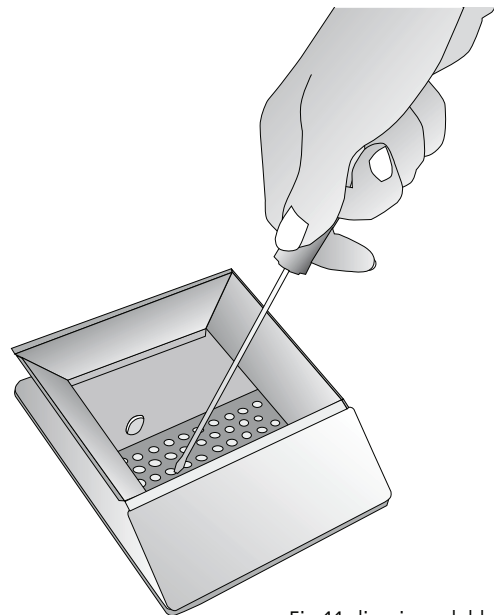

Fig.11: limpieza del brasero

### 7.6 Limpieza del revestimiento de cerámica (donde esté presente)

El revestimiento de cerámica debe limpiarse con un paño suave y seco. Utilizar solamente detergentes neutros y suaves. No mojar ni limpiar jamás la cerámica con agua fría cuando la misma esté caliente: el shock térmico podría romperla.



***¡ATENCIÓN!: la cerámica quema!!!***

## 7.7 Limpieza diaria por intermedio de el raspador (dónde presente)

Con la estufa apagada, accionar 5-6 veces el raspador del conducto de intercambio de calor tirando y empujando la palanca ubicada entre las rejillas frontales por donde sale el aire ambiente.

- Empujar el raspador hacia la estufa con la puerta cerrada (Fig. 12).
- Tirar el raspador hacia sí mismo con la puerta cerrada sa (Fig. 13).

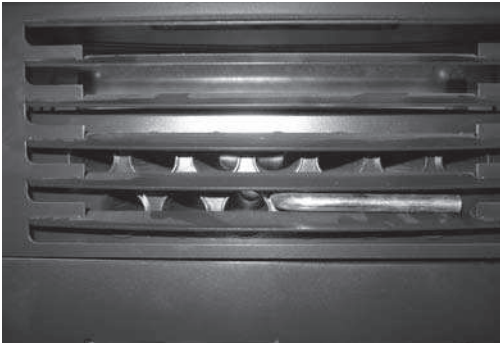

Fig. 12: raspador non accionado

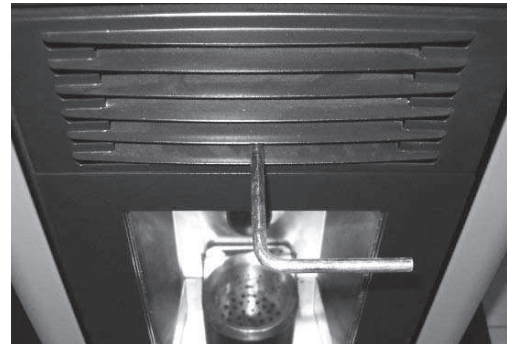

Fig. 13 :raspador accionado

## 7.8 Limpie la placa cortafuego

Retire la placa cortafuego suguiendo las instrucciones indicadas en las figuras.(14-15-16-17).

Quitar con un aspirador toda la ceniza depositada en la parte superior. Despues, montar la placa cortafuego y asegurar que los tres ganchos estén bien alojados.



Fig. 14: levantar la placa cortafuego



Fig. 15: levantar la placa cortafuego

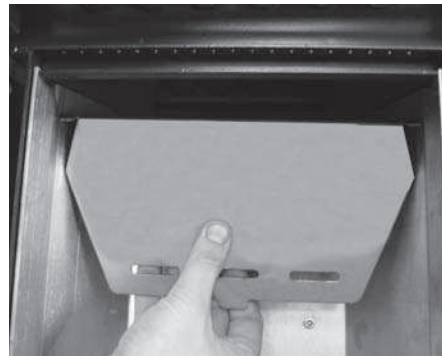

Fig. 16: rotación de la placa cortafuego

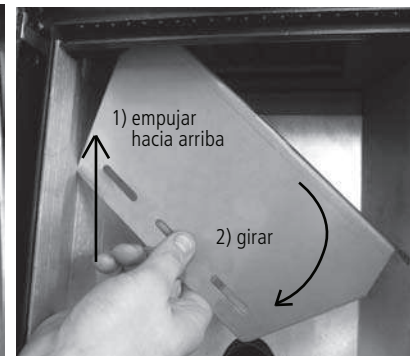

Fig. 17: extracción de la placa cortafuego

## 7.9 Contenedor de cenizas

Abir la puerta y extraer el contenedor de cenizas. Quitar con un aspirador todas las cenizas que se hayan depositado en su interior. Esta operación puede efectuarse con mayor o menor frecuencia según la calidad del pellet utilizado (Fig. 18-19).

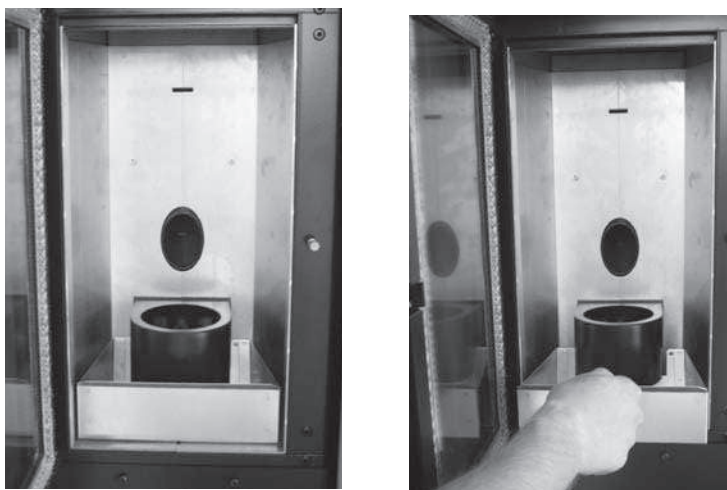

Fig. 18-19: limpieza del contenedor de cenizas

## 7.10 Limpieza del vidrio

El vidrio es de tipo autolimpiante, por lo tanto, mientras la estufa está funcionando, una capa de aire se desplaza a lo largo de la superficie del mismo, manteniendo alejadas cenizas y suciedad; no obstante, luego de algunas horas se formará una pátina grisácea que debe limpiarse cuando se apague la estufa. Que el vidrio se ensucie depende además de la calidad y cantidad de pellet utilizado. La limpieza del vidrio debe efectuarse con la estufa fría con los productos aconsejados y testeados por nuestra empresa. Cuando se lleva a cabo esta operación, observar siempre que la guarnición gris alrededor del vidrio esté en buen estado; la falta de control de la eficiencia de esta guarnición puede comprometer el funcionamiento de la estufa. No obstante, pellet de baja calidad puede hacer que se ensucie el vidrio.

***¡ATENCIÓN! En caso de que el vidrio esté roto, no intentar encender la estufa.***

## 7.11 Limpieza de la instalación de descarga

Hasta adquirir una aceptable experiencia respecto de las condiciones de funcionamiento, se aconseja efectuar este mantenimiento al menos mensualmente.

- Desconectar el cable de alimentación eléctrica;
- Quitar el tapón del racor en T y limpiar los conductos;  
Si fuera necesario, al menos para las primeras veces, dirigirse a personal calificado;
- Limpiar cuidadosamente la instalación de escape de humos: a tal fin ponerse en contacto con un limpiachimeneas profesional;
- Limpiar el polvo, las telas de araña, etc. de la zona de atrás de los paneles del revestimiento interno una vez al año, en especial los ventiladores.

## 7.12 Limpieza de los ventiladores

La estufa posee dos ventiladores (ambiente y humos) ubicados en la parte trasera e inferior de la propia estufa. Eventuales depósitos de polvo o cenizas sobre las paletas de los ventiladores hacen que se desbalanceen, provocando ruidos durante el funcionamiento.

Por lo tanto, es necesario limpiar los ventiladores, al menos anualmente. Dado que dicha operación implica desmontar algunas piezas de la estufa, encargar la limpieza del ventilador sólo a nuestro Centro de Asistencia Autorizado.

## 7.13 Limpieza de final de estación

Al final de la estación, cuando la estufa ya no se utiliza, se aconseja una limpieza más cuidadosa y general:

- Quitar todos los pellet del depósito y de la cóclea;
- Limpiar cuidadosamente el brasero, el soporte del brasero, la cámara de combustión y el contenedor de cenizas.

Si se han seguido los puntos anteriores, ello comporta sólo un control del estado de la estufa. Es necesario limpiar muy cuidadosamente el tubo de descarga o el conducto de humos y controlar el estado del recipiente, si fuera necesario, solicitarlo al Centro de Asistencia Autorizado. Si fuera necesario, lubricar las bisagras de la puerta y de la manilla. Controlar también el cordón de fibra cerámica junto al vidrio, en la pared interna de la puerta, si estuviera gastado o demasiado seco, pedirlo al Centro de Asistencia Autorizado.



## 8.0 Sustitución de elementos

### 8.1 Sustitución de los vidrios

La estufa está provista de un vidrio cerámico de 4 mm de espesor, resistente a un shock térmico de 750°C; el vidrio puede romperse solamente debido a un fuerte impacto o por un uso incorrecto.

No golpear la puerta ni el vidrio.

En caso de rotura sustituir el vidrio sólo con un repuesto original provisto por el Centro de Asistencia Autorizado.

### 8.2 Sustitución de la pila del mando a distancia (donde presente)

En caso de sustitución de las baterías (no provistas), quitar la tapa posterior del mando a distancia haciendo palanca con un pequeño destornillador plano (Fig. 20).

Luego sustituir la batería con una nueva tipo "N" (12V), prestando atención de no invertir la polaridad (de todos modos, el tipo de batería y la polaridad están indicados también en la parte plástica del mando a distancia). Por último, volver a cerrar el mando a distancia y eliminar la batería vieja depositándola en los contenedores a tal fin. Si el problema persiste, ponerse en contacto con el Centro de Asistencia Autorizado.

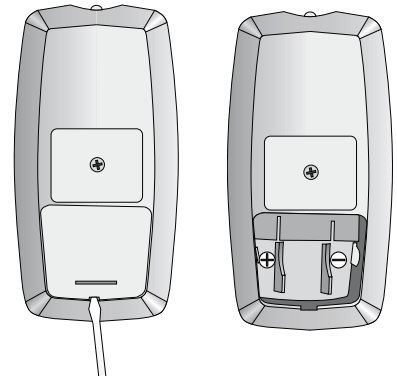

Fig. 20: sustitución de pilas del mando a distancia (donde presente).

## 9.0 Mantenimiento anual a cargo del Centro de Asistencia

Estas operaciones debe programarlas anualmente el Centro de Asistencia Autorizado y son necesarias para asegurar que se mantenga la eficiencia del producto, garantizando su funcionamiento en condiciones de seguridad.

- Limpieza cuidadosa de la cámara de combustión;
- Limpieza e inspección del conducto de escape de humos;
- Control de la estanqueidad de las guarniciones;
- Limpieza de los mecanismos y de las piezas en movimiento (motores y ventiladores);
- Control de la parte eléctrica y de los componentes electrónicos.

### 9.1 Operaciones a efectuar cada estación antes del encendido.

- Limpieza general interna y externa;
- Limpieza cuidadosa de los tubos de intercambio;
- Limpieza cuidadosa y desincrustación del crisol y del compartimiento correspondiente;
- Limpieza de motores, control mecánico de holguras y fijaciones;
- Limpieza del canal de humos (sustitución de las guarniciones en los tubos) y del compartimiento del ventilador de extracción de humos;
- Limpieza del tubito de silicona conectado al presóstato;
- Limpieza, inspección y desincrustación del compartimiento de la resistencia de encendido, sustitución de la misma si fuera necesario;
- Limpieza/control del panel sinóptico;
- Inspección visual de los cables eléctricos, de las conexiones y del cable de alimentación;
- Limpieza del depósito de pellet y control de holguras del grupo cóclea-motorreductor;
- Sustitución de la guarnición de la puerta de combustión;
- Prueba funcional, carga de la cóclea, encendido, funcionamiento durante 10 minutos y apagado.





