

# LK 212 SolarStation

- Reduzierte Energiekosten durch Nutzung von Solarenergie
- Kompaktes Zweistrang-Solarstation
- Anschlüsse mit 3/4" Innengewinde und 1" Aussengewinde



## Technische daten

|                    |  |
|--------------------|--|
| Nennspannung:      | 230 VAC $\pm$ 10%, 50 Hz   |
| Arbeitstemperatur: | Vorlauf: Max. 140 °C<br>Rücklauf: Max. 110 °C                    |
| Max. Arbeitsdruck: | 1,0 MPa (10 bar)   |
| Betriebsdruck:     | 0,6 MPa (6 bar)  |
| Flüssigkeit 1:     | Wasser - Glykol max. 50%   |
| Gewindenorm:       | G - Aussengewinde, G -<br>Innengewinde                           |
| Ladepumpe:         | Grundfos UPM3 Solar 25-75<br>180, Wilo PARA ST 25-180/8<br>IPWM2 |
| Fühlertyp:         | PT 1000  |
| Schutzart:         | IP 20  |

LK 212 SolarStation ist eine kompakte Zweistrang-Solarstation mit oder ohne Steuerung. Die Solarstation enthält alle notwendigen Komponenten für einen sicheren Betrieb der thermischen Solaranlage: Sicherheitspaket, Umwälzpumpe, Kugelventile mit integriertem Rückschlagventil, Thermometer sowie Durchflussmesser mit Absperr-, Befüll- und Abflussventil sowie ein Luftabscheider mit manuellem Entlüftungsventil. Wird eine elektronische Steuerung gewünscht, stehen zwei Varianten des Antriebspakets zur Auswahl; LK 152 SmartSolar SLL oder CS Plus.

LK 152 SmartSolar SLL und CS Plus verfügt über 10 voreingestellte Hydraulikschemas. Das gewählte Hydraulikschema und der Betriebsstatus werden am Display angezeigt.

Die elektrische Installation muss von einer Elektrofachkraft durchgeführt werden.

## LK 212 SolarStation mit LK 152 SmartSolar SLL

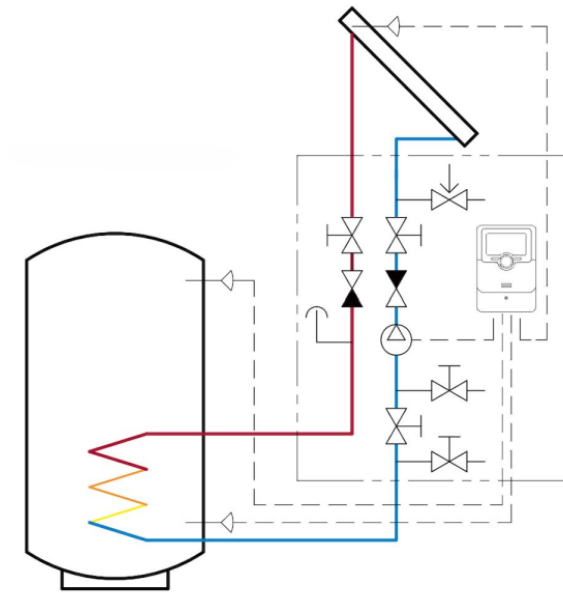

## LK 212 SolarStation mit LK 152 SmartSolar CS Plus

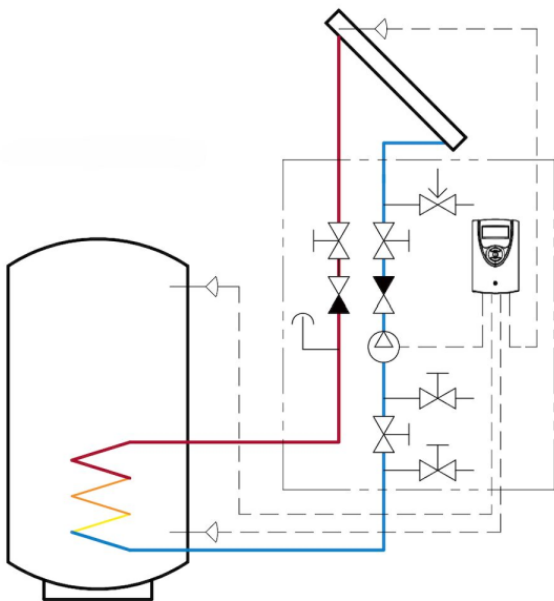

## LK 212 SolarStation

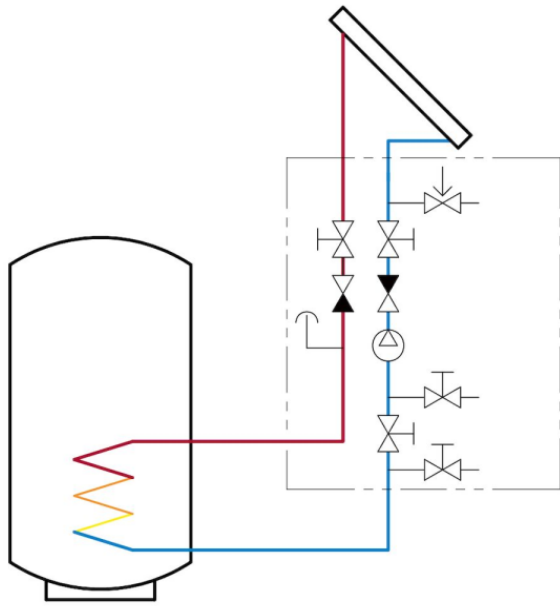

## LK 152 SmartSolar SLL

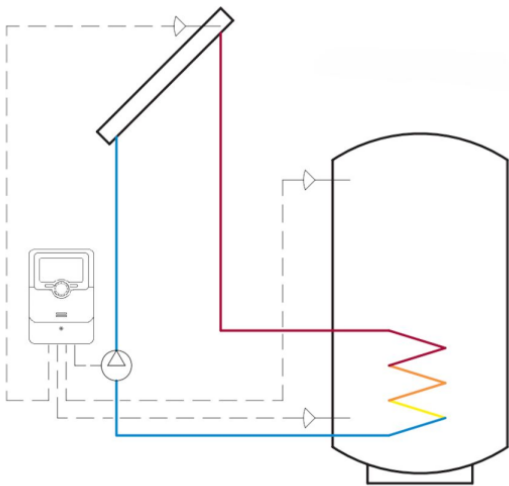

## LK 152 SmartSolar CS Plus

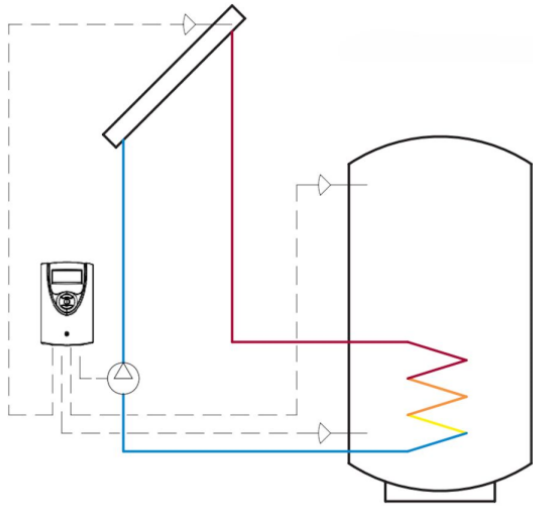

## LK 212 - Innen- / Aussengewinde - ohne Pumpen und Steuerung

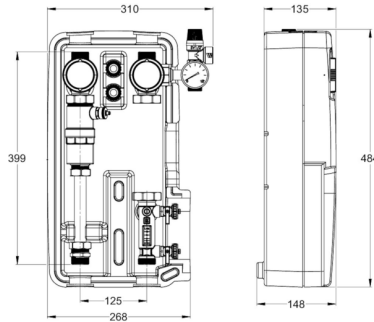

| Artikel | Dim.           | Durchflussbereich | Anmerkung                 | Gewicht (kg) |
|---------|----------------|-------------------|---------------------------|--------------|
| 299999  | Rp 3/4" / G 1" | 2-12 l/min.       | Ohne Pumpen und Steuerung | 3,6          |

## LK 212 - Innen- / Aussengewinde - Ohne Steuerung

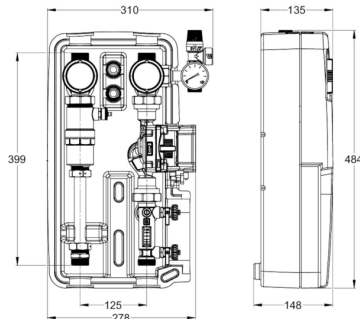

| Artikel | Dim.           | Durchflussbereich | Anmerkung                           | Gewicht (kg) |
|---------|----------------|-------------------|-------------------------------------|--------------|
| 299998  | Rp 3/4" / G 1" | 2-12 l/min.       | Mit Grundfos Pumpen, ohne Steuerung | 5,6          |
| 396039  | Rp 3/4" / G 1" | 2-12 l/min.       | Mit Wilo Pumpen, ohne Steuerung     | 5,6          |



## LK 212 - Innen- / Aussengewinde - mit LK 152 SmartSolar SLL

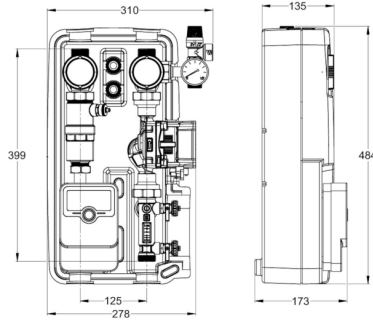

| Artikel | Dim.         | Durchflussbereich | Anmerkung                                 | Gewicht (kg) |
|---------|--------------|-------------------|---|--------------|
| 396000  | Rp ¾" / G 1" | 2-12 l/min.       | Mit LK 152 SmartSolar SLL, Grundfos Pumpe | 6,0          |
| 396040  | Rp ¾" / G 1" | 2-12 l/min.       | Mit LK 152 SmartSol SLL, Wilo Pumpe       | 6,0          |

## LK 212 - Innen- / Aussengewinde - mit LK 152 SmartSolar CS Plus

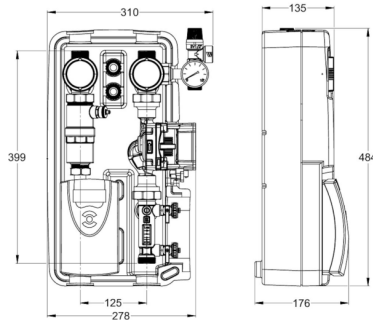

| Artikel | Dim.         | Durchflussbereich | Anmerkung                                      | Gewicht (kg) |
|---------|--------------|-------------------|--|--------------|
| 396050  | Rp ¾" x G 1" | 2-12 l/min.       | Mit LK 152 SmartSolar CS Plus, Wilo Pumpen     | 5,6          |
| 396051  | Rp ¾" / G 1" | 2-12 l/min.       | Mit LK 152 SmartSolar CS Plus, Grundfos Pumpen | 5,6          |

## Zubehör & Ersatzteile



| Artikelnr. | Artikel                   | Position |
|------------|---------------------------|----------|
| 182675     | LK 152 SmartSolar SLL     | 1        |
| 095478     | Sicherheitsgruppe         | 10       |
| 095479     | Befüllungsventil          | 11       |
| 182735     | LK 152 SmartSolar CS Plus | 2        |
| 187325     | Konsole                   | 3        |
| 095470     | Grundfos UPM3 Solar       | 4        |
| 095471     | Wilo Para ST IPWM2        | 5        |
| 095473     | Kugelventil, Rot          | 6        |
| 095474     | Kugelventil, Blau         | 7        |
| 095475     | Isolierung EPP            | 8        |
| 095477     | Entlüfter                 | 9        |