

KASSETTEN-KLIMAAANLAGE

---

# Bedienungsanleitung

## Superflache Vier-Wege-Kassette

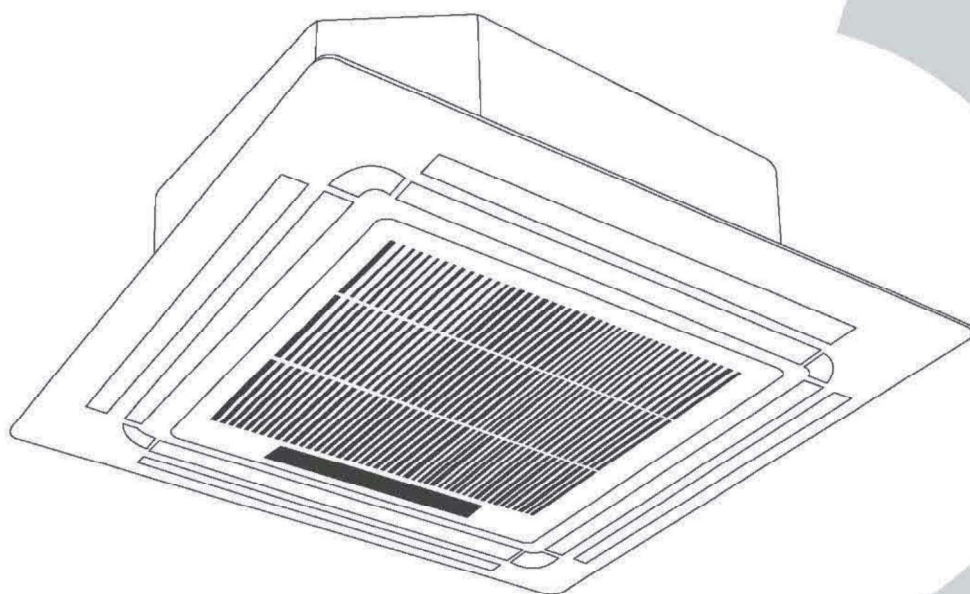

MCD-18FNXD0  
MCD-24FNXD0  
MCD-36FNXD0  
MCD-48FNXD0  
MCD-55FNXD0

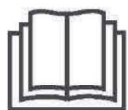

**WICHTIGER HINWEIS:**

Lesen Sie diese Bedienungsanleitung sorgfältig durch, bevor Sie Ihr neues Klimagerät installieren oder in Betrieb nehmen. Bewahren Sie diese Anleitung für ein späteres Nachschlagen sorgfältig auf.



Bitte beachten Sie für das jeweilige Modell die Kältemittel- und Herstellerinformationen im Dokument „Bedienungsanleitung - Produktdatenblatt“ in der Verpackung des Außengerätes. (nur Produkte in der Europäischen Union)

QSQ4-001U(D)

# Inhalt

## Bedienungsanleitung

1 Sicherheitshinweise..... 04

2 Innengerät - Teile und Hauptfunktionen ..... 06

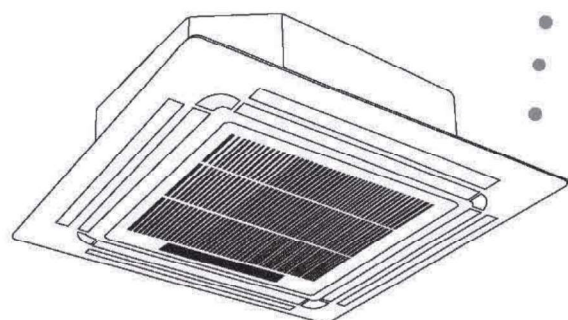

3 Manuelle Bedienung .....08

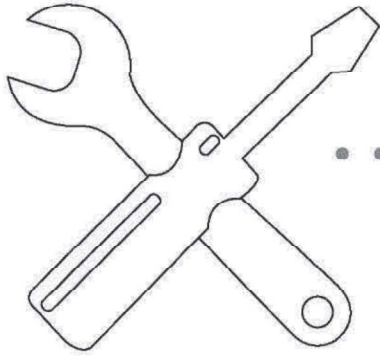

#### 4 Pflege und Wartung ..... 09

Wartung des Geräts .....	09
Reinigen des Luftfilters .....	09
Reparatur von Kältemittleckagen .....	10
Längere Zeit der Nichtbenutzung .....	10

#### 5 Fehlerbehebung ..... 11

Häufige Probleme .....	11
Tipps zur Fehlerbehebung.....	12

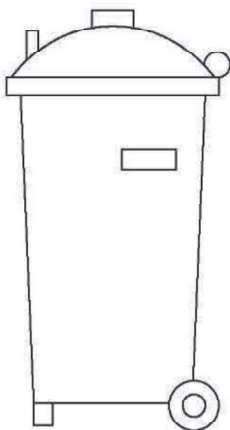
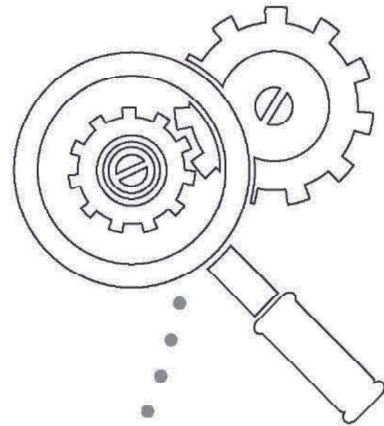

#### 6 Europäische Entsorgungsrichtlinien ..... 15

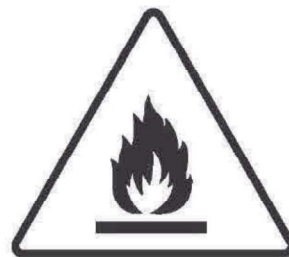

**Vorsicht: Brandgefahr!**  
(Nur für R32/R290 Kältemittel)

**WARNUNG:** Die Wartung und Reparatur müssen nach den Empfehlungen des Geräteherstellers erfolgen. Wartungs- und Instandsetzungsarbeiten, die die Unterstützung anderer Fachkräfte erfordern, sind unter der Aufsicht einer Fachkraft für brennbare Kältemittel durchzuführen. Weitere Informationen zur Wartung finden Sie in der „MONTAGEANLEITUNG“ (Nur für Geräte mit R32/R290 Kältemittel)

# Sicherheitshinweise

# 1

Danke, dass Sie sich für unsere Klimaanlage entschieden haben. Dieses Handbuch enthält Informationen zur Bedienung, Wartung und Fehlerbehebung Ihres Klimageräts. Wenn Sie die Anleitungen befolgen, ist eine einwandfreie Funktion und lange Lebensdauer Ihres Gerätes gewährleistet.

**Bitte beachten Sie die folgenden Hinweiszeichen:**



Die Missachtung einer Warnung kann tödliche Folgen haben. Das Gerät muss in Übereinstimmung mit den nationalen Vorschriften installiert werden.



Eine Missachtung kann zu Verletzungen oder Sachschäden führen.

## **WARNUNG**

- Wenden Sie sich an einen autorisierten Händler, um das Klimagerät zu installieren. Unsachgemäße Installation kann zu Wasserschäden, Stromschlag oder Feuer führen.
- Die Garantie erlischt, wenn das Gerät nicht von Fachleuten installiert wird.
- Wenn eine ungewöhnliche Situation eintritt (z. B. Brandgeruch), trennen Sie das Gerät von der Stromversorgung und rufen Sie Ihren Händler an.
- **Lassen Sie das Innengerät oder die Fernbedienung NICHT NASS werden. Dies kann elektrischen Schlag oder Feuer verursachen.**
- **Stecken Sie KEINE Finger, Stäbe oder andere Gegenstände in den Luftein- oder -auslass. Dies kann zu Verletzungen führen, da sich der Ventilator mit hohen Geschwindigkeiten drehen kann.**
- **Verwenden Sie KEINE brennbaren Sprays wie Haar- oder Lackspray in der Nähe des Geräts. Dies kann zu Feuer oder Verbrennung führen.**
- Verwenden Sie nur den vom Hersteller empfohlenen Vorgang für das Abtauen.
- Das Gerät sollte nicht in einem Raum gelagert werden, in denen ständige Zündquellen vorhanden sind (wie offene Flammen, eine Gastherme oder elektrische Heizgeräte).
- Das Gerät muss so aufbewahrt werden, dass keine mechanischen Beschädigungen auftreten können.

- Beachten Sie, dass das Gerät ein nicht odorisiertes Kältemittel enthalten kann.
- Die Einhaltung der nationalen Gasvorschriften ist zu beachten.
- Halten Sie die Belüftungsöffnungen frei von Hindernissen.

**HINWEIS:** Die folgenden Informationen gelten für das Kältemittel R32/R290.

- Bohren, schweißen, löten Sie **NICHT** am Gerät.
- Sorgen Sie dafür, dass das Gerät in einem gut belüfteten Raum aufbewahrt wird, der mindestens so groß ist, wie er für den Betrieb empfohlen ist.
- Alle Personen, die an Arbeiten am Kältemittelkreislauf beteiligt sind, müssen ein gültiges Zertifikat von einer von der Industrie akkreditierten Zertifizierungsstelle vorweisen können, damit ihre fachliche Kompetenz sichergestellt ist.
- Die Wartung und Reparatur müssen nach den Empfehlungen des Geräteherstellers erfolgen. Wartungs- und Instandsetzungsarbeiten, die die Unterstützung anderer Fachkräfte erfordern, sind unter der Aufsicht einer Fachkraft für brennbare Kältemittel durchzuführen.
- Wenn das Anschlusskabel beschädigt ist, muss es durch den Hersteller, einen Servicefachmann oder eine ähnlich qualifizierte Person ausgetauscht werden, um Gefährdungen zu vermeiden.

**! VORSICHT**

- Berühren Sie **NICHT** den Luftauslass, wenn die Ausblaslamelle in Bewegung ist. Sie könnten sich die Finger einklemmen oder das Gerät beschädigen.
- Führen Sie **KEINE** Reparaturversuche durch. Bitten Sie einen autorisierten Händler, um die Inspektion durchzuführen.
- Um Schäden am Produkt zu vermeiden, verwenden Sie die Klimaanlage nicht für Konservierungszwecke (Lagerung von Lebensmitteln, Pflanzen, Tieren, Kunstwerken usw.).
- Berühren Sie **NICHT** die Verdampferschlangen im Innengerät. Die Verdampferschlangen sind sehr scharfkantig und können Verletzungen verursachen.
- Bedienen Sie das Klimagerät **NICHT** mit nassen Händen. Dies kann einen elektrischen Schlag verursachen.
- Stellen Sie **KEINE** Gegenstände unter das Innengerät, die durch Feuchtigkeitsschäden beeinträchtigt werden könnten. Bei einer relativen Luftfeuchtigkeit von 80% kann es zu Kondensation kommen.
- Stellen Sie **KEINE** Heizgeräte im Bereich oder unter dem Innengerät auf. Dies kann zu einer unvollständigen Verbrennung oder Verformung des Gerätes durch die Hitze führen.
- Überprüfen Sie das Innengerät nach längerem Gebrauch auf Beschädigungen. Wenn das Innengerät beschädigt wird, kann es herunterfallen und Verletzungen verursachen.
- Wenn das Klimagerät zusammen mit anderen Heizgeräten verwendet wird, muss der Raum sorgfältig belüftet werden, um einen Sauerstoffmangel zu vermeiden.
- Steigen Sie **NICHT** auf das Außengerät und stellen Sie keine Gegenstände darauf.
- Betreiben Sie das Klimagerät **NICHT**, wenn Sie Insektensprays o.ä. verwenden. Die Chemikalien können über das Gerät verteilt werden und diejenigen gefährden, die empfindlich auf Chemikalien reagieren.
- Lassen Sie **KEINE** Kinder mit dem Klimagerät spielen.
- Setzen Sie das Gerät **NICHT** in einem feuchten Raum ein (z. B. Badezimmer oder Waschküche). Dies kann einen elektrischen Schlag verursachen und dem Gerät schaden.
- Dieses Gerät kann von Erwachsenen und Kindern ab 8 Jahren betrieben werden, sowie von Personen mit eingeschränkten physischen, sensorischen oder geistigen Fähigkeiten oder mangelnder Erfahrung, wenn eine angemessene Aufsicht vorhanden ist oder eine ausführliche Anleitung zur Benutzung des Geräts erteilt wurde, damit es in einer sicheren Weise betrieben werden kann. Kinder dürfen mit dem Gerät nicht spielen. Die Reinigung und Wartung dürfen nicht von Kindern ohne Aufsicht durchgeführt werden.
- Das Gerät muss in Übereinstimmung mit den nationalen Elektrovorschriften installiert werden.
- Das Innengerät muss 2,5 m über dem Boden installiert werden.
- In die feste Verkabelung ist nach den nationalen Vorschriften eine allpolige Trennvorrichtung mit einem Trennungsabstand von mindestens 3 mm und ein Fehlerstromschutzschalter (FI) mit einer Leistung von mehr als 10 mA einzubauen.

# Innengerät - Teile und Hauptfunktionen

# 2

## Teile des Geräts

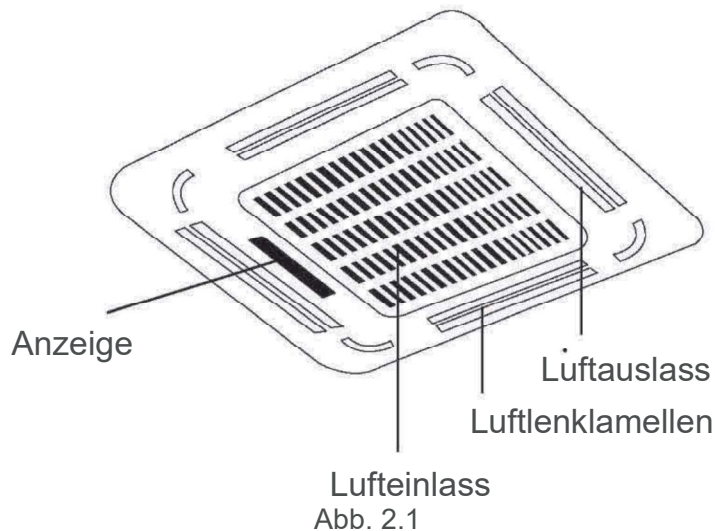

## Betriebsbedingungen

Setzen Sie das Gerät für einen sicheren und effektiven Betrieb bei folgenden Temperaturen ein. Bei anderen Bedingungen arbeitet das Klimagerät weniger effizient und es können Fehlfunktionen auftreten.

### • Inverter-Split Modelle

	KÜHLEN	HEIZEN	TROCKNEN
Raumtemperatur	17°C - 32°C (62°F - 90°F)	0°C - 30°C (32°F - 86°F)	17°C - 32°C (62°F - 90°F)
Außen Temperatur	0°C - 50°C (32°F - 122°F)		
	-15°C - 50°C (5°F - 122°F) (Für Modelle mit Niedrigtemperatur-Kühlsystemen)	-15°C - 24°C (5°F - 76°F)	0°C - 50°C (32°F - 122°F)
	18°C - 54°C (Für spezielle Tropenmodelle)	-7°C - 24°C	0°C - 60°C (Für spezielle Tropenmodelle)

### FÜR AUSSENGERÄTE MIT ELEKTRISCHER ZUSATZHEIZUNG

Wenn die Außentemperatur unter 0°C (32°F) liegt, empfehlen wir, das Gerät dauernd in Betrieb zu halten, um eine gleichmäßige Leistung zu erzielen.

### • Modelle mit fester Drehzahl

	KÜHLEN	HEIZEN	TROCKNEN
Raumtemperatur	17°-32°C (62°-90°F)	0°-30°C (32°-86°F)	17°-32°C (62°-90°F)
Außentemperatur	18°-43°C (64°-109°F)		18°-43°C (64°-109°F)
	-7°-43°C (19°-109°F) (Niedertemperatur-Kühlmodelle)	-7°-24°C (19°-75°F)	
	18°-54°C (64°-129°F) (Für spezielle Tropenmodelle)		18°-54°C (64°-129°F) (Für spezielle Tropenmodelle)



### Grundeinstellung

Das Klimagerät wird nach einem Stromausfall auf die Grundeinstellungen (Automatikmodus, Ventilator auf Automatik, 24°C (76°F)) zurückgesetzt. Das kann zu Inkonsistenzen zwischen der Fernbedienung und dem Bedienfeld führen. Verwenden Sie Ihre Fernbedienung, um neue Werte einzustellen.

### Automatischer Neustart (einige Modelle)

Im Falle eines Stromausfalls stoppt das System. Wenn die Stromversorgung wieder hergestellt ist, blinkt die Betriebsleuchte am Innengerät. Um das Gerät neu zu starten, drücken Sie die **EIN/AUS**-Taste auf der Fernbedienung. Wenn das Gerät über eine automatische Neustartfunktion verfügt, wird das Gerät mit den letzten Einstellungen neu gestartet.

### Lamellenwinkel-Speicherfunktion (optional)

Einige Modelle sind mit einer Speicherfunktion für die Ausblaslamelle ausgestattet. Wenn das Gerät nach einem Stromausfall wieder anläuft, wird der Winkel der horizontalen Lamellen automatisch wieder eingestellt. Der Winkel der horizontalen Lamellen sollte nicht zu klein eingestellt werden, da sich Kondensat bilden und in das Gerät tropfen kann. Um die Lamellen zurückzusetzen, drücken Sie die Taste Manual, dadurch wird die Grundeinstellung wieder hergestellt.

### Kältemittel-Leckerkennungssystem (manche Modelle)

Im Falle eines Kältemittellecks zeigt der LCD-Bildschirm „EC“ an und die Betriebsleuchte blinkt.

## Energiespartipps

- **Stellen Sie das Gerät NICHT auf zu hohe Temperaturen ein.**
- Schließen Sie beim Kühlbetrieb die Vorhänge, um die direkte Sonneneinstrahlung zu vermeiden.
- Türen und Fenster sollten geschlossen bleiben, um die kühle oder warme Luft im Raum zu halten.
- **Stellen Sie KEINE Gegenstände in die Nähe des Luftein- und -auslasses des Geräts. Dies reduziert die Leistung des Geräts.**
- Stellen Sie den Timer ein und verwenden Sie gegebenenfalls den eingebauten Schlafen-/Energiespar-Modus.
- Wenn Sie das Gerät längere Zeit nicht benutzen möchten, entfernen Sie die Batterien aus der Fernbedienung.
- Reinigen Sie den Luftfilter alle zwei Wochen. Ein verschmutzter Filter reduziert die Kühl- oder Heizleistung.
- Stellen Sie die Lamellen richtig ein und vermeiden Sie einen direkten Luftstrom.

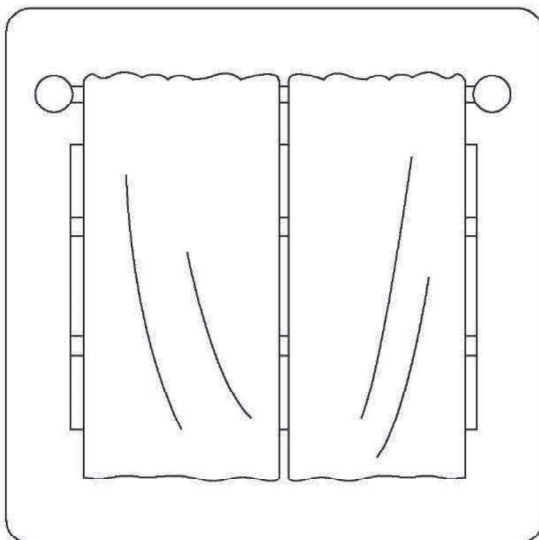

Das Schließen der Vorhänge beim Heizen trägt auch dazu bei, die Wärme im Raum zu halten.

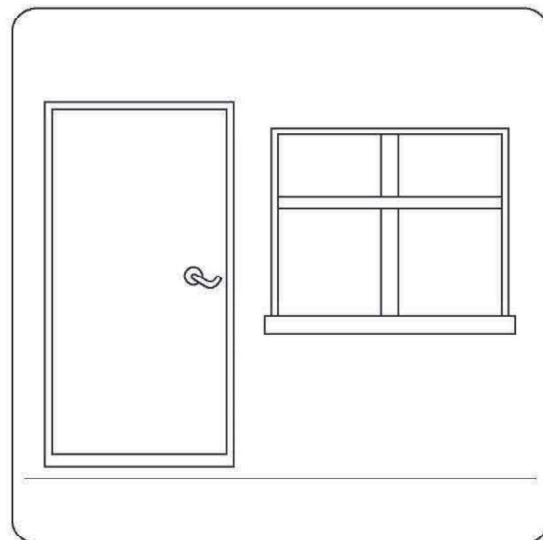

Türen und Fenster sollten geschlossen bleiben.



Die Anzeige am Innengerät kann zur Bedienung des Geräts verwendet werden, wenn die Fernbedienung nicht verfügbar ist oder die Batterien leer sind.



Abb. 3.1



Abb. 3.2

- **Taste MANUELL:** Mit dieser Taste wird der Modus in der folgenden Reihenfolge ausgewählt: AUTO, FORCED COOL, AUS.
- **Modus FORCED COOL:** Im Modus FORCED COOL blinkt die Betriebsleuchte. Das System schaltet auf volle Kühlleistung und hohe Ventilatorumdrehzahl. Nach 30 Minuten schaltet das Gerät dann wieder auf AUTO. Die Fernbedienung wird während dieses Vorgangs deaktiviert.
- **Modus OFF:** Wenn auf dem Bedienfeld OFF ausgewählt wird, schaltet das Gerät aus, und die Fernbedienung wird wieder aktiviert.

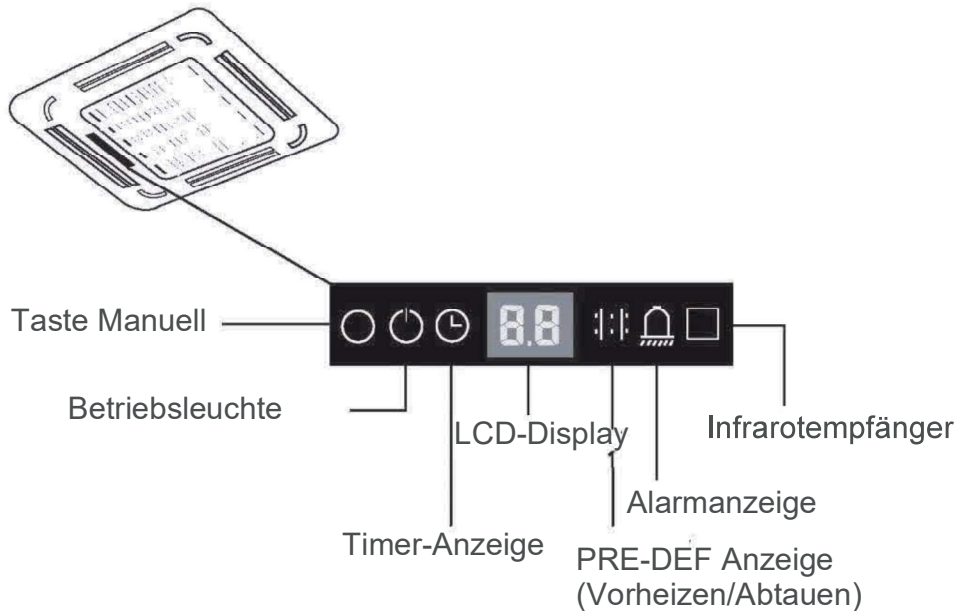
## Sicherheitshinweise

- Kontaktieren Sie einen autorisierten Servicetechniker für die Reparatur und Wartung. Eine unsachgemäße Reparatur oder Wartung kann zu Wasserschaden, Stromschlag oder Feuer führen und den Verlust der Garantie zur Folge haben.
- Ersetzen Sie eine durchgebrannte Sicherung **NICHT** durch eine Sicherung mit höherer oder niedrigerer Nennstromstärke, dies kann zu Stromkreisschäden führen oder einen Brand auslösen.
- Vergewissern Sie sich, dass der Ablaufschlauch entsprechend den Anweisungen montiert ist. Andernfalls können Sachschäden, Feuer und Stromschläge entstehen.
- Vergewissern Sie sich, dass alle Kabel richtig angeschlossen sind. Ein nicht vorschriftsmäßiges Anschließen von Kabeln kann zu Stromschlägen oder Bränden führen.

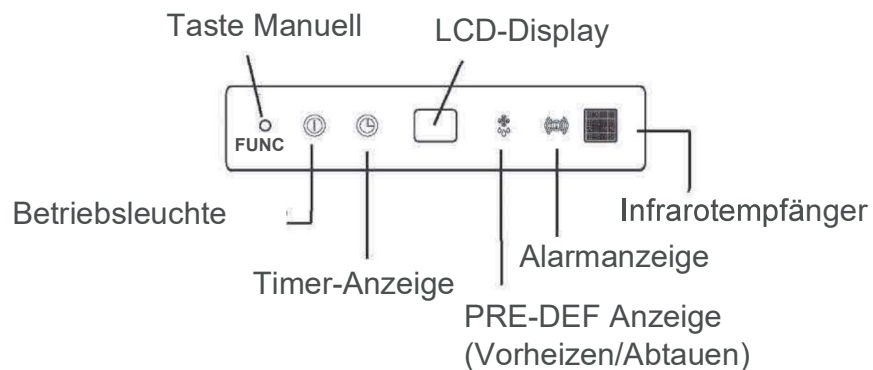
## Wartung des Geräts

### ! VOR REINIGUNGS- ODER WARTUNGSARBEITEN

- Schalten Sie das Klimagerät vor Reinigungs- oder Wartungsarbeiten aus und trennen Sie die Stromversorgung.
- Verwenden Sie **KEINE** Chemikalien, um das Gerät zu reinigen.
- Verwenden Sie **KEINESFALLS** Benzin, Farbverdünnung, Scheuermittel oder andere Lösungsmittel zum Reinigen des Geräts. Das kann dazu führen, dass die Kunststoffoberfläche spröde wird oder sich verformt.
- Waschen Sie das Gerät **NICHT** unter fließendem Wasser. Dies birgt elektrische Gefahren.
- Verwenden Sie **KEIN** Wasser mit mehr als 40°C (104°F), um die Frontblende zu reinigen. Dies kann dazu führen, dass sich die Blende verformt oder verfärbt.
- Reinigen Sie das Gerät mit einem feuchten, flusenfreien Tuch und einem neutralen Reinigungsmittel. Trocknen Sie das Gerät mit einem flusenfreien Tuch.

## Reinigen des Luftfilters

Der Filter schützt das Innengerät vor Staub und anderen Partikeln. Staubablagerungen können die Effizienz des Klimageräts beeinträchtigen. Für eine optimale Leistung sollten Sie den Luftfilter alle zwei Wochen oder häufiger reinigen, wenn Sie in einer staubigen Umgebung wohnen. Ersetzen Sie den Filter durch einen neuen, wenn er stark verlegt ist und nicht mehr gereinigt werden kann.



## WARNUNG: ENTFERNEN ODER REINIGEN SIE DEN FILTER NICHT SELBST

Das Entfernen und Reinigen des Filters kann gefährlich sein. Demontage und Wartung müssen von einem zertifizierten Techniker durchgeführt werden.

**HINWEIS:** Wenn sich Tiere im Haushalt befinden, müssen Sie die Luftgitter regelmäßig reinigen, damit sie sich nicht verlegen.

1. Entriegeln Sie das Gitter, indem Sie die beiden Laschen gleichzeitig in Richtung Mitte drücken.
2. Stecken Sie das Kabel des Anzeigefeldes vom Steuerkasten am Hauptgerät ab.

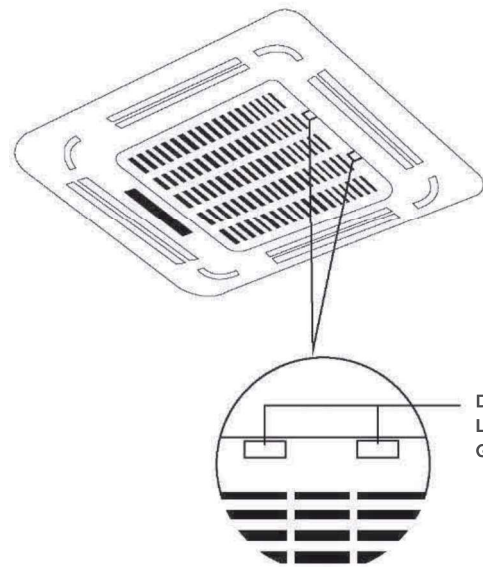

Drücken Sie die Laschen, um das Gitter zu lösen.

Abb. 4.1

3. Lösen Sie das Gitter vom Gerät, indem Sie das Gitter in einem Winkel von 45° halten, es leicht anheben und dann das Gitter nach vorne ziehen.

**HINWEIS:** Einige Modelle verfügen über eine automatische Panel-Hebefunktion, die eine vertikale Bewegung des Gitters ermöglicht und die Filterreinigung vereinfacht.

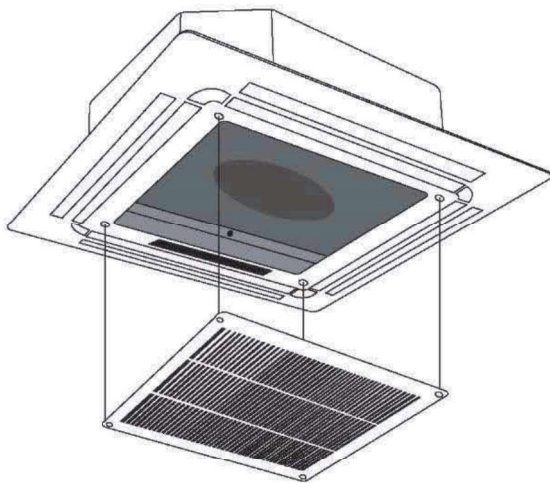

Fig. 4.2

- 4) Entfernen des Luftfilters
- 5) Reinigen Sie den Luftfilter mit einem Staubsauger oder indem Sie ihn mit einem milden Reinigungsmittel waschen.

A. Saugen Sie den Filter von der Raumluftseite her ab.

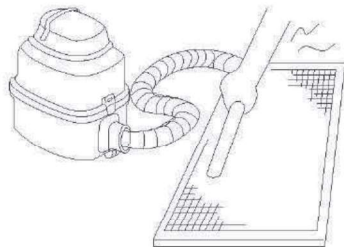

Fig. 4.3

B. Beim Waschen unter fließendem Wasser sollte die Raumluftseite des Filters nach unten und weg vom Wasserstrahl zeigen.

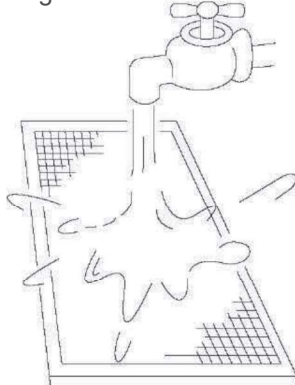

Fig. 4.4

- 6) Reinigen Sie den Filter mit sauberem Wasser und lassen Sie ihn an der Luft trocknen. Lassen Sie den Filter **NICHT** in direkter Sonneneinstrahlung trocknen.
- 7) Setzen Sie den Filter wieder ein.
- 8) Montieren Sie das Frontgitter wieder und schließen Sie das Kabel des Anzeigefeldes wieder an den Schaltkasten am Grundgerät an.

#### Reparatur von Kältemittelleckagen

#### ! WARNUNG

- Wenn Kältemittel austritt, schalten Sie das Klimagerät und alle anderen Heizgeräte im Raum aus, lüften Sie den Raum und rufen Sie sofort Ihren Händler an. Kältemittel sind sowohl giftig als auch brennbar. Schalten Sie das Klimagerät **NICHT** ein, solange das Leck nicht repariert ist.
- Wenn das Klimagerät in einem kleinen Raum installiert ist, müssen Maßnahmen getroffen werden, damit die Kältemittelkonzentration in der Luft den Grenzwert nicht überschreitet. Konzentriertes Kältemittel stellt eine ernsthafte Gefahr für die Gesundheit und Sicherheit dar.

#### Kältemittel-Leckerkennungssystem (manche Modelle)

- Im Falle eines Kältemittellecks zeigt der LCD-Bildschirm „EC“ an und die Betriebsleuchte blinkt.

#### Längere Zeit der Nichtbenutzung

##### Wartung nach längerer Nichtbenutzung

1. Entfernen Sie alle Hindernisse, die Luftöffnungen beim Innen- und Außengerät blockieren könnten.
2. Reinigen Sie den Filter und das Gitter beim Innengerät. Setzen Sie den sauberen Filter wieder ein.
3. Schalten Sie den Hauptschalter mindestens 12 Stunden vor der Inbetriebnahme des Geräts ein.

##### Außerbetriebnahme des Geräts.

1. Lassen Sie das Gerät im VENTILATOR-Modus 12 Stunden lang in einem warmen Raum zum Trocknen laufen, um Schimmelbildung zu verhindern.
2. Schalten Sie das Gerät aus und ziehen Sie den Netzstecker.
3. Reinigen Sie die Luftfilter nach den Anweisungen. Setzen Sie die trockenen und sauberen Luftfilter vor dem Lagern wieder ein.
4. Entfernen Sie die Batterien aus der Fernbedienung.

## ! WARNUNGEN

Wenn eine der folgenden Bedingungen eintritt, schalten Sie sofort die Stromversorgung ab und wenden Sie sich an Ihren Händler, um weitere Unterstützung zu erhalten.

- Die Betriebsleuchte blinkt nach dem Neustart des Geräts weiterhin schnell.
- Das Gerät reagiert auf die Fernbedienung nicht.
- Das Gerät löst immer wieder Sicherungen oder den Fehlerstromschalter aus.
- Ein Fremdkörper oder Wasser ist in das Klimagerät eingedrungen.
- Das Innengerät ist leck.
- Andere anormale Situationen.

## Häufige Probleme

Die folgenden Probleme sind keine Fehlfunktionen und bedürfen in den meisten Fällen keiner Reparatur.

Problem	Mögliche Ursachen
Das Gerät schaltet sich nicht ein, wenn Sie die EIN/AUS-Taste drücken	Das Gerät verfügt über eine 3-minütige Schutzfunktion, die es vor Überlastung schützt. Das Gerät kann nach dem Ausschalten drei Minuten lang nicht wieder eingeschaltet werden.
	Kühl- und Heizmodelle: Wenn die Betriebsleuchte und die Anzeige PRE-DEF (Vorheizen/Abtauen) leuchten, ist die Außentemperatur zu kalt und die automatische Abtaufunktion des Geräts ist aktiviert.
	Bei Nur-Kühlen-Modellen: Wenn die Anzeige „Nur Ventilator“ aufleuchtet, ist die Außentemperatur zu niedrig und der Frostschutz des Geräts ist aktiviert, um das Gerät abzutauen.
Das Gerät wechselt vom KÜHLEN- in den VENTILATOR-Modus	Das Gerät hat seinen Betriebsmodus geändert, um das gebildete Eis wieder abzutauen. Nach dem Abtauen wechselt das Gerät wieder in den ursprünglichen Betriebsmodus.
	Wenn die voreingestellte Temperatur erreicht ist, schaltet das Gerät den Kompressor ab. Das Gerät nimmt den Betrieb wieder auf, wenn sich die Temperatur verändert.
Weißer Nebel tritt aus dem Innengerät aus	In feuchten Gegenden kann eine große Differenz zwischen Raum- und Austrittstemperatur verursachen, dass ein weißer Nebel gebildet wird.
Weißer Nebel tritt sowohl aus dem Außengerät als auch aus dem Innengerät aus	Wenn das Gerät nach dem Abtauprozess wieder in die Betriebsart Heizen wechselt, kann aufgrund der erzeugten Feuchtigkeit beim Abtauen weißer Nebel entstehen.
Das Innengerät macht Geräusche	Ein Quietschen ist zu hören, wenn sich das Gerät im AUS- oder KÜHLEN-Modus befindet. Das Geräusch ist auch zu hören, wenn die Ablaufpumpe (optional) in Betrieb ist.
	Ein quietschendes Geräusch kann auftreten, nachdem das Gerät im Heizmodus betrieben wurde, aufgrund der sich ausdehnenden und zusammenziehenden Kunststoffteile im Gerät.
Sowohl das Innengerät als auch das Außengerät machen Geräusche	Im Betrieb ist ein leises Zischen zu hören. Das ist normal und entsteht, wenn das Kältemittel durch das Innen- und Außengerät strömt.
	Ein leises Zischen ist zu hören, wenn das System startet, gerade ausgeschaltet wurde oder beim Abtauen ist. Dieses Geräusch ist normal und wird verursacht, wenn das Kältemittel stoppt oder die Strömungsrichtung ändert.
Das Außengerät macht Geräusche	Das Gerät macht unterschiedliche Geräusche in den verschiedenen Betriebsmodi.

Problem	Mögliche Ursachen
<b>Staub tritt beim Außen- oder Innengerät aus</b>	Im Gerät kann sich Staub ansammeln, wenn es längere Zeit nicht in Betrieb war und dann eingeschaltet wird. Das kann durch Abdecken des Geräts während langer Stillstandszeiten verringert werden.
<b>Das Gerät gibt einen unangenehmen Geruch ab</b>	Das Gerät kann Gerüche aus der Umgebung aufnehmen (wie Möbel- oder Küchengerüche, Zigarettenrauch etc.), die dann im Betrieb wieder abgegeben werden.
	Im Filter des Geräts hat sich Schimmel gebildet und sollte gereinigt werden.
<b>Der Ventilator des Außengeräts arbeitet nicht</b>	Im Betrieb wird die Ventilatorgeschwindigkeit geregelt, um den Betrieb des Geräts zu optimieren.

### Tipps zur Fehlerbehebung

Wenn Probleme auftreten, überprüfen Sie bitte die folgenden Punkte, bevor Sie eine Reparaturfirma kontaktieren.

Problem	Mögliche Ursachen	Lösung
<b>Das Gerät arbeitet nicht</b>	Keine Netzspannung	Warten Sie, bis die Stromversorgung wiederhergestellt ist
	Der Hauptschalter ist ausgeschaltet.	Schalten Sie die Stromversorgung wieder ein
	Eine Sicherung ist gefallen	Tauschen Sie die Sicherung oder schalten Sie den Sicherungsautomaten wieder ein
	Die Batterien der Fernbedienung sind leer	Ersetzen Sie die Batterien in der Fernbedienung
	Die 3 Minuten Schutzfunktion ist aktiv	Warten Sie drei Minuten, bevor Sie das Gerät wieder einschalten
<b>Schlechte Kühlleistung</b>	Die Temperatureinstellung könnte höher als die Raumtemperatur sein	Stellen Sie die Temperatur tiefer ein
	Der Wärmetauscher der Innen- oder Außeneinheit ist verschmutzt	Reinigen Sie den betroffenen Wärmetauscher
	Der Luftfilter ist verschmutzt	Entfernen Sie den Filter und reinigen Sie ihn gemäß den Anweisungen
	Der Lufteintritt oder -austritt eines der beiden Geräte ist blockiert	Schalten Sie das Gerät aus, entfernen Sie das Hindernis und schalten Sie es wieder ein
	Türen oder Fenster sind offen	Achten Sie darauf, dass alle Türen und Fenster während des Betriebs geschlossen sind
	Übermäßige Hitze wird durch die Sonneneinstrahlung erzeugt	Schließen Sie Fenster und Vorhänge während der Zeiten hoher Hitze oder starker Sonneneinstrahlung
	Fehlendes Kältemittel aufgrund von Leckagen oder langen Betrieb	Suchen Sie nach Lecks, dichten Sie gegebenenfalls die Leitungen ein und füllen Sie das Kältemittel auf
<b>Das Gerät startet und stoppt häufig</b>	Es ist zu viel oder zu wenig Kältemittel im System	Auf Lecks prüfen und das Kältemittel im System erneuern
	Im Kältekreis befindet sich Luft, inkompressibles Gas oder ein Fremdkörper.	Entleeren Sie das Kühlsystem und füllen Sie es mit Kältemittel neu auf
	Der Systemschaltkreis ist unterbrochen.	Stellen Sie fest, welcher Stromkreis unterbrochen ist und ersetzen Sie das defekte Bauteil.
	Der Verdichter ist defekt	Tauschen Sie den Verdichter
	Die Netzspannung ist zu hoch oder zu niedrig	Installieren Sie ein Spannungsregler, um die Spannung zu regulieren
<b>Schlechte Heizleistung</b>	Die Außentemperatur ist niedriger als 7°C (44.5°F).	Auf Lecks prüfen und das Kältemittel im System erneuern
	Kalte Luft tritt durch Türen und Fenster ein	Achten Sie darauf, dass alle Türen und Fenster während des Betriebs geschlossen sind
	Fehlendes Kältemittel aufgrund von Leckagen oder langen Betrieb	Suchen Sie nach Lecks, dichten Sie gegebenenfalls die Leitungen ein und füllen Sie das Kältemittel auf



· Inverter-Split Modelle

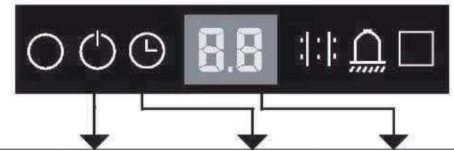

Nummer	Ursache	Betriebs- leuchte blinkt	Timer- Anzeige	Fehler- code
1	Innengerät EEPROM-Fehler (Electrically Erasable Programmable Read-Only Memory)	1	AUS	<b>E0</b>
2	Kommunikationsfehler zwischen Innen- und Außengerät	2	AUS	<b>E1</b>
3	Fehlfunktion Ventilatorzahl	4	AUS	<b>E3</b>
4	Fehler Raumtemperatursensor.	5	AUS	<b>E4</b>
5	Fehler Temperatursensor Verdampfer	6	AUS	<b>E5</b>
6	Fehler Kältemittel-Leckerkennungssystem	7	AUS	<b>E6</b>
7	Fehlfunktion Wasserstandsalarm	8	AUS	<b>E7</b>
8	Kommunikationsfehler zweites Innengerät (nur Doppelmodell)	9	AUS	<b>E8</b>
9	Anderer Fehler zweites Innengerät	10	AUS	<b>E9</b>
10	Überlastschutz	1	EIN	<b>F0</b>
11	Störung Raumtemperatursensor	2	EIN	<b>F1</b>
12	Sensorfehler im Verflüssigerrohr des Kondensators	3	EIN	<b>F2</b>
13	Fehler Austrittstemperatursensor	4	EIN	<b>F3</b>
14	Außengerät EEPROM-Fehler (Electrically Erasable Programmable Read-Only Memory)	5	EIN	<b>F4</b>
15	Fehlfunktion Ventilatorzahl Außengerät (nur Gleichstromventilator)	6	EIN	<b>F5</b>
16	Kommunikationsfehler automatische Panel-Hebefunktion	8	EIN	<b>F7</b>
17	Fehlfunktion automatische Panel-Hebefunktion	9	EIN	<b>F8</b>
18	Automatisches Panel ist offen	10	EIN	<b>F9</b>
19	Umrichtermodul IPM-Schutz	1	Blinkt	<b>P0</b>
20	Hoch-/Niederspannungsschutz	2	Blinkt	<b>P1</b>
21	Überhitzungsschutz Verdichter	3	Blinkt	<b>P2</b>
22	Außen-Tieftemperaturschutz	4	Blinkt	<b>P3</b>
23	Antriebsfehler Verdichter	5	Blinkt	<b>P4</b>
24	Moduskonflikt	6	Blinkt	<b>P5</b>
25	Niedrigtemperaturschutz Verdichter	7	Blinkt	<b>P6</b>
26	Fehler IGBT-Sensor Außengerät	8	Blinkt	<b>P7</b>

Fehlerbehebung

## Modelle mit fester Drehzahl

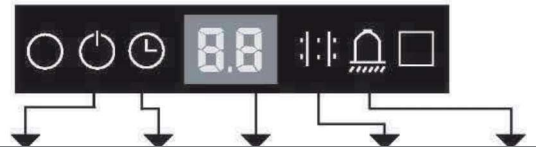

Nummer	Ursache	Betriebs- leuchte	Timer- Anzeige	Fehler- code	PRE-DEF Alarm An- zeige	Anzeige
1	Der Kommunikation-Prüfkanal zwischen Innen- und Außengerät ist anormal.	Schnelles Blinken		<b>E1</b>	Schnelles Blinken	
2	Der Raumtemperatursensor-Prüfkanal ist anormal		Schnelles Blinken	<b>E2</b>		
3	Fehlfunktion Verdampfersensor	Schnelles Blinken		<b>E3</b>		
4	Fehlfunktion Kondensatorsensor			<b>E4</b>	Schnelles Blinken	
5	Temperatursensor Wasserpumpe			<b>E5</b>		Schnelles Blinken
6	Fehlfunktion Außengerät	Schnelles Blinken	Schnelles Blinken	<b>E6</b>	Schnelles Blinken	Schnelles Blinken
7	Fehlfunktion EEPROM	Schnelles Blinken	Schnelles Blinken	<b>E7</b>		
8	Fehlfunktion Wasserstandsalarm			<b>E8</b>		Schnelles Blinken
9	Drehzahlregelung Gleichstrommotor defekt		Schnelles Blinken	<b>Eb</b>		Schnelles Blinken
10	Fehlfunktion Niederdruck Außengerät	Schnelles Blinken	Schnelles Blinken	<b>Ed</b>	Schnelles Blinken	
11	Kommunikationsfehler automatische Panel-Hebefunktion	Schnelles Blinken		<b>F0</b>	Schnelles Blinken	Schnelles Blinken
12	Fehlfunktion automatische Panel-Hebefunktion		Schnelles Blinken	<b>F1</b>	Schnelles Blinken	Schnelles Blinken
13	Automatisches Panel ist offen		EIN	<b>F2</b>	Schnelles Blinken	Schnelles Blinken
14	Fehler Kältemittel-Leckerkennungssystem	Schnelles Blinken		<b>Ec</b>		Schnelles Blinken

Fehlerbehebung



Kunden in europäischen Ländern müssen dieses Gerät ordnungsgemäß entsorgen. Dieses Gerät enthält Kältemittel und andere potentiell gefährliche Stoffe. Bei der Entsorgung dieses Geräts erfordert das Gesetz eine gesonderte Sammlung und besondere Behandlung. **Entsorgen Sie dieses Produkt NICHT** über den unsortierten Hausmüll.

Wenn Sie dieses Gerät entsorgen, haben Sie die folgenden Möglichkeiten:

- Entsorgen Sie das Gerät in der dafür vorgesehenen kommunalen Sammelstelle für Elektrogeräte.
- Wenn Sie ein neues Gerät kaufen, nimmt der Einzelhändler ihr Altgerät kostenlos zurück.
- Der Hersteller nimmt ihr Altgerät kostenlos zurück.
- Verkaufen Sie das Gerät an einen zertifizierten Altmethalhändler.

**HINWEIS:** Die Entsorgung dieses Geräts im Wald oder in der freien Natur gefährdet Ihre Gesundheit und ist für die Umwelt schädlich. Gefährliche Stoffe können ins Grundwasser und in die Nahrungskette gelangen.



Midea Europe GmbH, Eisenstraße 9c, 65428 Rüsselsheim, Deutschland

Das Design und die Spezifikationen können im Sinne der Produktentwicklung ohne Ankündigung verändert werden. Kontaktieren Sie die Verkaufsstelle oder den Hersteller für weitere Details.